

Motorschutzbügel

BMW R nineT

Artikel-Nr.:

501.669 00 01 schwarz

501.669 00 09 silber

Seitenkoffer

Topcases

Gepäckträger

Lock it System

Softbags

Aluminiumkoffer

Lederkoffer

Schutzbügel

Hauptständer

Chopper-Parts

Accessoires



Montage

Der Bausatz umfaßt die folgenden Teile:

| Stück | Bestellnr. | Bezeichnung |
|-------|------------|---------------------------------|
| 1 | 700008711 | Motorschutzbügel links schwarz |
| 1 | 700008712 | Motorschutzbügel rechts schwarz |
| oder | | |
| 1 | 700008714 | Motorschutzbügel links silber |
| 1 | 700008715 | Motorschutzbügel rechts silber |
| 2 | 151.478 | VA - Inbusschraube M10 x 80mm |
| 1 | 151.479 | VA - Inbusschraube M12 x 110mm |
| 1 | 151.480 | VA - Inbusschraube M12 x 90mm |
| 1 | 151.481 | Inbusschraube M12 x 330mm |
| 2 | 150.956 | VA - U-Scheibe ø10,5 |
| 4 | 151.010 | VA - U-Scheibe ø12,5 |
| 1 | 151.033 | selbstsichernde Mutter M12 |
| 3 | 151.482 | Stahldistanz ø25 x ø17 x 50mm |
| 1 | 151.483 | Stahldistanz ø25 x ø17 x 35mm |
| 1 | 151.484 | Stahldistanz ø20 x ø14 x 53mm |
| 1 | 151.485 | Stahldistanz ø20 x ø14 x 56mm |

Montagehinweis:

Die Voraussetzung für die Montage ist natürlich eine gewisse technische Erfahrung. Wenn Sie sich nicht sicher sind, wie man eine bestimmte Arbeit ausführt, sollten Sie diese Ihrer Fachwerkstatt überlassen.

Ziehen Sie alle zugänglichen Schrauben zuerst nur locker an. Nachdem alles montiert ist, werden die Schrauben dann auf das entsprechende Anzugsmoment festgezogen. Dadurch wird sichergestellt, dass das Produkt spannungsfrei angebaut ist.



Anzugsmomente des Motorradherstellers beachten!

Nach der Montage alle Verschraubungen auf festen Sitz kontrollieren!

Bitte beachten Sie unsere beigefügten Serviceinformationen.

Als weiteres Zubehör lieferbar:

Gepäckbrücke Alurack (kombinierbar)

Gepäckbrücke Easyrack (kombinierbar)

C-Bow Halter für Softtaschen

Art.-Nr.: 650.669 01 01

Art.-Nr.: 660.669 01 01

Art.-Nr.: 630.669



Hepco & Becker GmbH
An der Steinmauer 6

D-66955 Pirmasens

Tel.: 06331 - 1453 - 100

Fax: 06331 - 1453 - 120

eMail: vertrieb@hepco-becker.de

www.hepco-becker.de

Motorschutzbügel

BMW R nineT

Artikel-Nr.:

501.669 00 01 schwarz

501.669 00 09 silber

Seitenkoffer

Topcases

Gepäckträger

Lock it System

Softbags

Aluminiumkoffer

Lederkoffer

Schutzbügel

Hauptständer

Chopper-Parts

Accessoires



Montage

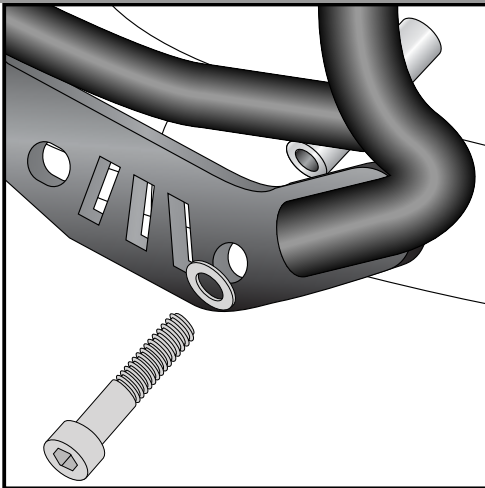

1

Montage des Motorschutzbügels rechts unten vorne:

am freien Gewinde. Die Stahldistanz $\varnothing 20 \times \varnothing 14 \times 53\text{mm}$ zwischen Motorschutzbügel und Motor einfügen. Die Verschraubung erfolgt mit der Inbusschraube M10 x 80 und U-Scheibe $\varnothing 10,5$.

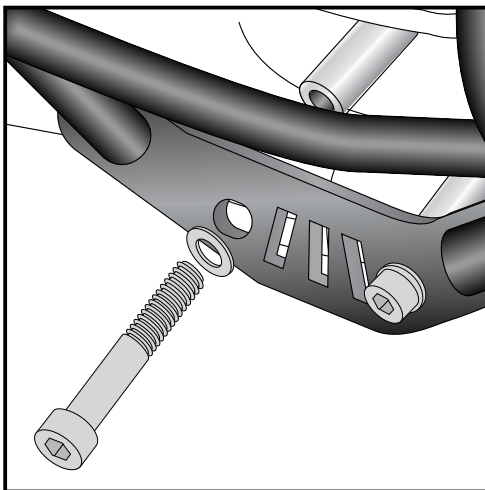
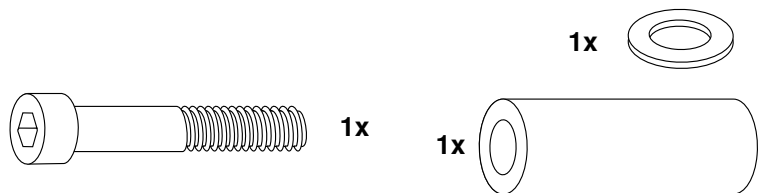

2

Montage des Motorschutzbügels rechts unten hinten:

Die Originalschraube demontieren; sie entfällt.

Befestigung am nun freien Gewinde der unteren Motorhalterung. Die Stahldistanz $\varnothing 25 \times \varnothing 17 \times 35\text{mm}$ in den Rahmen einsetzen. Die Verschraubung erfolgt mit der Inbusschraube M12 x 90 und U-Scheibe $\varnothing 12,5$.

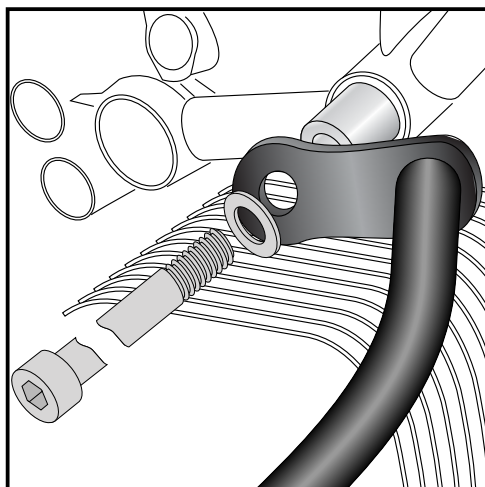
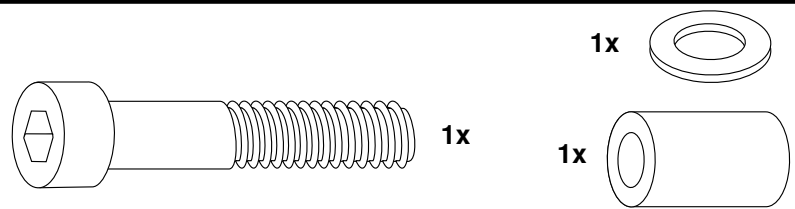

3

Montage des Motorschutzbügels rechts oben:

Die Originalschraube demontieren; sie entfällt.

An der oberen Motoraufhängung die Stahldistanz $\varnothing 25 \times \varnothing 17 \times 50\text{mm}$ in den Rahmen einsetzen und die Inbusschraube M12 x 330 mit U-Scheibe $\varnothing 12,5$ (von rechts) durchführen.

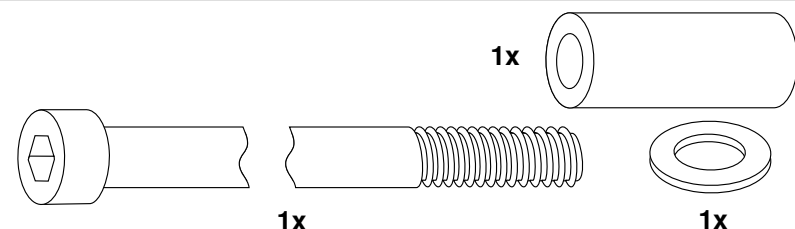

Motorschutzbügel

BMW R nineT

Artikel-Nr.:

501.669 00 01 schwarz

501.669 00 09 silber

Seitenkoffer

Topcases

Gepäckträger

Lock it System

Softbags

Aluminiumkoffer

Lederkoffer

Schutzbügel

Hauptständer

Chopper-Parts

Accessoires



Montage

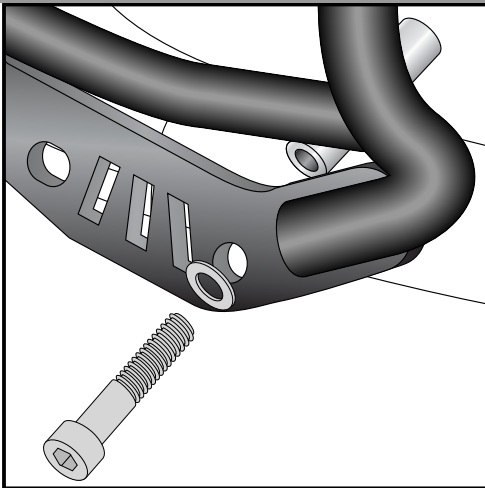

1

Montage des Motorschutzbügels links unten vorne:

am freien Gewinde. Die Stahldistanz $\varnothing 20 \times \varnothing 14 \times 56\text{mm}$ zwischen Motorschutzbügel und Motor einfügen. Die Verschraubung erfolgt mit der Inbusschraube M10 x 80 und U-Scheibe 10,5.

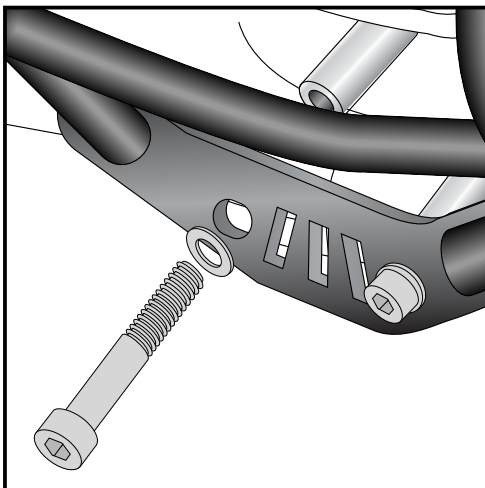
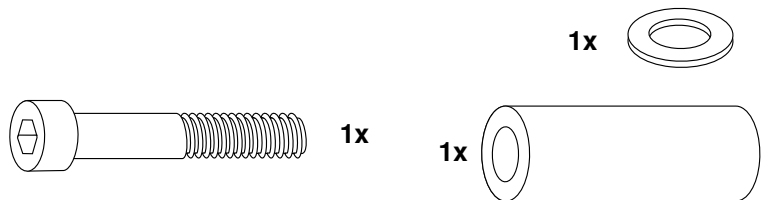

2

Montage des Motorschutzbügels links unten hinten:

Die Originalschraube demontieren; sie entfällt.

Befestigung am nun freien Gewinde der unteren Motorhalterung. Die Stahldistanz $\varnothing 25 \times \varnothing 17 \times 50\text{mm}$ in den Rahmen einsetzen. Die Verschraubung erfolgt mit der Inbusschraube M12 x 110 und U-Scheibe $\varnothing 12,5$.

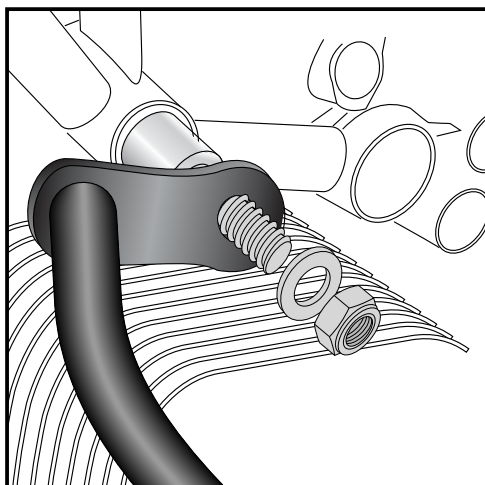
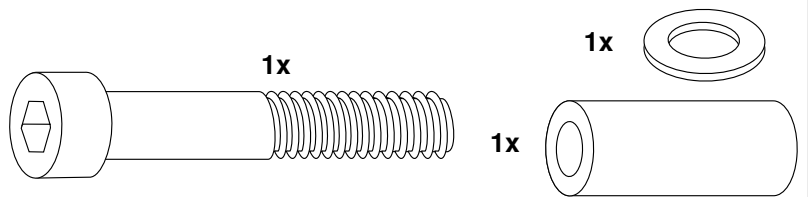

3

Montage des Motorschutzbügels links oben:

An der oberen Motoraufhängung die Stahldistanz $\varnothing 25 \times \varnothing 17 \times 50\text{mm}$ in den Rahmen einsetzen und mit dem Gewinde der in Schritt 3 montierten Inbusschraube M12 x 330 verschrauben. U-Scheibe $\varnothing 12,5$ und eine selbstsichernde Mutter M12 verwenden.

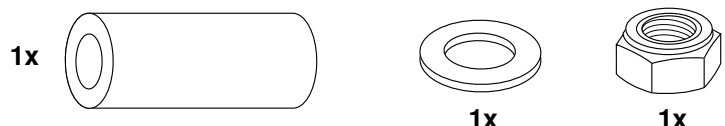

Engine guard

BMW R nineT

item.-no.:

501.669 00 01 black

501.669 00 09 silver

Side cases

Top cases

luggage frames

Lock it system

Softbags

Aluminium luggage

Leather luggage

Protection bars

Center stands

Chopper parts

Accessories



Assembling instructions

The kit includes the following parts:

| Quant | item no. | description |
|-------|-----------|-------------------------------|
| 1 | 700008711 | engine guard left black |
| 1 | 700008712 | engine guard right black |
| or | | |
| 1 | 700008714 | engine guard left silver |
| 1 | 700008715 | engine guard right silver |
| 2 | 151.478 | VA - allen screw M10 x 80mm |
| 1 | 151.479 | VA - allen screw M12 x 110mm |
| 1 | 151.480 | VA - allen screw M12 x 90mm |
| 1 | 151.481 | allen screw M12 x 330mm |
| 2 | 150.956 | VA - washer ø10,5 |
| 4 | 151.010 | VA - washer ø12,5 |
| 1 | 151.033 | self-lock nut M12 |
| 3 | 151.482 | steel spacer ø25 x ø17 x 50mm |
| 1 | 151.483 | steel spacer ø25 x ø17 x 35mm |
| 1 | 151.484 | steel spacer ø20 x ø14 x 53mm |
| 1 | 151.485 | steel spacer ø20 x ø14 x 56mm |

Installation note:

Of course, the assembly requires a certain technical experience. If you are not sure how to execute a determined action, you should ask your local distributor to do it.

First, tighten all screws only loosely. After mounting all parts, the screws should be tightened to the torque specified. This guarantees, that the product is mounted without tension.



**Control all screw connections after the assembling for tightness!
Please notice our enclosed service information.**

Also available:

Rear rack (Alurack, can be combined)

Easyrack, can be combined)

C-Bow Holder for softbags

Item-No. 650.669 01 01

Item-No. 660.669 01 01

Item-No. 630.669



Hepco & Becker GmbH
An der Steinmauer 6

D-66955 Pirmasens

Tel.: +49 (0)6331 - 1453 - 100

Fax: +49 (0)6331 - 1453 - 120

eMail: vertrieb@hepco-becker.de

www.hepco-becker.de

Engine guard

BMW R nineT

item.-no.:

501.669 00 01 black

501.669 00 09 silver

Side cases

Top cases

luggage frames

Lock it system

Softbags

Aluminium luggage

Leather luggage

Protection bars

Center stands

Chopper parts

Accessories



Assembling instructions

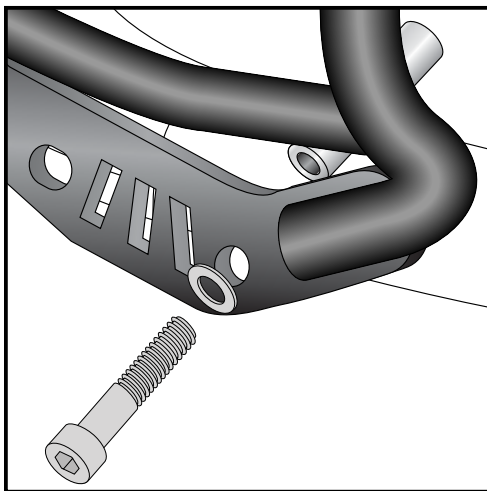

1

Fastening of the engine guard right bottom front: _____

at the free thread. Add steel spacer $\varnothing 20 \times \varnothing 14 \times 53\text{mm}$ between engine guard and engine block. Use allen screw M10 x 80 with washer $\varnothing 10,5$.

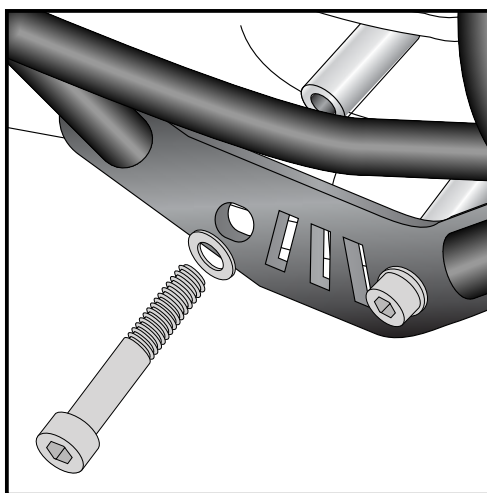
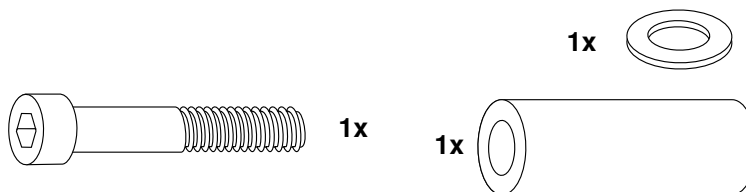

2

Fastening of the engine guard right bottom rear: _____

Dismantle original screw - it is obsolete.

Fastening at the now free thread. Add steel spacer $\varnothing 25 \times \varnothing 17 \times 35\text{mm}$ between engine guard and engine block. Use allen screw M12 x 90 with washer $\varnothing 12,5$.

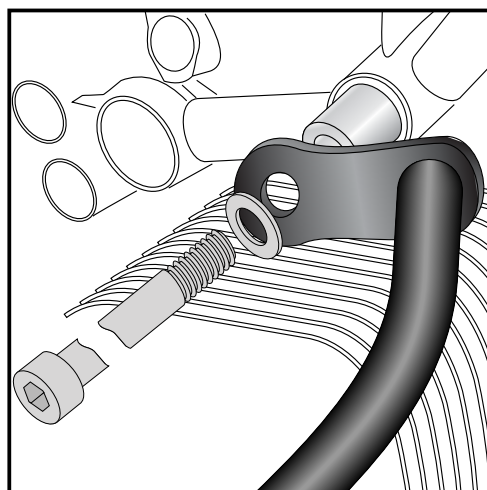
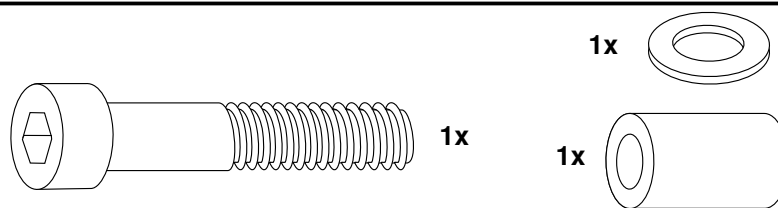

3

Fastening of the engine guard right top: _____

Dismantle original screw - it is obsolete.

at the top engine support. Add steel spacer $\varnothing 25 \times \varnothing 17 \times 50\text{mm}$ in the boring of the frame. Use allen screw M12 x 330 with washer $\varnothing 12,5$.

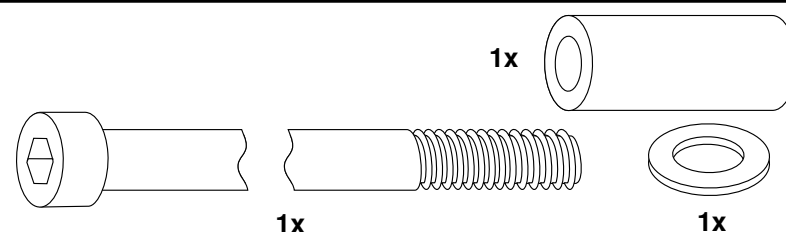

Engine guard

BMW R nineT

item.-no.:

501.669 00 01 black

501.669 00 09 silver

Side cases

Top cases

luggage frames

Lock it system

Softbags

Aluminium luggage

Leather luggage

Protection bars

Center stands

Chopper parts

Accessories



Assembling instructions

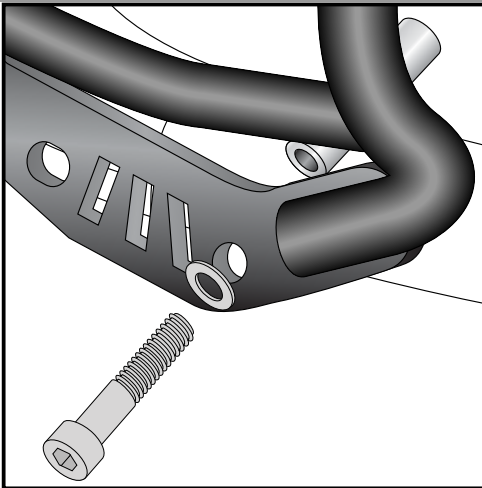

1

Fastening of the engine guard left bottom front:

at the free thread. Add steel spacer $\varnothing 20 \times \varnothing 14 \times 56\text{mm}$ between engine guard and engine block. Use allen screw M10 x 80 with washer $\varnothing 10,5$.

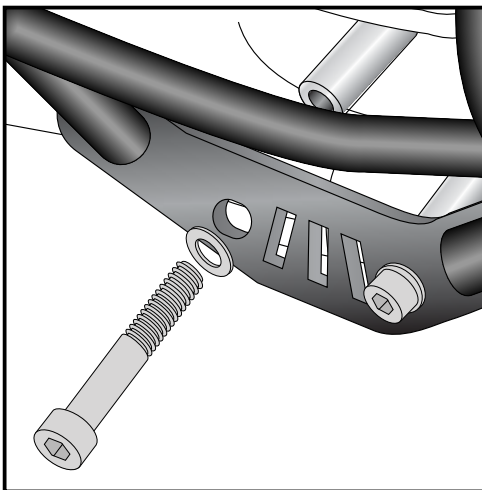
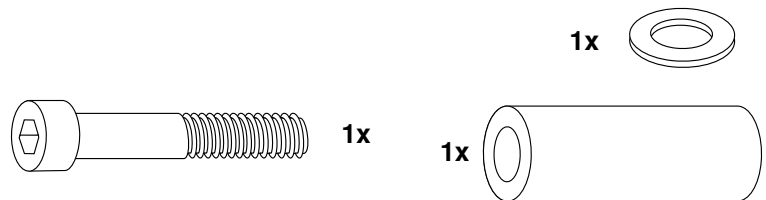

2

Fastening of the engine guard left bottom rear:

Dismantle original screw - it is obsolete.

Fastening at the now free thread. Add steel spacer $\varnothing 25 \times \varnothing 17 \times 50\text{mm}$ between engine guard and engine block. Use allen screw M12 x 110 with washer $\varnothing 12,5$.

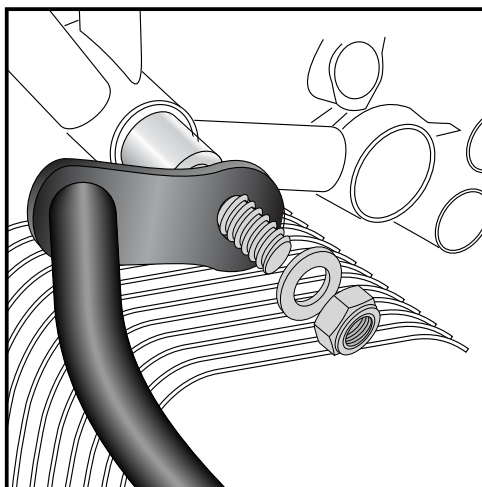
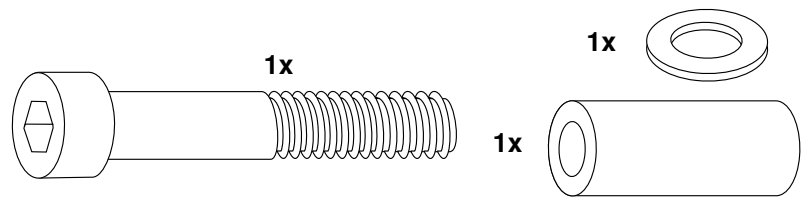

3

Fastening of the engine guard left top:

Add steel spacer $\varnothing 25 \times \varnothing 17 \times 50\text{mm}$ in the boring of the frame. Secure the allen screw M12 x 330, mounted in step 3, with washer $\varnothing 12,5$ and self lock nut M12.

