

Motorschutzbügel inkl. ProtectionPad



KRAUSER[®]
MOTORRADGEPÄCKSYSTEME ■ BIKE BAGS

HONDA CB 650 F

501.983 00 01 schwarz

HONDA CB 650 F

3001.068.101 schwarz

Montage

Der Bausatz umfaßt die folgenden Teile:

Stück	Bestellnr.	Bezeichnung	
1	700008695	Motorschutzbügel links	1 507.0001 ProtectionPad Set li/re, schwarz: 2x Padkopf aluminium, schwarz 2x Hülse ø11 mm 2x Kunststoffeinsatz 2x Abdeckstopfen
1	700008696	Motorschutzbügel rechts	
1	151.475	Inbusschrauben M10x150x1,25	
1	151.476	Inbusschrauben M10x170x1,25	



Als weiteres Zubehör lieferbar:

Kofferträger (Lock it System, abnehmbar)
Alurack/Easyrack
C-Bow Halter für Softtaschen

Anzugsmomente des Motorradherstellers beachten!
Nach der Montage alle Verschraubungen auf festen
Sitz kontrollieren!
Bitte beachten Sie unsere beigefügten
Serviceinformationen.



Hepco & Becker GmbH
An der Steinmauer 6
D-66955 Pirmasens
Tel.: 0049 6331 - 1453 - 100
www.hepco-becker.de



Krauser GmbH
An der Steinmauer 6
D-66955 Pirmasens
Tel.: 0049 6331 - 1453 - 250
www.krauser.de

Motorschutzbügel inkl. ProtectionPad



KRAUSER[®]
MOTORRADGEPÄCKSYSTEME ■ BIKE BAGS

HONDA CB 650 F

501.983 00 01 schwarz

HONDA CB 650 F

3001.068.101 schwarz

Montage

Vorbereitung:

Der Protection Pad - Kopf sollte vor der Befestigung am Halter zusammengesetzt werden.

Den Kunststoffeinsatz ① in den Padkopf ② einsetzen.
Zuletzt die Hülse einsetzen. ③

Vorbereitung:

um ein Entfernen der vorderen Motorbefestigungsschrauben zu ermöglichen, müssen die Kunststoffverkleidungsteile nach vorne gedrückt werden. Hierzu die Schrauben der Verkleidung herausdrehen.

Achtung ! Immer nur eine Seite nach der anderen montieren. Ansonsten besteht die Gefahr, dass sich der Motor absenkt.

1

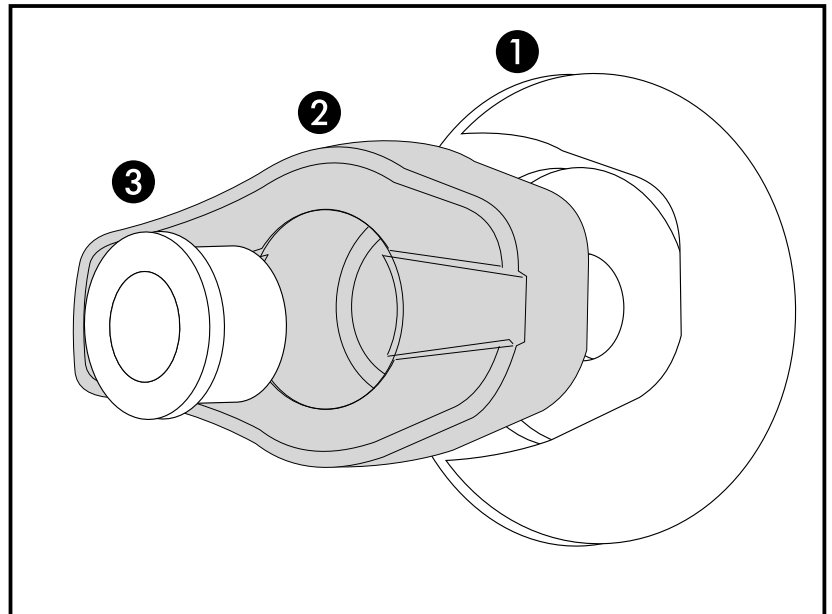

Befestigung des Motorschutzbügel rechts und links vorne: ①

mit den Original-Motorbefestigungsschrauben. Dabei auf die Position des Hupenhalters achten, der auch ein Gewinde für die Verkleidung besitzt (nach rechts bis zum Anschlag gedreht). Auf der rechten Seite mit dem Halter ohne Hupe entsprechend vorgehen.

Befestigung des Motorschutzbügel rechts und links hinten: ②

Die Originalschraube der hinteren Motoraufhängung ausdrehen, diese entfällt. Den Motorschutzbügel zusammen mit dem ProtectionPad mit der Inbuschraube M10x1,25x150 auf der linken Seite anschrauben. Auf der rechten Seite mit der Inbuschraube M10x1,25x170.

Verkleidung wieder befestigen.
Abdeckstopfen in die Bohrung im Pad einsetzen.

2

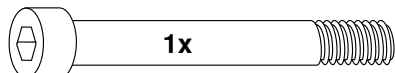
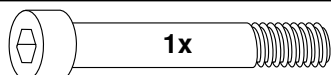
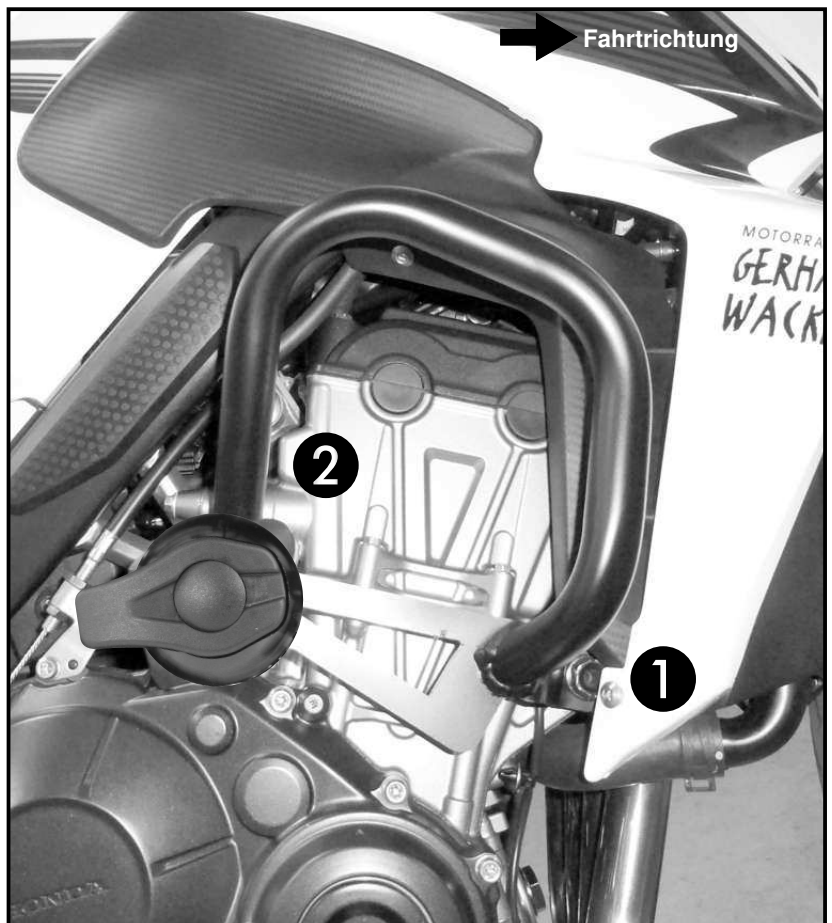

Engine guard with ProtectionPad



KRAUSER[®]
MOTORRADGEPÄCKSYSTEME ■ BIKE BAGS

HONDA CB 650 F

501.983 00 01 black

HONDA CB 650 F

3001.068.101 black

Assembling instructions

The kit includes the following parts:

Quant	item no.	description		
1	700008695	engine guard left	1	507.0001 ProtectionPad Set black
1	700008696	engine guard right		2x Padhead aluminum, black
2	151.475	allen screw M10x150x1,25		2x spacer ø11 mm
2	151.476	allen screw M10x170x1,25		2x plastic Pad
				2x plastic cap



Also available:

Side carrier (Lock it System, removable)
Alurack/Easyrack
C-Bow Holder for softbags

**Control all screw connections after the assembling for tightness!
Please notice our enclosed service information.**



Hepco & Becker GmbH
An der Steinmauer 6
D-66955 Pirmasens
Tel.: 0049 6331 - 1453 - 100
www.hepco-becker.de



Krauser GmbH
An der Steinmauer 6
D-66955 Pirmasens
Tel.: 0049 6331 - 1453 - 250
www.krauser.de

Engine guard with ProtectionPad



KRAUSER[®]
MOTORRADGEPÄCKSYSTEME ■ BIKE BAGS

HONDA CB 650 F

501.983 00 01 black

HONDA CB 650 F

3001.068.101 black

Assembling instructions

Preparing:

The Protection Pad kit must be assembled before attaching the holder.

Insert the plastic Pad ① in the Padhead. ②

At last insert the spacer. ③

Preparing:

to allow removal of the front engine mounting screws, the plastic panels must be pushed forward. For this, dismantle the screws of the panels.

Attention! Mount one side after the other. Otherwise, there is the risk that the engine block change its position.

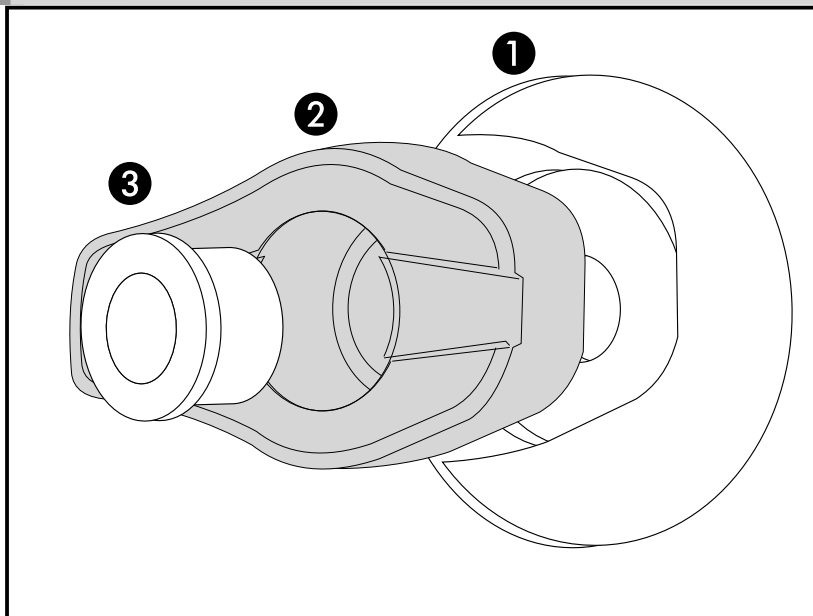

Fastening of the engine guard

front right+left: ①

with the original screws of the engine bolting. Pay attention to the position of the horn holder, which also has a thread for lining (turned to the right until it stops). Proceed accordingly on the right side with the holder without horn.

Fastening of the engine guard

rear right+left: ②

Dismantle original screw of the rear engine bolting, screw is obsolete. Fix the engine guard together with the ProtectionPad with allen screw M10x150x1,25 on the left side and with allen screw M10x170x1,25 on the right side.

Mount plastic panels again.
Insert plastic cap into the Pad.

