

**Motorschutzbügel
Honda VT 750 Shadow Spirit
ab Bj. 07**

**Artikel-Nummer:
501.951 chrom**

Seitenkoffer
Topcases
Gepäckträger
Lock it System
Softbags
Aluminiumkoffer
Lederkoffer
Schutzbügel
Hauptständer
Chopper-Parts
Quad-Parts
Accessoires



Montage

Stück	Bestellnr.	Bezeichnung
1	701.509 HB	Motorschutzbügel links
1	701.510 HB	Motorschutzbügel rechts
1	151.105	Inbusschraube M10 x 240
1	150.788	Inbusschraube M8 x 50
2	150.941	Inbusschraube M5 x 20
2	150.921	Distanzen ø18 x ø7 x 7
1	150.811	U-Scheibe ø10,5
1	150.810	U-Scheibe ø8,4
2	151.078	U-Scheibe ø5,3
1	150.801	Selbstsichernde Mutter M10

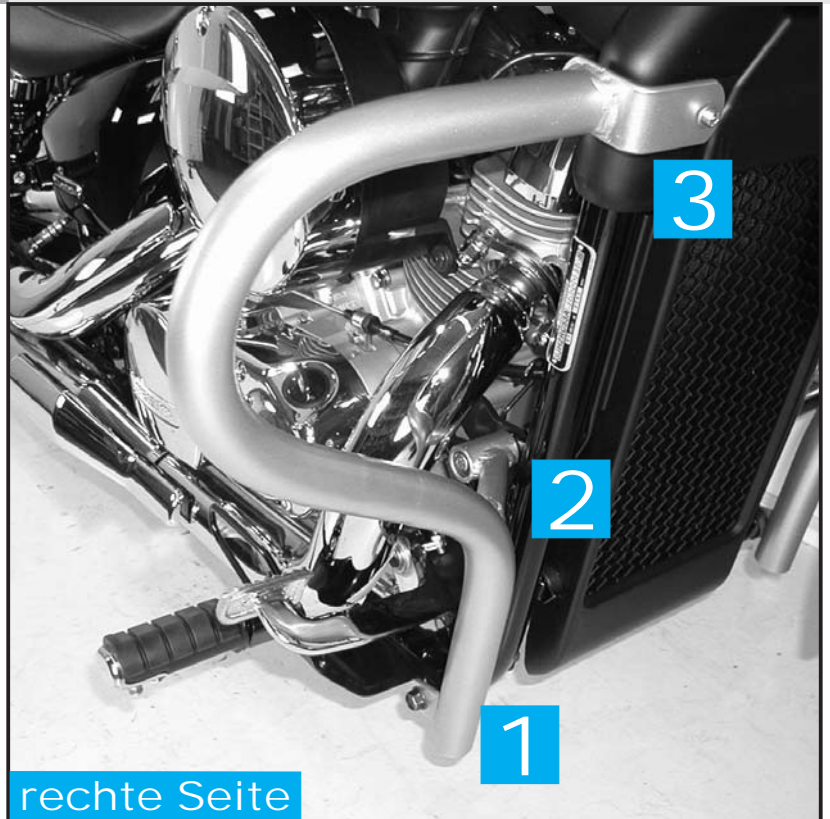

rechte Seite

Tipp:Schrauben Sie alle Teile an und lassen Sie die zugänglichen Schrauben etwas locker.
Nachdem alles montiert ist, werden alle Schrauben auf das entsprechende Anzugsmoment angezogen.
Mit dieser Maßnahme wird sichergestellt, dass der Motorschutzbügel spannungsfrei angebaut ist.
Dadurch wird eine lange Lebensdauer gewährleistet
Anzugsmomente des Motorradherstellers beachten!
Nach der Montage alle Verschraubungen auf festen Sitz kontrollieren!
Bitte beachten Sie unsere beigefügten Serviceinformationen.

Weiteres lieferbares Zubehör:

Packtaschenhalter	Art.-Nr. 625.951	Kofferträger chrom	Art.-Nr. 650.951 00 02
Gepäckbrücke chrom	Art.-Nr. 650.951 01 02	Twinlight-Set	Art.-Nr. 400.951
Sissybar mit Gepäckbrücke	Art.-Nr. 611.951	Sissybar ohne Gepäckbrücke	Art.-Nr. 600.951
Solorack mit Rückenlehne	Art.-Nr. 611.119	Solorack ohne Rückenlehne	Art.-Nr. 600.119



Hepco & Becker GmbH
An der Steinmauer 6
D-66955 Pirmasens

Tel.: 06331 - 1453 - 100
Fax: 06331 - 1453 - 120
eMail: vertrieb@hepco-becker.de
www.hepco-becker.de

**Motorschutzbügel
Honda VT 750 Shadow Spirit
ab Bj. 07**

Artikel-Nummer:
501.951 chrom

Seitenkoffer
Topcases
Gepäckträger
Lock it System
Softbags
Aluminiumkoffer
Lederkoffer
Schutzbügel
Hauptständer
Chopper-Parts
Quad-Parts
Accessoires



Montage

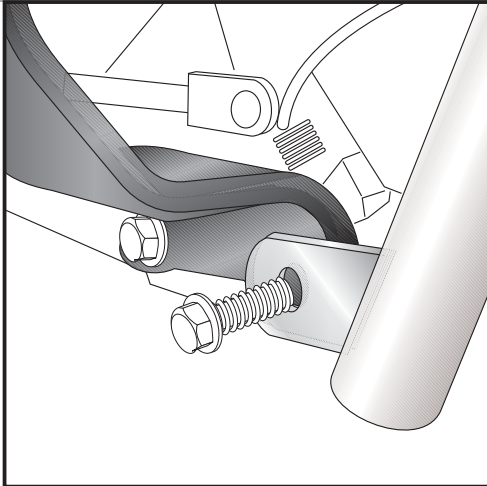

1

Vorbereitende Arbeiten:

Demontieren Sie am linken und rechten Fußrastenhalter die vorderen Schrauben.

Rechte Seite: in der Mitte wird die Schraube zur Motorhalterung am Rahmen demontiert.

Montage des Motorschutzbügels unten links und rechts:

An der unteren frei gemachten Bohrung des Fußrastenhalters den Motorschutzbügel platzieren und mit der Original-Schraube befestigen.

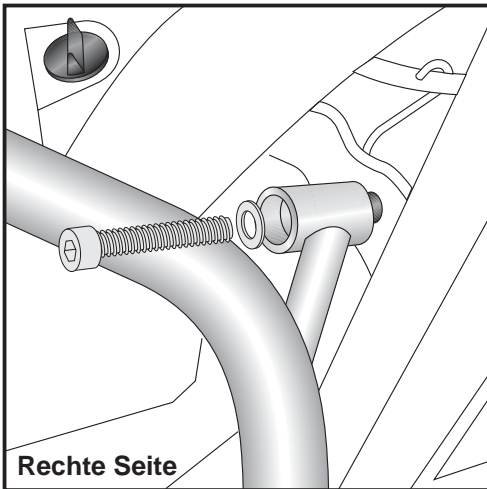

2

Montage des Motorschutzbügels mitte links und rechts:

Rechte Seite: an der zuvor freigemachten Bohrung am Rahmen mit einer Inbusschraube M8x50 und einer U-Scheibe Ø8,4 befestigen

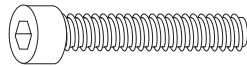

je 1x



Linke Seite: in der Mitte wird die Schraube zur Motorhalterung am Rahmen demontiert. Befestigen Sie den Motorschutzbügel mit einer Inbusschraube M10x240. Auf der rechten Seite wird auf das überstehende Gewinde dieser Inbusschraube eine U-Scheibe Ø10,5 und eine selbstsichernde Mutter M10 montiert.

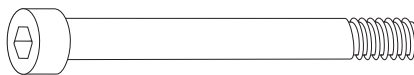

je 1x

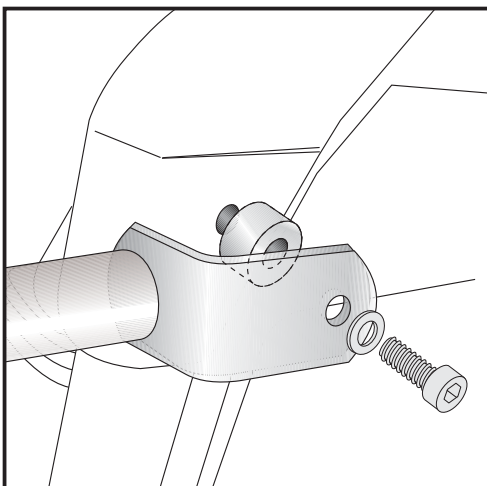
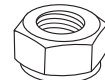

3

Montage des Motorschutzbügels oben links und rechts:

Motorschutzbügel platzieren, jeweils eine Aludistanz Ø18xØ7x7 zwischen Rahmen und Bügel einfügen und mit einer Inbusschraube M5x20 und einer U-Scheibe Ø5,3 montieren.

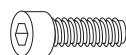

je 2x



Engine guard
HONDA VT 750 Shadow Spirit
 from date of manufacture 2007

Item-No.
501.951 chrome

Side cases
 Top cases
 luggage frames
 Lock it system
 Softbags
 Aluminium luggage
 Leather luggage
 Protection bars
 Center stands
 Chopper parts
 Quad parts
 Accessories



Assembling instructions

The kit includes the following parts:

Quant	item no.	description
1	701.509 HB	engine guard left
1	701.510 HB	engine guard right
1	151.105	allen screw M10 x 240
1	150.788	allen screw M8 x 50
2	150.941	allen screw M5 x 20
2	150.921	spacer ø18 x ø7 x 7
1	150.811	washer ø10,5
1	150.810	washer ø8,4
2	151.078	washer ø5,3
1	150.801	self-lock nut M10

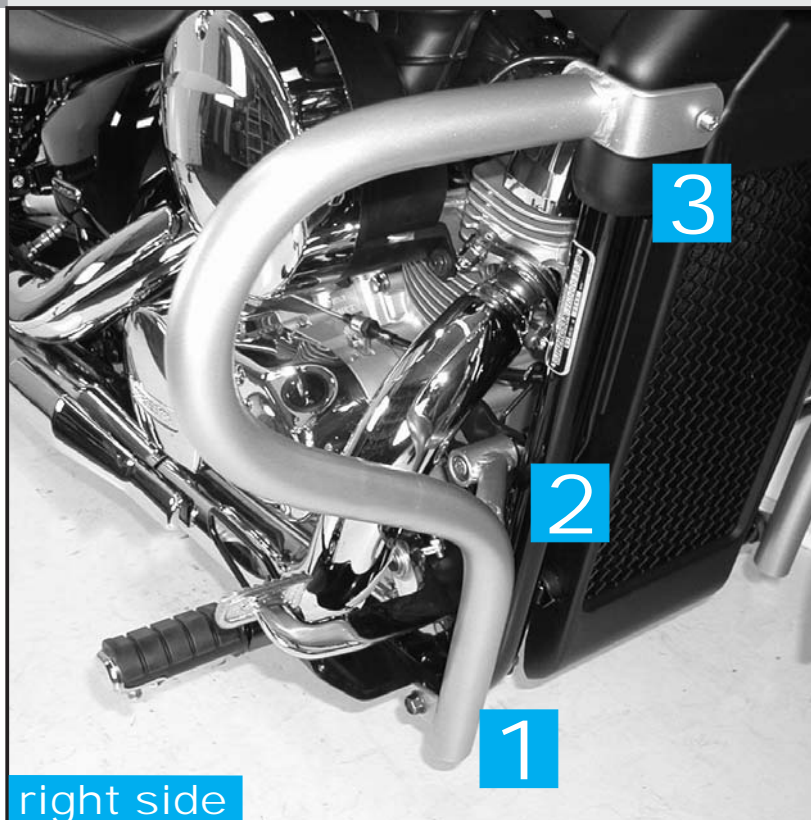

right side

Control all screw connections after the assembling for tightness!
Please notice our enclosed service information.

Also available:

Leather bag holder	625.951 chrome
Side carrier	625.951 00 02 chrome
Rear rack	650.951 01 02 chrome
Sissybar with rear rack	611.951 chrome
Sissybar without rear rack	600.951 chrome
Solorack with back rest	611.119 chrome
Solorack without back rest	600.119 chrome
Twinlights	400.951 chrome



Hepco & Becker GmbH
An der Steinmauer 6
D-66955 Pirmasens
Germany

Tel.: +49 6331 - 1453 - 100
Fax: +49 6331 - 1453 - 120
eMail: vertrieb@hepco-becker.de
www.hepco-becker.de

Engine guard
HONDA VT 750 Shadow Spirit
 from date of manufacture 2007

Item-No.
 501.951 chrome

- Side cases
- Top cases
- luggage frames
- Lock it system
- Softbags
- Aluminium luggage
- Leather luggage
- Protection bars
- Center stands
- Chopper parts
- Quad parts
- Accessories



Assembling instructions

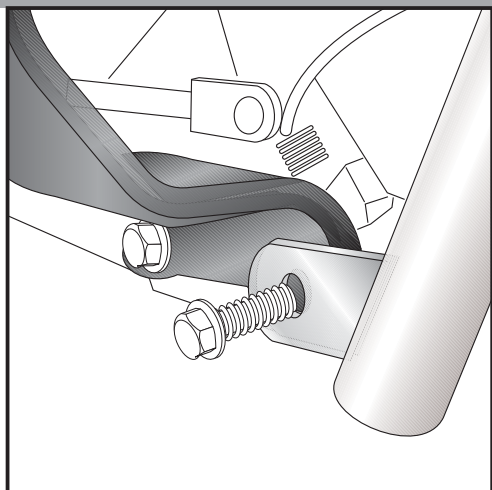



1 Preparing:
 Unscrew the front screws at the footrest bracket holder left +right.
 Right side middle: unscrew engine bolting at the frame.

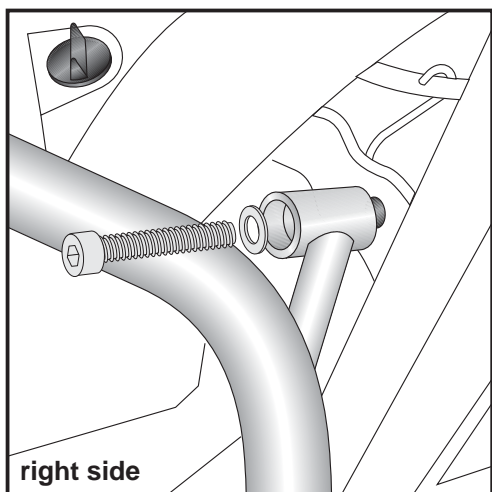

Fastening of the engine guard:
 at the free boring of the footrest bracket holder with original screw.

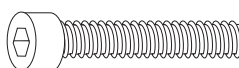

2 Fastening of the engine guard middle left + right:
right side: in the free boring at the frame with allen screw M8x50 and washer Ø8,4

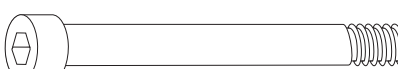

each 1x

left side: unscrew engine bolting at the frame. Fix the engine guard with allen screw M10x240. On the right side this screw comes out of the frame boring - use washer Ø10,5 and self-lock nut M10 there.

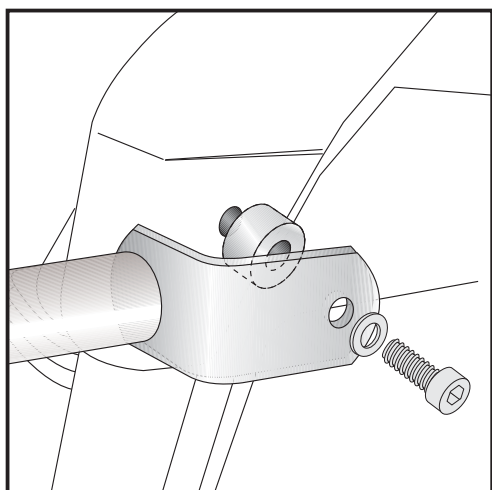
each 1x



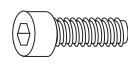

3 Fastening of the engine guard top left + right:
 sandwich spacer Ø18xØ7x7 between frame and engine guard and fix it with allen screw M5x20 and washer Ø5,3.

each 2x
