

Motorschutzbügel

HONDA CB 1100
ab Baujahr 2013

HONDA CB 1100 EX
ab Baujahr 2014

Art.-Nr. 501.979 00 02 chrom

Seitenkoffer
Topcases
Gepäckträger
Lock it System
Softbags
Aluminiumkoffer
Lederkoffer
Schutzbügel
Hauptständer
Chopper-Parts
Accessoires



Montage

Der Bausatz umfaßt die folgenden Teile:

Stück	Bestellnr.	Bezeichnung
1	700008205	Motorschutzbügel links
1	700008206	Motorschutzbügel rechts
2	151.412	Schelle Ø37 (2 Halbschalen)
4	150.763	Inbusschrauben M6 x 20
4	150.799	selbstsichernde Muttern M6
2	150.811	U-Scheiben Ø10,5
2	150.806	Sprengring Ø10,5
1		Rahmenschutz für Schelle

Achtung: Eine Seite nach der anderen montieren, um ein Absenken des Motors zu verhindern. Schraubensicherungsmittel verwenden.

Tip:
Ziehen sie alle zugänglichen Schrauben zuerst nur locker an. Nachdem alles montiert ist, werden die Schrauben dann auf das entsprechende Anzugsmoment festgezogen. Dadurch wird sichergestellt, dass das Produkt spannungsfrei angebaut ist. Schrauben zusätzlich mit Sicherungsmittel sichern. Anzugsmomente des Motorradherstellers beachten!



Motorschutzbügel

HONDA CB 1100
ab Baujahr 2013

HONDA CB 1100 EX
ab Baujahr 2014

Art.-Nr. 501.979 00 02 chrom

- Seitenkoffer
- Topcases
- Gepäckträger
- Lock it System
- Softbags
- Aluminiumkoffer
- Lederkoffer
- Schutzbügel
- Hauptständer
- Chopper-Parts
- Accessoires



Montage

Montage des Motorschutzbügels oben rechts und links: **1**

Die Verschraubung der Motorhalterung lösen. Die Originalschraube von hinten durch die Motorhalterung stecken und mit dem Sprengring und der U-Scheibe $\varnothing 10,5$ verschrauben.

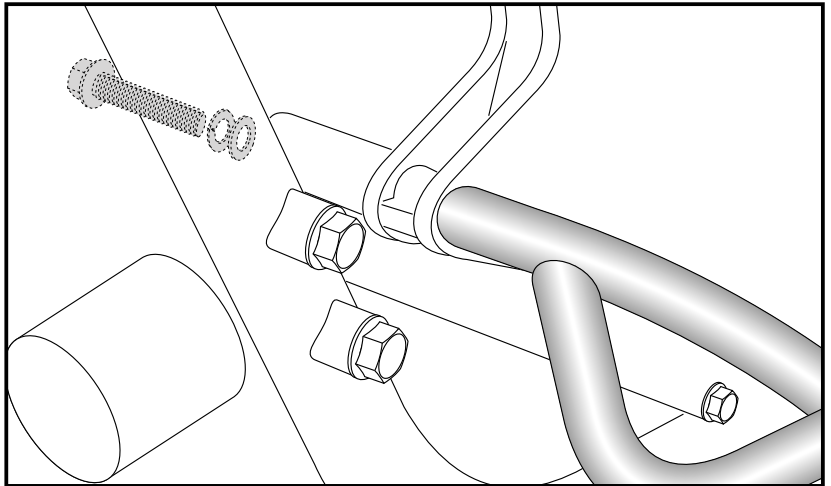

Montage des Motorschutzbügels unten rechts und links: **2**

Die Befestigung erfolgt mit der Schelle ($\varnothing 37\text{mm}$) direkt am Rahmen. Hierzu die Inbusschrauben M6 x 20mm und selbstsichernde Muttern M6 verwenden. Um den Rahmen zu schützen, die beiliegende Schutzfolie unter der Schelle anbringen.

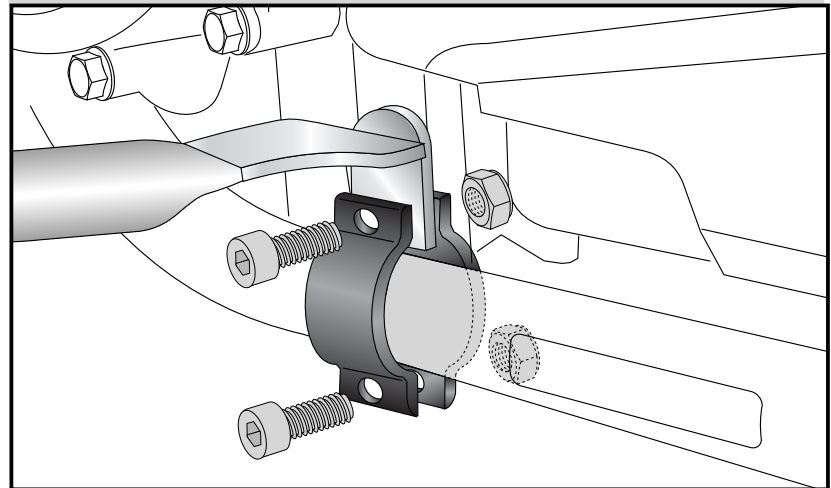
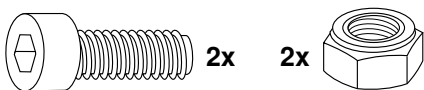

Anzugsmomente des Motorradherstellers beachten!
Nach der Montage alle Verschraubungen auf festen Sitz kontrollieren!
Bitte beachten Sie unsere beigefügten Serviceinformationen.

Als weiteres Zubehör lieferbar:	CB 1100	CB 1100 EX
Gepäckbrücke	650.979 01 02	650.989 01 02
Kofferträger Lock it System (abnehmbar)	650.979 00 02	650.989 00 02
C-Bow Softtaschenhalter	630.979	630.989



Hepco & Becker GmbH
An der Steinmauer 6

D-66955 Pirmasens

Tel.: +49 (0)6331 - 1453 - 100
Fax: +49 (0)6331 - 1453 - 120
eMail: vertrieb@hepco-becker.de
www.hepco-becker.de

Engine guard

HONDA CB 1100
from date of manufacture 2013

HONDA CB 1100 EX
from date of manufacture 2014

Item-no. 501.979 00 02 chrome

Side cases
Top cases
luggage frames
Lock it system
Softbags
Aluminium luggage
Leather luggage
Protection bars
Center stands
Chopper parts
Accessories



Assembling instructions

The kit includes the following parts:

Quant	item no.	description
1	700008205	engine guard left
1	700008206	engine guard right
2	151.412	clamp Ø37
4	150.763	allen screw M6 x 20
4	150.799	self-nock nut M6
2	150.811	washer Ø10,5
2	150.806	lock ring Ø10,5
1		frame protection

Note: Do the mounting one side after the other to prevent a lowering of the engine block. Use loctite to secure the nuts and screws.

Tip:

Fit all parts and screw on not too strong. After mounting all parts, the screws should be tightened to the torque specified. This guarantees, that the kit is mounted without tension.



Engine guard

HONDA CB 1100
from date of manufacture 2013

HONDA CB 1100 EX
from date of manufacture 2014

Item-no. 501.979 00 02 chrome

Side cases
Top cases
luggage frames
Lock it system
Softbags
Aluminium luggage
Leather luggage
Protection bars
Center stands
Chopper parts
Accessories



Assembling instructions

Fastening of the crash bar top left+right:
Dismantle the engine bolting. Put the original screws from the back of the motor mount and screw it with lock ring and washer $\varnothing 10,5$ into the crash bar.

1

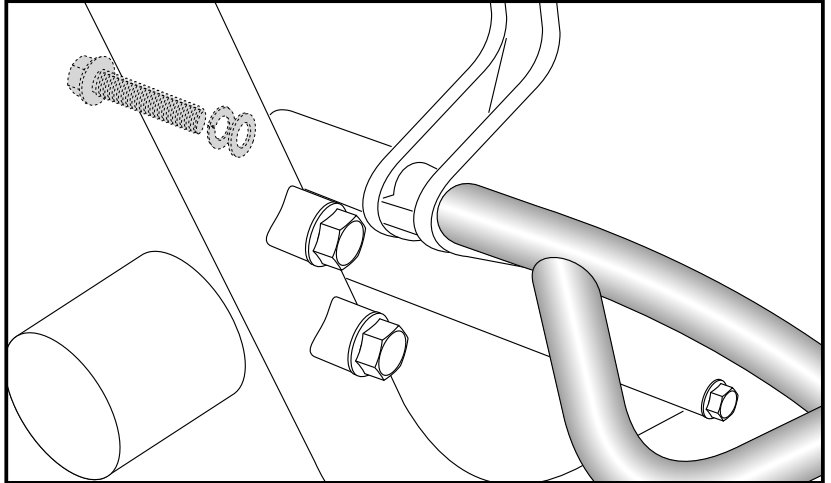

Fastening of the crash bar bottom left+right:
at the frame tube with clamp ($\varnothing 37\text{mm}$). Use allen screws M6 x 20mm and self lock nuts M6. Use the frame protection under the clamps.

2

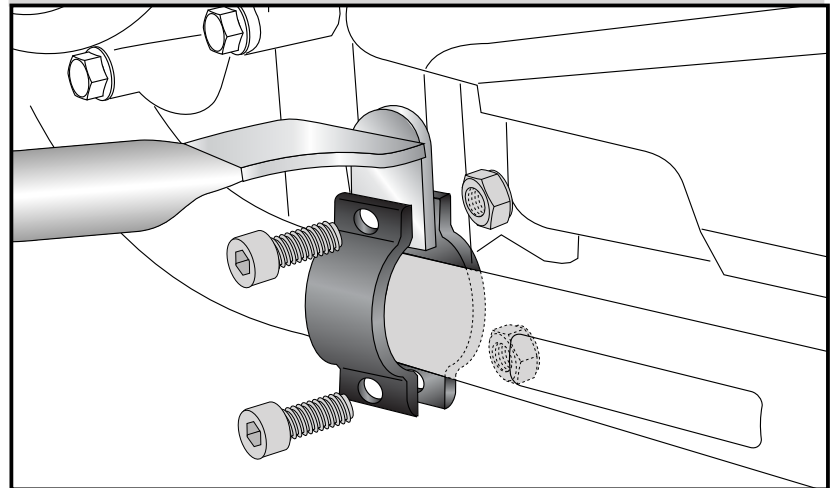
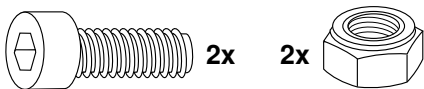

Control all screw connections after the assembling for tightness!
Please notice our enclosed service information.

Also available:

	CB 1100	CB 1100 EX
Rear rack	650.979 01 02	650.989 01 02
Side carrier Lock it (removable)	650.979 00 02	650.989 00 02
C-Bow holder for softbags	630.979	630.989



Hepco & Becker GmbH
An der Steinmauer 6
D-66955 Pirmasens
Germany

Tel.: +49 6331 - 1453 - 100
Fax: +49 6331 - 1453 - 120
eMail: vertrieb@hepco-becker.de
www.hepco-becker.de