

Motorschutzbügel

SUZUKI SFV 650 Gladius

Artikel-Nr.:
501.3521 00 01 schwarz

Montage

Der Bausatz umfaßt die folgenden Teile:

St. Bestellnr. Bezeichnung

1	703.525HB	Motorschutzbügel links
1	703.526HB	Motorschutzbügel rechts
1	151.044	Inbusschraube M10x1,25x80
1	150.996	Inbusschraube M10x1,25x110
1	151.232	Inbusschraube M10X180
1	151.083	Alu-Distanz $\varnothing 20 \times \varnothing 11 \times 20$ mm
1	151.233	Alu-Distanz $\varnothing 18 \times \varnothing 11 \times 40$ mm
1	151.054	Stahldistanz $\varnothing 18 \times \varnothing 11 \times 50$ mm
1	151.231	Stahldistanz $\varnothing 18 \times \varnothing 11 \times 35$ mm
1	150.801	selbstsichernde Mutter M10
4	150.811	U-Scheibe $\varnothing 10,5$

Achtung:

Sturzbügel nur wechselseitig montieren!

Bei gleichzeitigem Lösen der Motorhalteschrauben ist ein Absenken des Motors möglich!

Die oberen Verschraubungen mit Schraubensicherung Mittelfest (z.B. Loctite) einkleben !

Seitenkoffer
Topcases
Gepäckträger
Lock it System
Softbags
Aluminiumkoffer
Lederkoffer
Schutzbügel
Hauptständer
Chopper-Parts
Quad-Parts
Accessoires



180806

**Nach der Montage alle Verschraubungen auf festen Sitz kontrollieren!
Bitte beachten Sie unsere beigefügten Serviceinformationen.**

Weiteres Zubehör:

Kofferträger Art.-Nr. 650.3521 00 01 in schwarz
Gepäckbrücke Art.-Nr. 650.3521 01 01 in schwarz



Hepco & Becker GmbH
An der Steinmauer 6

D-66955 Pirmasens

Tel.: 06331 - 1453 - 100
Fax: 06331 - 1453 - 120
eMail: vertrieb@hepco-becker.de
www.hepco-becker.de

Motorschutzbügel

SUZUKI SFV 650 Gladius

Artikel-Nr.:
501.3521 00 01 schwarz

- Seitenkoffer
- Topcases
- Gepäckträger
- Lock it System
- Softbags
- Aluminiumkoffer
- Lederkoffer
- Schutzbügel
- Hauptständer
- Chopper-Parts
- Quad-Parts
- Accessoires



Montage

Montage des linken Bügels zuerst

1
Befestigung links oben: ①
Motorhalteschraube entfernen.
Schutzbügelhälfte mit der vorgesehenen Lasche an der nun freien Bohrung positionieren.
Die Stahldistanz $\varnothing 18 \times 11 \times 50$ mm zwischen Schutzbügel und Motorhalterung einfügen. Mit der Inbusschraube M10x1,25x80 und der U-Scheibe $\varnothing 10,5$ handfest verschrauben.

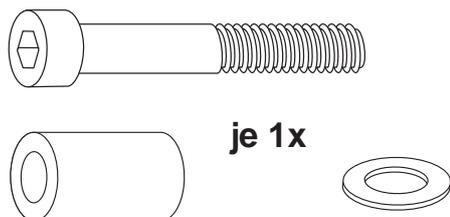

je 1x

Befestigung links unten: ②
Zwischen der unteren Halterung des linken Schutzbügels und des Motorblocks die Alu-Distanz $\varnothing 20 \times 11 \times 20$ mm einfügen.
Nun die Inbusschraube M10x180 mit einer U-Scheibe $\varnothing 10,5$ einsetzen und halb durch die Bohrung schieben.

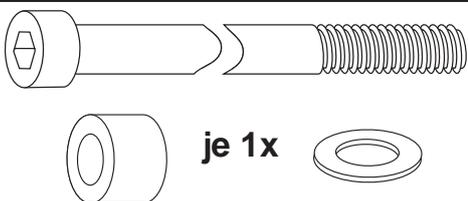

je 1x

Befestigung vorne unten:
hier werden die beiden Hälften des Motorschutzbügels zusammengesteckt.

2

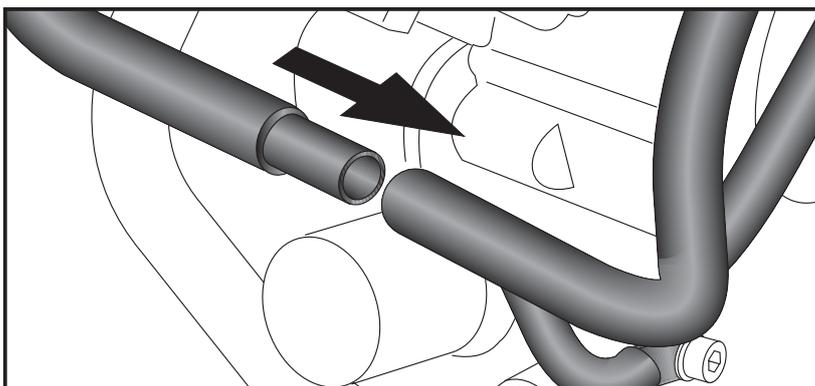
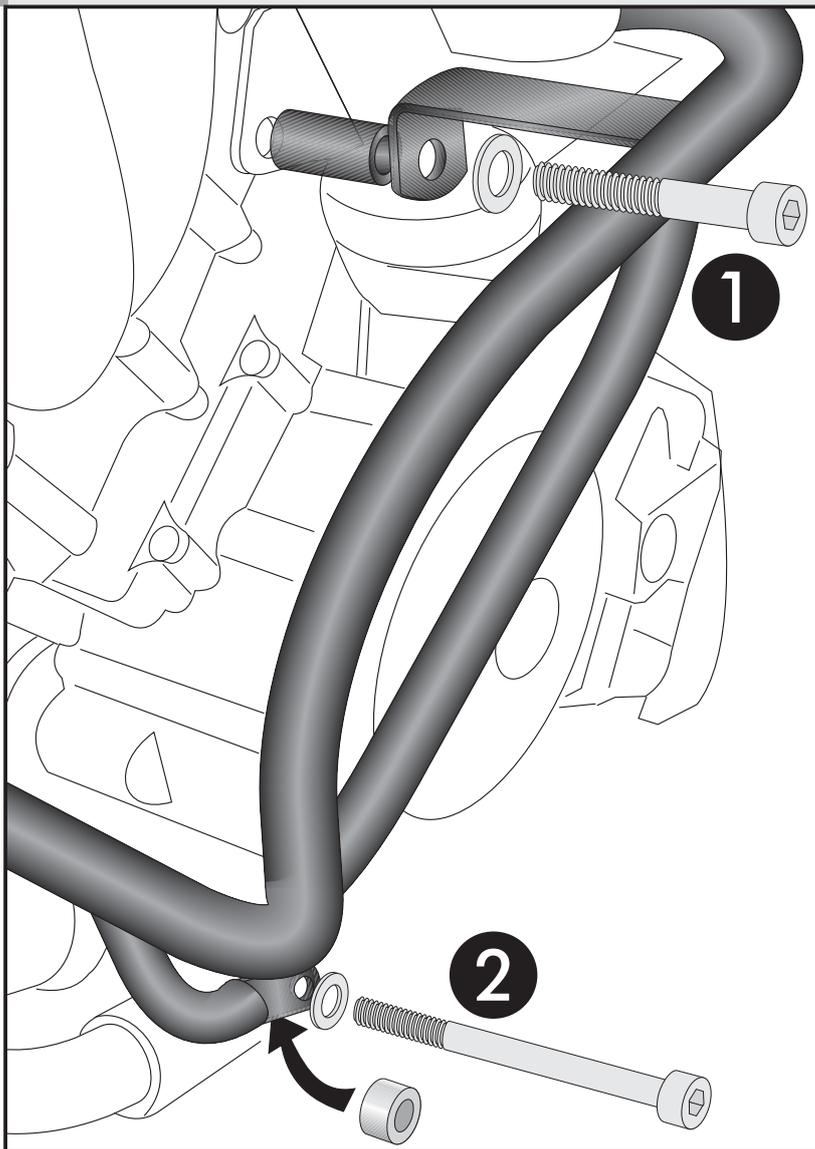

Motorschutzbügel

SUZUKI SFV 650 Gladius

Artikel-Nr.:

501.3521 00 01 schwarz

Seitenkoffer

Topcases

Gepäckträger

Lock it System

Softbags

Aluminiumkoffer

Lederkoffer

Schutzbügel

Hauptständer

Chopper-Parts

Quad-Parts

Accessoires



Montage

Montage des rechten Bügels

Befestigung rechts oben: ③
Motorhalteschraube entfernen.
Schutzbügelhälfte mit der vorgesehenen Lasche ebenfalls über der nun freien Bohrung positionieren und mit der linken Bügelhälfte zusammen stecken.
Die Stahldistanz $\varnothing 18 \times 11 \times 35 \text{ mm}$ zwischen Schutzbügel und Motorhalterung einfügen. Mit der Inbusschraube M10x1,25x110 und der U-Scheibe $\varnothing 10,5$ handfest verschrauben.

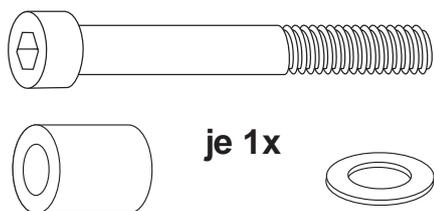

Befestigung rechts unten: ④
Zwischen der unteren Halterung des rechten Bügels und des Motorblocks die Alu-Distanz $\varnothing 18 \times 11 \times 40 \text{ mm}$ einfügen und die Inbusschraube (siehe Schritt 1) komplett durchschieben.
Mit der U-Scheibe $\varnothing 10,5$ und der selbstsichernden Mutter M10 verschrauben.

Jetzt alle Verschraubungen festziehen und nochmals prüfen.

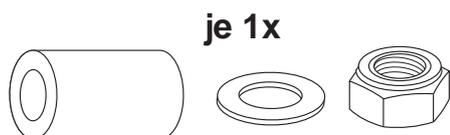

3

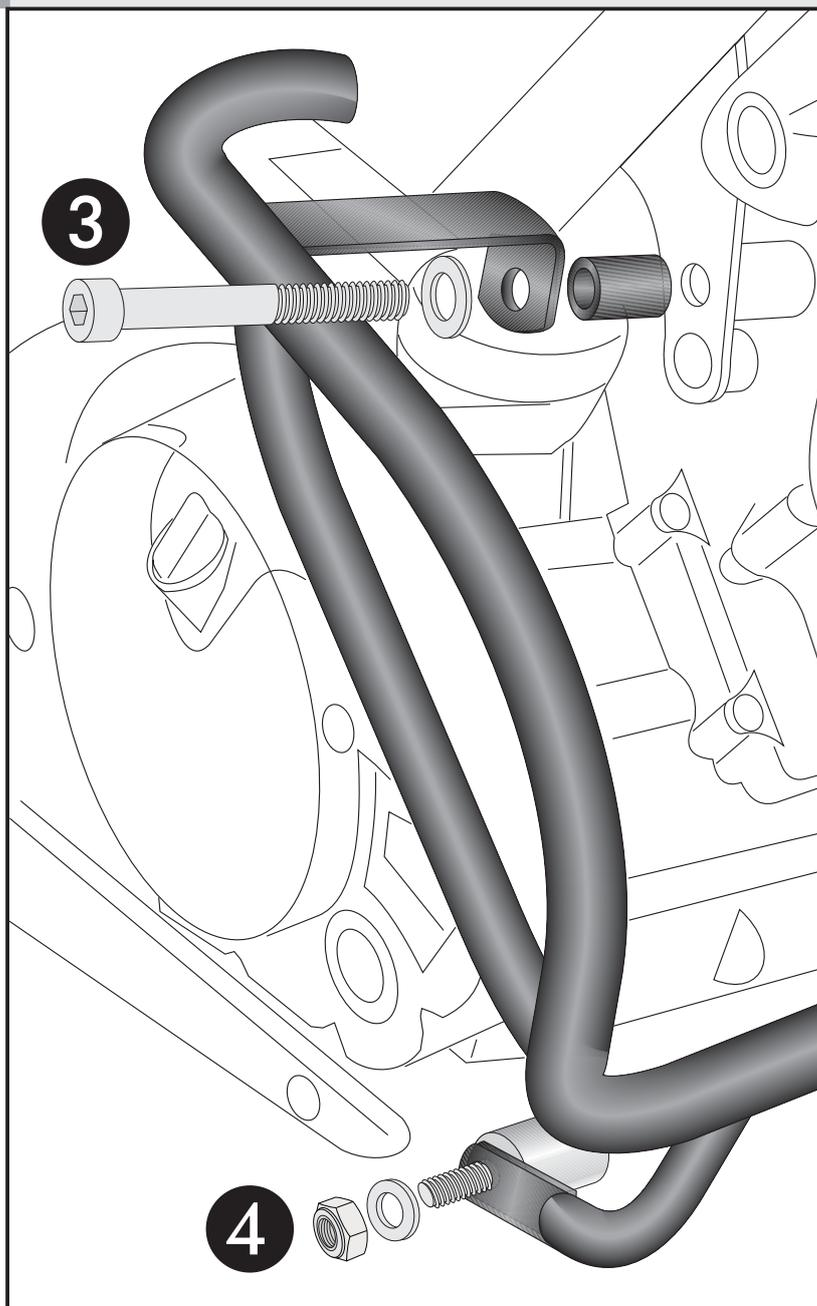

Engine guard

SUZUKI SFV 650 Gladius

Item-No.:
501.3521 00 01 black

Assembling instructions

The kit includes the following parts:

Quant	item no.	description
1	703.525HB	crash bar left
1	703.526HB	crash bar right
1	151.044	allen screw M10x1,25x80
1	150.996	allen screw M10x1,25x110
1	151.232	allen screw M10X180
1	151.083	alu spacer $\varnothing 20 \times 11 \times 20$ mm
1	151.233	alu spacer $\varnothing 18 \times 11 \times 40$ mm
1	151.054	steel spacer $\varnothing 18 \times 11 \times 50$ mm
1	151.231	steel spacer $\varnothing 18 \times 11 \times 35$ mm
1	150.801	self lock nut M10
4	150.811	washer $\varnothing 10,5$

WARNING:

Do it side by side, starting with the left side. Otherwise the engine block can move down.

Side cases
Top cases
luggage frames
Lock it system
Softbags
Aluminium luggage
Leather luggage
Protection bars
Center stands
Chopper parts
Quad parts
Accessories



180809

Control all screw connections after the assembling for tightness!
Please notice our enclosed service information. All screws, bolts and nuts should be checked after driving the first 50 km to ensure that all are tightened to the proper torque.
Medium strength liquid thread-locker (i.e., „Loctite“) should be used to secure all screws, bolts, and nuts.

Also available:

Side carrier Item-No. 650.2507 00 01 black
Rear rack Item-No. 650.2507 01 01 black



Hepco & Becker GmbH
An der Steinmauer 6
D-66955 Pirmasens
Germany

Tel.: +49 6331 - 1453 - 100
Fax: +49 6331 - 1453 - 120
eMail: vertrieb@hepco-becker.de
www.hepco-becker.de

Engine guard

SUZUKI SFV 650 Gladius

Item-No.:
501.3521 00 01 black

- Side cases
- Top cases
- luggage frames
- Lock it system
- Softbags
- Aluminium luggage
- Leather luggage
- Protection bars
- Center stands
- Chopper parts
- Quad parts
- Accessories



Assembling instructions

Start with the left crash bar.

Fastening left top:

①

Unscrew top engine fixation bolt, it is obsolete.

Instead, mount crash bar with allen screw M10x1,25x80 and washer $\varnothing 10,5$.

Before, sandwich steel spacer $\varnothing 18 \times 11 \times 50$ mm between crash bar and engine suspension.

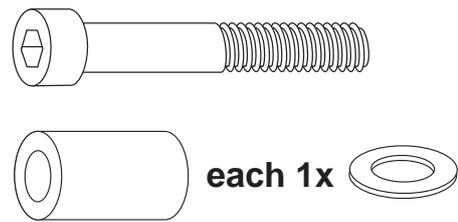

each 1x

Fastening left bottom:

②

mount crash bar with allen screw M10x180 and washer $\varnothing 10,5$.

Before, sandwich alu spacer $\varnothing 20 \times \varnothing 11 \times 20$ mm between crash bar and engine block.

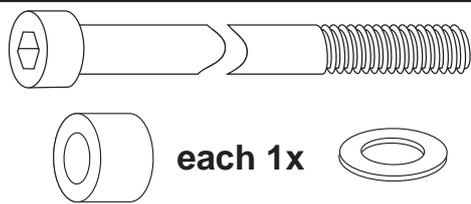

each 1x

Fastening front:

both parts of the engine guard will be stucked together.

1

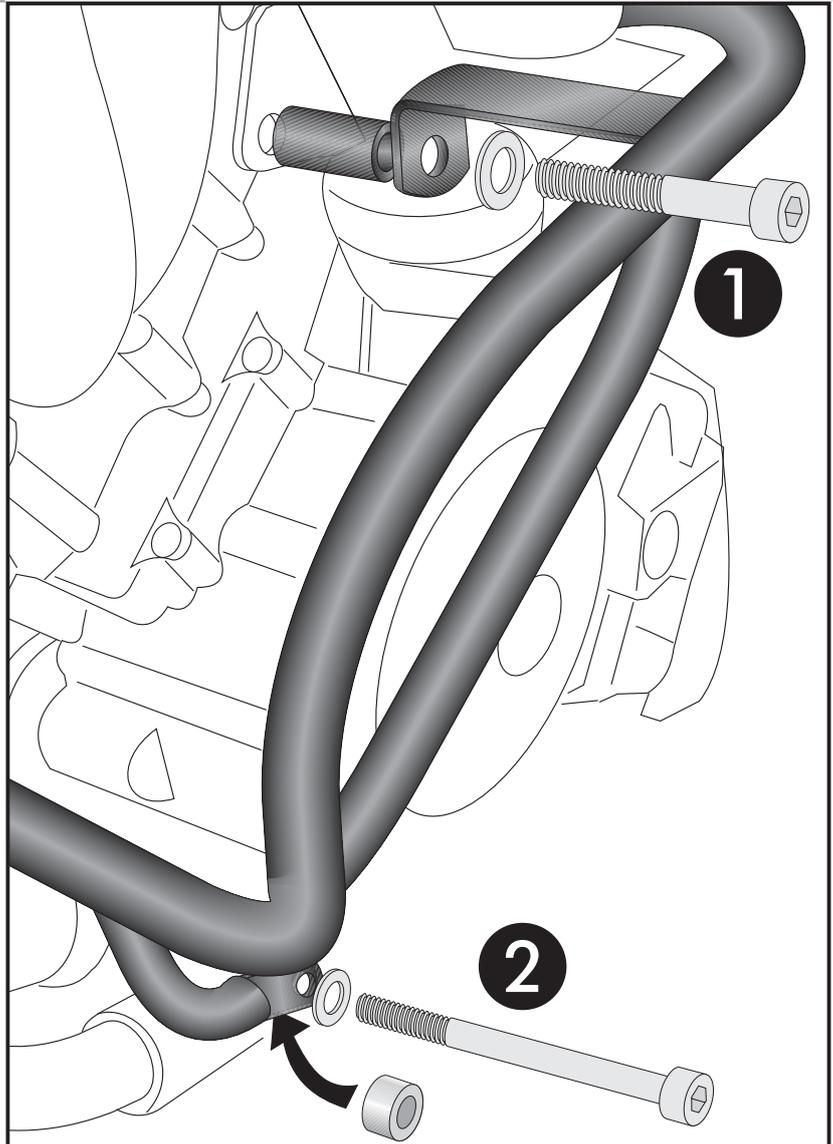

2

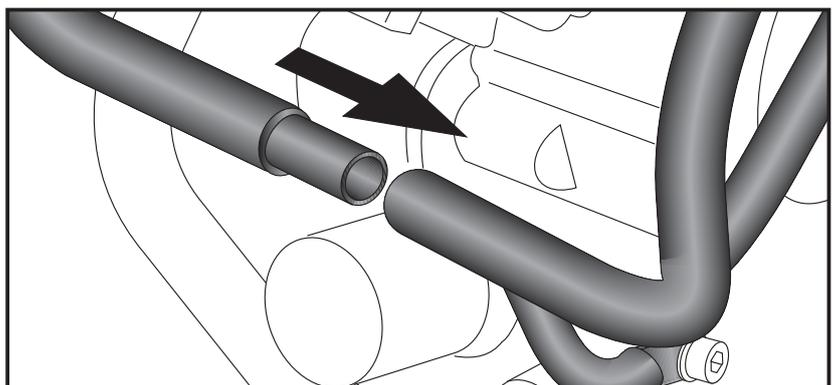

Luggage ideas.

2

Engine guard

SUZUKI SFV 650 Gladius

Item-No.:
501.3521 00 01 black

- Side cases
- Top cases
- luggage frames
- Lock it system
- Softbags
- Aluminium luggage
- Leather luggage
- Protection bars
- Center stands
- Chopper parts
- Quad parts
- Accessories



Assembling instructions

Right crash bar

Fastening right top: ③
Unscrew top engine fixation bolt, it is obsolete. Stick the crash bar together with the left crash bar.
Mount crash bar with allen screw M10x1,25x110 and washer $\varnothing 10,5$.
Before, sandwich steel spacer $\varnothing 18 \times 11 \times 35$ mm between crash bar and engine suspension.

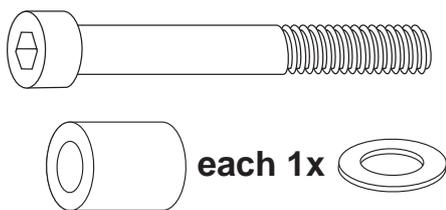

Fastening left bottom: ④
mount crash bar with self lock nut M10 and washer $\varnothing 10,5$ on the thread of the allen screw, fixed in step 1.

Before, sandwich alu spacer $\varnothing 18 \times 11 \times 40$ mm between crash bar and engine block.

