

Motorschutzbügel



KRAUSER[®]
MOTORRADGEPÄCKSYSTEME ■ BIKE BAGS

SUZUKI V-Strom 1000 ABS
ab Baujahr 2014

501.3530 00 01 schwarz

SUZUKI V-Strom 1000 ABS
ab Baujahr 2014

3003.054.101 schwarz

Montage

Der Bausatz umfaßt die folgenden Teile:

Stück	Bestellnr.	Bezeichnung			
1	700008492	Motorschutzbügel links	2	151.010	U-Scheiben ø12,4
1	700008493	Motorschutzbügel rechts	2	150.956	U-Scheiben ø10,5
1	700008494	Verbindungsbügel	4	150.995	U-Scheiben ø8,4
1	151.452	Inbusschraube M12x350mm	1	151.033	selbstsichernde Mutter M12
1	150.906	Inbusschraube M10x1,25x75mm	4	150.800	selbstsichernde Mutter M8
1	151.042	Inbusschraube M10x1,25x90mm	4	270.104	Kunststoffkappen M8
2	151.121	Rundgummifeder M8 - 5218027	1	151.453	Stahldistanz ø22 x ø14 x 25 mm
			1	151.454	Stahldistanz ø22 x ø14 x 22 mm
			1	151.455	Stahldistanz ø22 x ø14 x 20 mm
			1	151.456	Stahldistanz ø22 x ø14 x 10 mm



Als weiteres Zubehör lieferbar:
Kofferträger (Lock it System, abnehmbar)
Gepäckbrücke
Hauptständer
C-Bow Halter für Softtaschen
Motorschutzplatte

Anzugsmomente des Motorradherstellers beachten!
Nach der Montage alle Verschraubungen auf festen Sitz kontrollieren!
Bitte beachten Sie unsere beigefügten Serviceinformationen.



Hepco & Becker GmbH
An der Steinmauer 6
D-66955 Pirmasens
Tel.: 0049 6331 - 1453 - 100
www.hepco-becker.de



Krauser GmbH
An der Steinmauer 6
D-66955 Pirmasens
Tel.: 0049 6331 - 1453 - 250
www.krauser.de

Motorschutzbügel



SUZUKI V-Strom 1000 ABS
ab Baujahr 2014

501.3530 00 01 schwarz

SUZUKI V-Strom 1000 ABS
ab Baujahr 2014

3003.054.101 schwarz

Montage

Zuerst die rechte Seite montieren

Vorbereitung:

Die durchgehende Originalschraube der hinteren Motoraufhängung ausdrehen.

Ebenfalls die Originalschraube der vorderen Motoraufhängung ausdrehen. Beide Schrauben entfallen.

Alle Teile zuerst noch locker anschrauben.

Erst wenn alle Teile vollständig montiert sind, werden alle Schrauben festgezogen.

Rechte Seite

Befestigung des Motorschutzbügels

rechts hinten: ①

Mit der Inbusschraube M12x350mm sowie U-Scheibe $\varnothing 12,4$. Zwischen der Lasche des Motorschutzbügels und dem Rahmen die Stahldistanz $\varnothing 22 \times \varnothing 14 \times 25$ mm fügen.

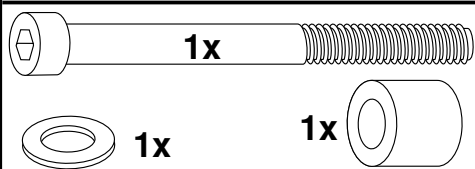

Befestigung des Motorschutzbügels

rechts vorne: ②

Mit der Inbusschraube M10x1,25x75mm sowie U-Scheibe $\varnothing 10,5$. Zwischen der Lasche des Motorschutzbügels und dem Rahmen die Stahldistanz $\varnothing 22 \times \varnothing 14 \times 20$ mm fügen.

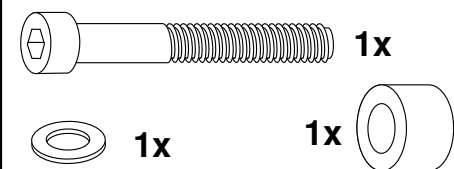

1

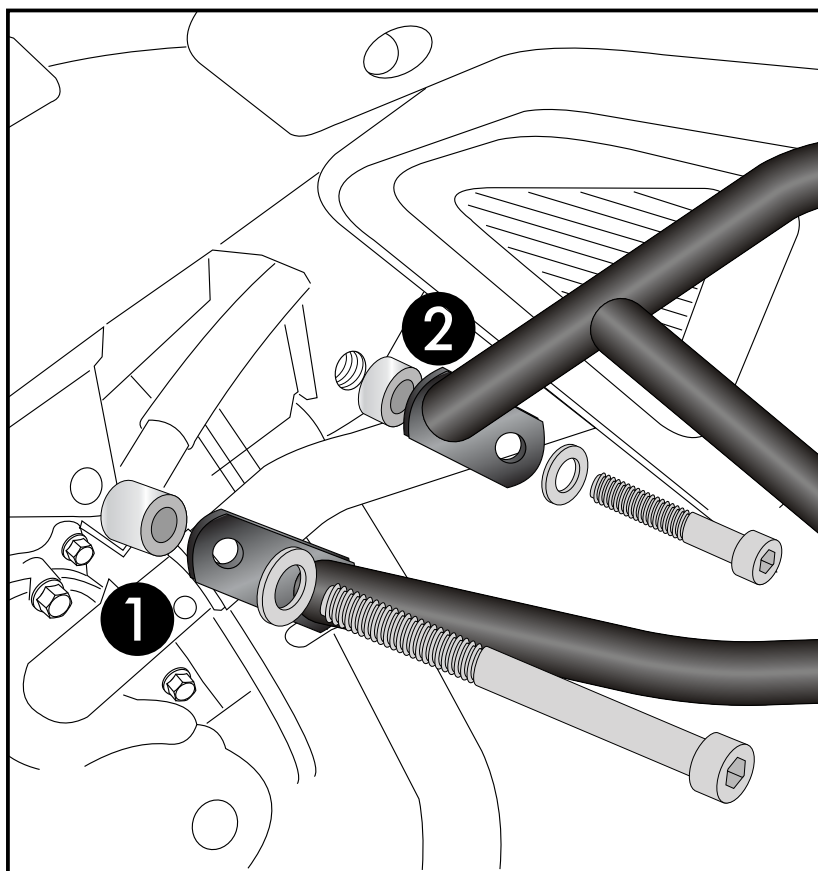

Motorschutzbügel



SUZUKI V-Strom 1000 ABS
ab Baujahr 2014

501.3530 00 01 schwarz

SUZUKI V-Strom 1000 ABS
ab Baujahr 2014

3003.054.101 schwarz

Montage

Linke Seite

Befestigung des Motorschutzbügels

links vorne: ①

Mit der Inbusschraube M10x1,25x90mm sowie der U-Scheibe $\varnothing 10,5$. Zwischen der Lasche des Motorschutzbügels und dem Rahmen die Stahldistanz $\varnothing 22 \times 14 \times 22 \text{mm}$ fügen.

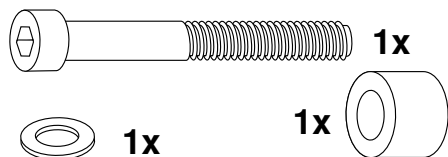

Befestigung des Motorschutzbügels

links hinten: ②

An dem überstehenden Gewinde der Inbusschraube M12x350mm (siehe Schritt 1) mit der U-Scheibe $\varnothing 12,4$ sowie der selbstsichernden Mutter M12. Zwischen der Lasche des Motorschutzbügels und dem Rahmen die Stahldistanz $\varnothing 22 \times 14 \times 10 \text{mm}$ fügen.

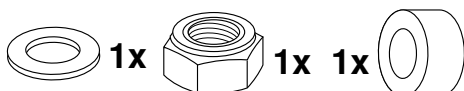

2

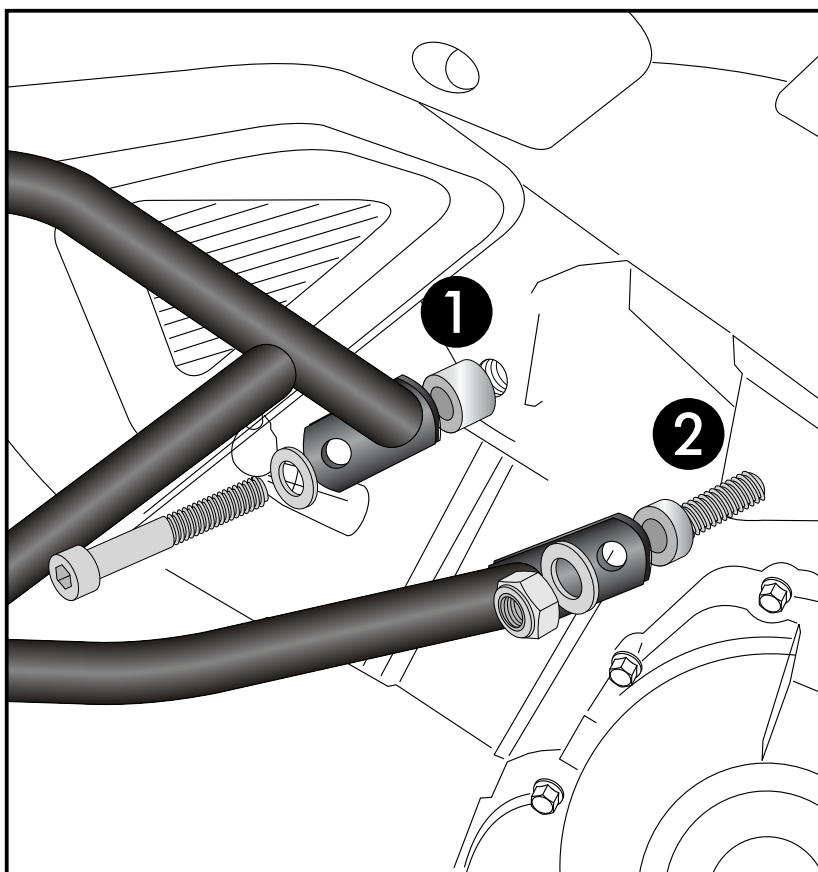

Befestigung des Verbindungsbügels

links und rechts:

Dieser verläuft quer vor dem Motor und wird mit den Sechskantschrauben M8x20 sowie U-Scheiben $\varnothing 8,4$ und selbstsichernden Muttern M8 an den Laschen (darunter) des Motorschutzbügels verschraubt. Nach dem Festziehen die Kunststoffkappen aufstecken.

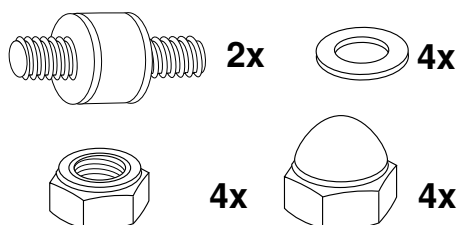

3

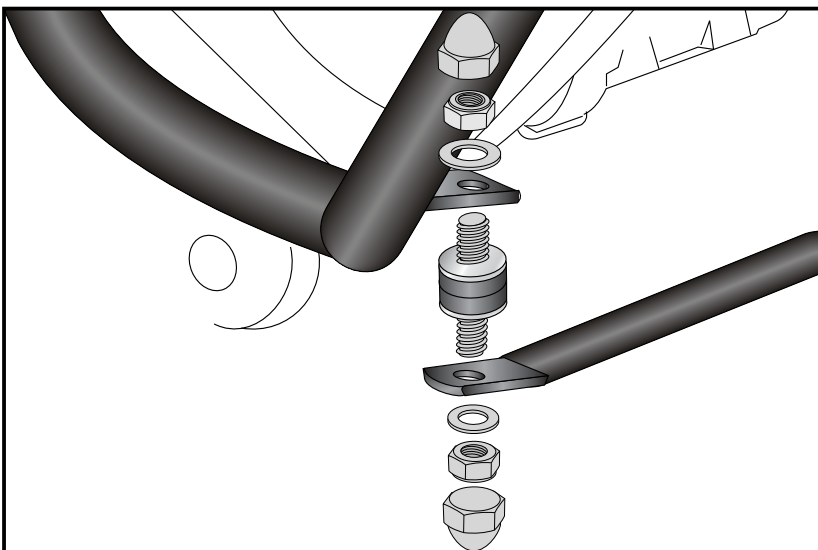

Motorschutzbügel



KRAUSER[®]
MOTORRADGEPÄCKSYSTEME ■ BIKE BAGS

SUZUKI V-Strom 1000 ABS
ab Baujahr 2014

501.3530 00 01 schwarz

SUZUKI V-Strom 1000 ABS
ab Baujahr 2014

3003.054.101 schwarz

HINWEIS

Als Ergänzung verfügbar:
Tankschutzbügel 502.3530:
nur in Verbindung mit diesem
Motorschutzbügel kann unser
Tankschutzbügel montiert werden.

Das Bild zeigt als weiteres Zubehör die
Zusatzscheinwerfer Ion Blue Flooter
Artikel-Nr. 730.105, montiert am
Motorschutzbügel.



Engine guard



KRAUSER[®]
MOTORRADGEPÄCKSYSTEME ■ BIKE BAGS

SUZUKI V-Strom 1000 ABS
from date of manufacture 2014

501.3530 00 01 black

SUZUKI V-Strom 1000 ABS
from date of manufacture 2014

3003.054.101 black

Assembling instructions

The kit includes the following parts:

Quant	item no.	description			
1	700008492	engine guard left	2	151.010	washer ø12,4
1	700008493	engine guard right	2	150.956	washer ø10,5
1	700008494	bracing bow	4	150.995	washer ø8,4
			1	151.033	self lock nut M12
			4	150.800	self lock nut M8
1	151.452	allen screw M12x350mm	4	270.104	plastic cap M8
1	150.906	allen screw M10x1,25x75mm	1	151.453	steel spacer ø22 x ø14 x 25 mm
1	151.042	allen screw M10x1,25x90mm	1	151.454	steel spacer ø22 x ø14 x 22 mm
2	151.121	silent rubber M8 - 5218027	1	151.455	steel spacer ø22 x ø14 x 20 mm
			1	151.456	steel spacer ø22 x ø14 x 10 mm



Also available:

Side carrier (Lock it System, removable)
Rear rack
Center stand
C-Bow Holder for softbags
Skid plate

Control all screw connections after the assembling for tightness!
Please notice our enclosed service information.



Hepco & Becker GmbH
An der Steinmauer 6
D-66955 Pirmasens
Tel.: 0049 6331 - 1453 - 100
www.hepco-becker.de



Krauser GmbH
An der Steinmauer 6
D-66955 Pirmasens
Tel.: 0049 6331 - 1453 - 250
www.krauser.de

Engine guard



SUZUKI V-Strom 1000 ABS
from date of manufacture 2014

501.3530 00 01 black

SUZUKI V-Strom 1000 ABS
from date of manufacture 2014

3003.054.101 black

Assembling instructions

Start with the right side !

Preparing: _____

Dismantle the original screw of the rear engine bolting.

Dismantle the original screw of the front engine bolting - all screws are obsolete.

Do not fully tighten screws while mounting - only when all the parts are assembled, all screws are tightened.

right side

Fastening of the engine guard

right rear: ①

with allen screw M12x350mm and washer
ø12,4.

Add steel spacer ø22xø14x25mm
between crash bar tab and frame.

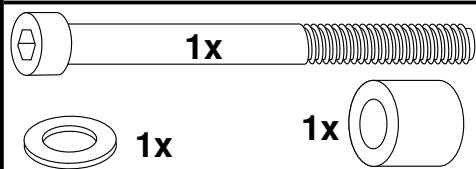

Fastening of the engine guard

right front: ②

with allen screw M10x1,25x75mm and washer
ø10,5.

Add steel spacer ø22xø14x20mm
between crash bar tab and frame.

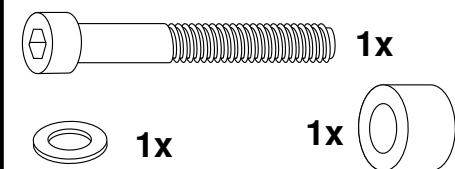

1

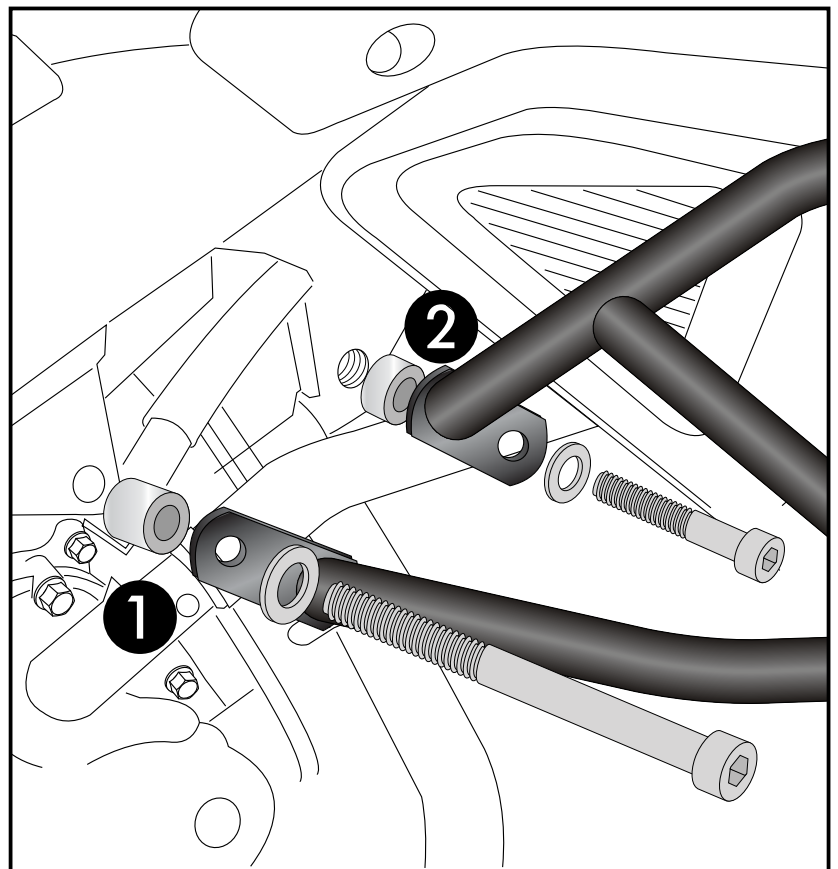

Engine guard



SUZUKI V-Strom 1000 ABS
from date of manufacture 2014

501.3530 00 01 black

SUZUKI V-Strom 1000 ABS
from date of manufacture 2014

3003.054.101 black

Assembling instructions

Left side

Fastening of the engine guard

left front: ①

with allen screw M10x1,25x90mm and washer $\varnothing 10,5$.
Add steel spacer $\varnothing 22 \times \varnothing 14 \times 22$ mm
between crash bar tab and frame.

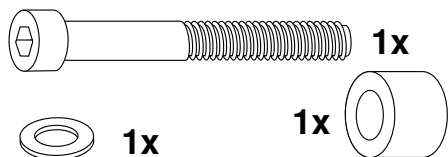

Fastening of the engine guard

left rear: ②

at the thread of the allen screw
M12x350mm (see step 1) with washer
 $\varnothing 12,4$ and self lock nut M12.

Add steel spacer $\varnothing 22 \times \varnothing 14 \times 10$ mm
between crash bar tab and frame.



2

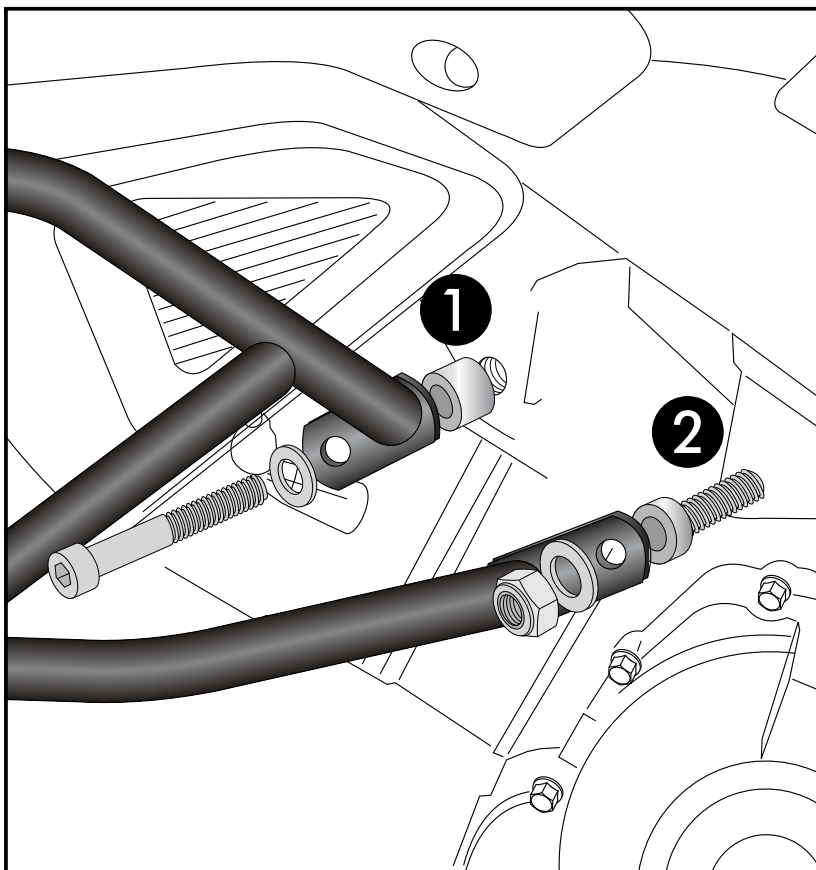

Fastening of the bracing bow

left and right:

This runs across the front of the engine
and is bolted with hexagon screws M8x20
with washers 8,4 and self-locking nuts
M8 at the tabs (below) the engine guard.
After tightening, attach the plastic caps.

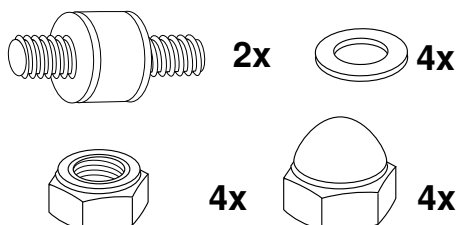

3

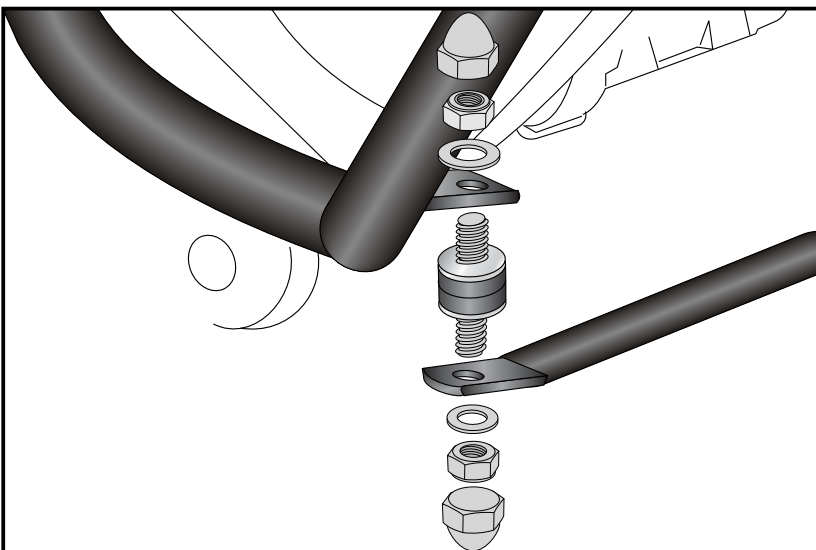

Engine guard



KRAUSER[®]
MOTORRADGEPÄCKSYSTEME ■ BIKE BAGS

SUZUKI V-Strom 1000 ABS
from date of manufacture 2014

501.3530 00 01 black

SUZUKI V-Strom 1000 ABS
from date of manufacture 2014

3003.054.101 black

NOTICE

Also available

Tank guard 502.3530:

only in connection with this engine guard
our tank guard can be mounted.

The picture shows as accessories the
extra lights Ion Blue Flooter
Article no. 730 105, mounted on the
engine guard.

