

Motorschutzbügel
inkl. ProtectionPad



KRAUSER[®]
MOTORRADGEPÄCKSYSTEME ■ BIKE BAGS

YAMAHA MT - 09 Tracer ABS

YAMAHA MT - 09 Tracer ABS

501.4547 00 05 anthrazit

3005.052.105 anthrazit

Montage



Hinweise

Beachten Sie die in Ihrem Land geltenden Zulassungsbestimmungen.

Für den Bereich der BRD gilt: Ein Eintragung in die Fahrzeugpapiere ist nicht erforderlich.

Montagehinweis:

Die Voraussetzung für die Montage ist natürlich eine gewisse technische Erfahrung. Wenn Sie sich nicht sicher sind, wie man eine bestimmte Arbeit ausführt, sollten Sie diese Ihrer Fachwerkstatt überlassen.

Ziehen sie alle zugänglichen Schrauben zuerst nur locker an. Nachdem alles montiert ist, werden die Schrauben dann auf das entsprechende Anzugsmoment festgezogen. Dadurch wird sichergestellt, dass das Produkt spannungsfrei angebaut ist.

Anzugsmomente des Motorradherstellers beachten!

Nach der Montage alle Verschraubungen auf festen Sitz kontrollieren!

Bitte beachten Sie unsere beigelegten Serviceinformationen.



YAMAHA MT - 09 Tracer ABS

501.4547 00 05 anthrazit

YAMAHA MT - 09 Tracer ABS

3005.052.105 anthrazit

Montage

Bausatz

- 1 700008855 Motorschutzbügel links
- 1 700008856 Motorschutzbügel rechts

- 1 700008857 Schraubensatz:
 - 2x Inbusschraube M10x1,25x100
 - 1x Inbusschraube M10x1,25x120
 - 1x Inbusschraube M10x1,25x130

- 1 507.0001 ProtectionPad Set li/re, schwarz:
 - 2x Padkopf aluminium, schwarz
 - 2x Hülse ø11 mm
 - 2x Kunststoffeinsatz
 - 2x Abdeckstopfen

Werkzeuge

Inbusschlüssel 8

Vorbereitung:

Der Protection Pad - Kopf sollte vor der Befestigung am Halter zusammengesetzt werden.

Den Kunststoffeinsatz ① in den Padkopf ② einsetzen.

Zuletzt die Hülse einsetzen. ③

1

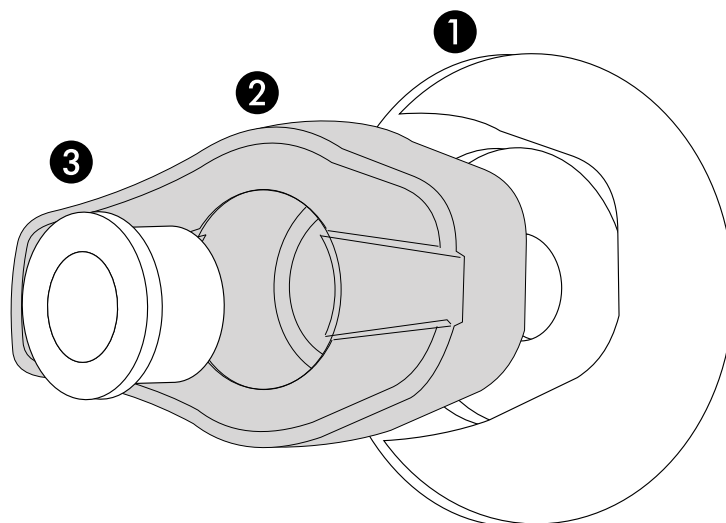



YAMAHA MT - 09 Tracer ABS

YAMAHA MT - 09 Tracer ABS

501.4547 00 05 anthrazit

3005.052.105 anthrazit

Montage

Befestigung des Motorschutzbügel

rechts und links hinten: ①
Jeweils die Originalschraube der
Motoraufhängung ausdrehen, diese
entfällt.
Den Motorschutzbügel mit der
Inbusschraube M10x1,25x100
verschrauben.

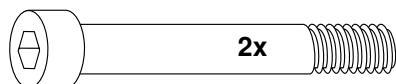

Befestigung des Motorschutzbügel

rechts und links vorne: ②
Jeweils die Originalschraube der
Motoraufhängung ausdrehen, diese
entfällt.
RECHTS:
Den Motorschutzbügel zusammen mit
dem ProtectionPad mit der Inbusschraube
M10x120x1,25 anschrauben.
LINKS:
Den Motorschutzbügel zusammen mit
dem ProtectionPad mit der Inbusschraube
M10x130x1,25 anschrauben.
Abdeckstopfen in die Bohrung im Pad
einsetzen.

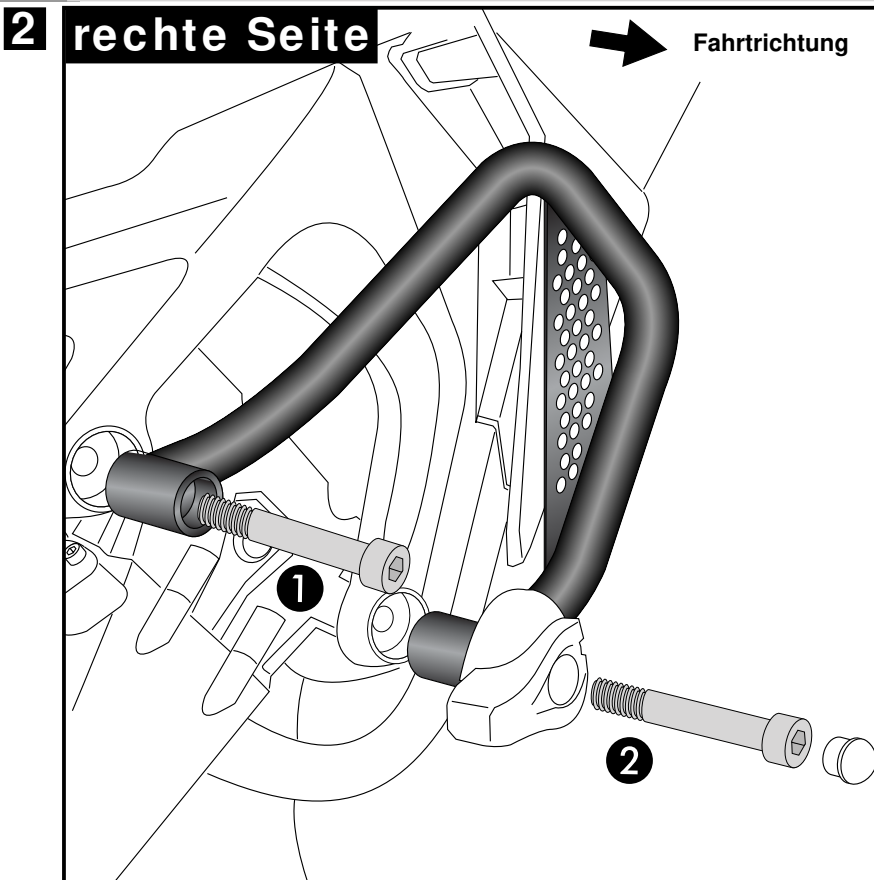
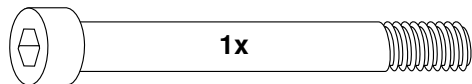
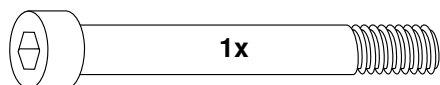

**Achtung ! Immer nur eine Seite nach der
anderen montieren. Ansonsten besteht die
Gefahr, dass sich der Motor absenkt.**

Als weiteres Zubehör lieferbar:

- Kofferträger (Lock it System, abnehmbar)
- Alurack/Easyrack
- Hauptständer
- Motorschutzplatte
- C-Bow Halter für Softtaschen
- Griffschutz
- Tankring



Hepco & Becker GmbH
An der Steinmauer 6
D-66955 Pirmasens
Tel.: 06331 - 1453 - 100
www.hepco-becker.de



Krauser GmbH
An der Steinmauer 6
D-66955 Pirmasens
Tel.: 06331 - 1453 - 250
www.krauser.de

Engine guard with ProtectionPad



KRAUSER[®]
MOTORRADGEPÄCKSYSTEME ■ BIKE BAGS

YAMAHA MT - 09 Tracer ABS

YAMAHA MT - 09 Tracer ABS

501.4547 00 05 anthracite

3005.052.105 anthracite

Assembling instructions



Note

Installation note:

Of course, the assembly requires a certain technical experience. If you are not sure how to execute a determined action, you should ask your local distributor to do it.

First, tighten all screws only loosely. After mounting all parts, the screws should be tightened to the torque specified. This guarantees, that the product is mounted without tension.

Observe the tightening torques of the motorcycle manufacturer!
Control all screw connections after the assembling for tightness!
Please notice our enclosed service information.



YAMAHA MT - 09 Tracer ABS

501.4547 00 05 anthracite

YAMAHA MT - 09 Tracer ABS

3005.052.105 anthracite

Assembling instructions

Kit

- 1 700008855 Engine guard left black
- 1 700008856 Engine guard right black

- 1 700008857 Srew kit:
 - 2x allen screw M10x1,25x100
 - 1x allen screw M10x1,25x120
 - 1x allen screw M10x1,25x130

- 1 507.0001 ProtectionPad Set black
 - 2x Padhead aluminum, black
 - 2x spacer ø11 mm
 - 2x plastic Pad
 - 2x plastic cap

Tools required

Allen key 8

Preparing:

The Protection Pad kit must be assembled before attaching the holder.

Insert the plastic Pad ① in the Padhead. ②

At last insert the spacer. ③

1

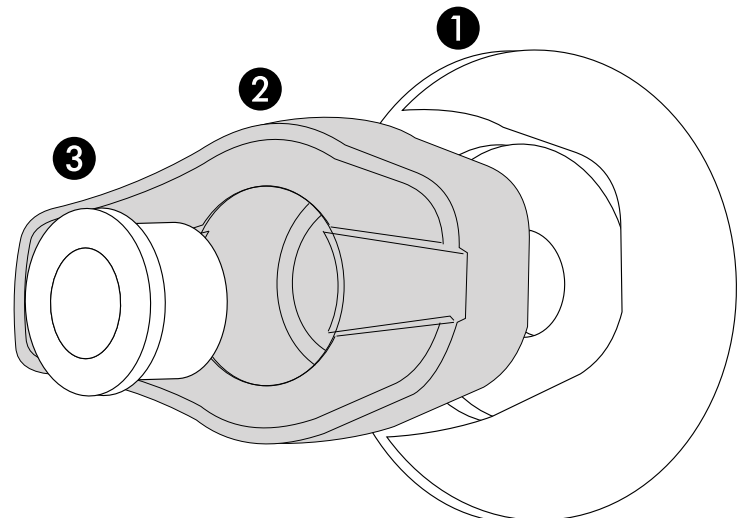

Engine guard with ProtectionPad



YAMAHA MT - 09 Tracer ABS

YAMAHA MT - 09 Tracer ABS

501.4547 00 05 anthracite

3005.052.105 anthracite

Assembling instructions

Fastening of the engine guard rear left and right: ①

Dismantle original screws of the engine bolting, screws are obsolete.

Fix the engine guard with the allen screw M10x1,25x100.

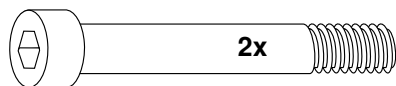

Fastening of the engine guard front left and right: ②

Dismantle original screws of the engine bolting, screws are obsolete.

RIGHT:

Fix the engine guard together with the ProtectionPad with allen screw M10x120x1,25.

LEFT:

Fix the engine guard together with the ProtectionPad with allen screw M10x130x1,25.

Insert plastic cap into the Pad.

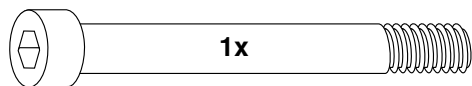
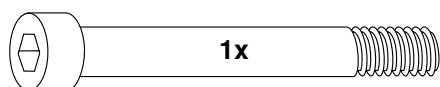

2 right side

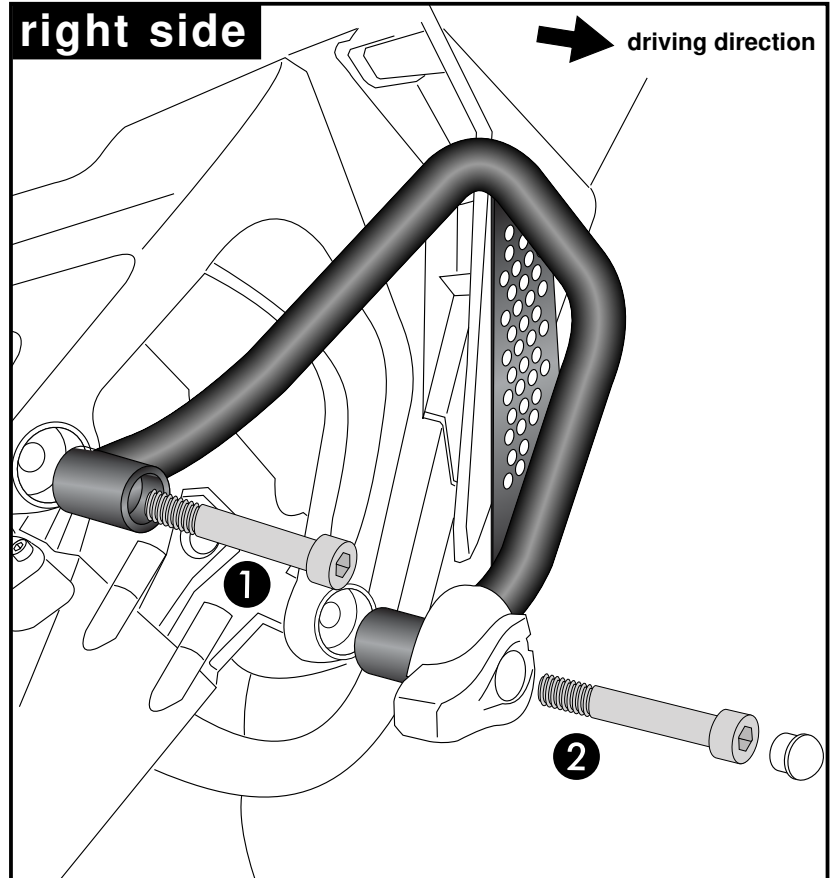

Attention! Mount one side after the other. Otherwise, there is the risk that the engine block change position.

Also available:

- Side carrier (Lock it System, removable)
- Alurack/Easyrack
- Center stand
- C-Bow Holder for softbags
- Skid plate
- Handle guard
- Tankring



Hepco & Becker GmbH
An der Steinmauer 6
D-66955 Pirmasens
Tel.: 0049 6331 - 1453 - 100
www.hepco-becker.de



Krauser GmbH
An der Steinmauer 6
D-66955 Pirmasens
Tel.: 0049 6331 - 1453 - 250
www.krauser.de