

## Mini-Gepäckbrücke

ROYAL ENFIELD  
Continental GT

Artikel-Nr.:  
660.7534 01 01 schwarz

- nicht topcasetauglich

Seitenkoffer  
Topcases  
Gepäckträger  
Lock it System  
Softbags  
Aluminiumkoffer  
Lederkoffer  
Schutzbügel  
Hauptständer  
Chopper-Parts  
Accessoires



## Montage

Der Bausatz umfaßt die folgenden Teile:

Stück	Bestellnr.	Bezeichnung
1	700008761	Rohrgepäckbrücke schwarz
1	700008762	Schraubensatz, bestehend aus:
4		Inbusschraube M8 x 20mm
4		U-Scheibe ø8,4

**HINWEIS:**  
Die Mini-Gepäckbrücke ist nicht topcasetauglich !

### Montagehinweis:

Die Voraussetzung für die Montage ist natürlich eine gewisse technische Erfahrung. Wenn Sie sich nicht sicher sind, wie man eine bestimmte Arbeit ausführt, sollten Sie diese Ihrer Fachwerkstatt überlassen.

Ziehen sie alle zugänglichen Schrauben zuerst nur locker an. Nachdem alles montiert ist, werden die Schrauben dann auf das entsprechende Anzugsmoment festgezogen. Dadurch wird sichergestellt, dass das Produkt spannungsfrei angebaut ist.



**Anzugsmomente des Motorradherstellers beachten!**  
Nach der Montage alle Verschraubungen auf festen Sitz kontrollieren!  
Bitte beachten Sie unsere beigefügten Serviceinformationen.

Als weiteres Zubehör lieferbar:  
C-Bow Halter für Softtaschen

Art.-Nr.: 630.7534



**Hepco & Becker GmbH**  
An der Steinmauer 6

D-66955 Pirmasens

Tel.: 06331 - 1453 - 100

Fax: 06331 - 1453 - 120

eMail: [vertrieb@hepco-becker.de](mailto:vertrieb@hepco-becker.de)

[www.hepco-becker.de](http://www.hepco-becker.de)

## Mini-Gepäckbrücke

ROYAL ENFIELD  
Continental GT

Artikel-Nr.:  
660.7534 01 01 schwarz

- nicht topcasetauglich

Seitenkoffer  
Topcases  
Gepäckträger  
Lock it System  
Softbags  
Aluminiumkoffer  
Lederkoffer  
Schutzbügel  
Hauptständer  
Chopper-Parts  
Accessoires



## Montage

### Vorbereitung:

Zur Montage das Motorrad auf den Hauptständer stellen und das Hinterrad unterbauen, so dass die oberen Schrauben der Stoßdämpfer herausgedreht werden können, ohne dass das Hinterrad absinkt.

### Montage der Gepäckbrücke vorne:

Die obere Schraube des Stoßdämpfers entfernen. Die Gepäckbrücke wird vorne mit den Stoßdämpfern verschraubt. Der Griff auf der linken Seite entfällt. Zur Befestigung werden die Originalschrauben und Scheiben verwendet.

1

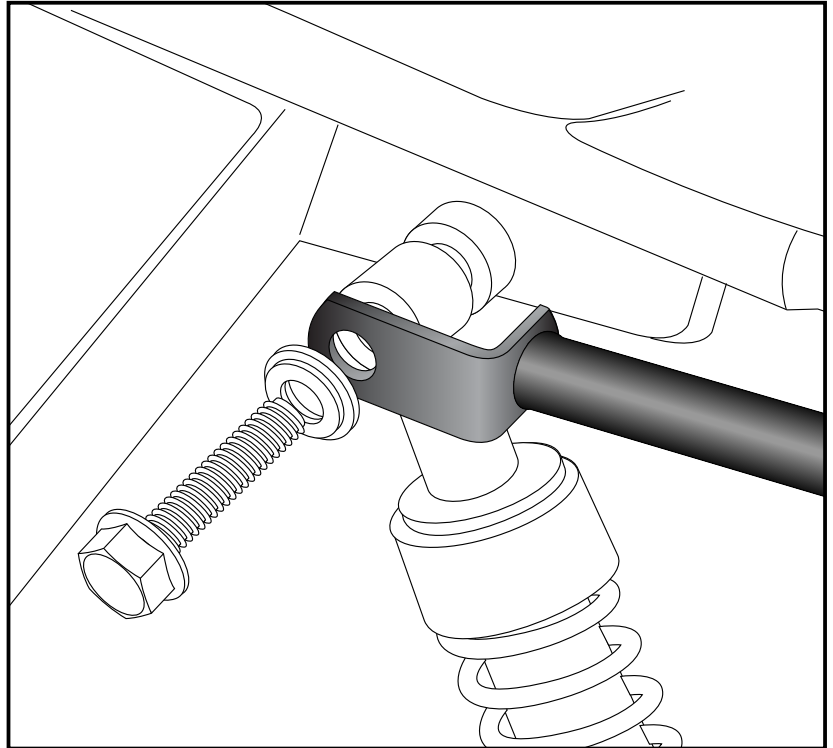

### Montage der Gepäckbrücke hinten:

Die Gepäckbrücke wird hinten an den Gewinde M8 an der Unterseite des Heckrahmens verwendet ( je Seite 2 Verschraubungspunkte ). Hierzu die Inbusschrauben M8 x 20mm und U-Scheiben ø8,4 verwenden.

2

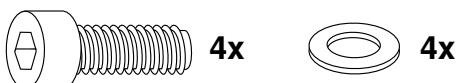
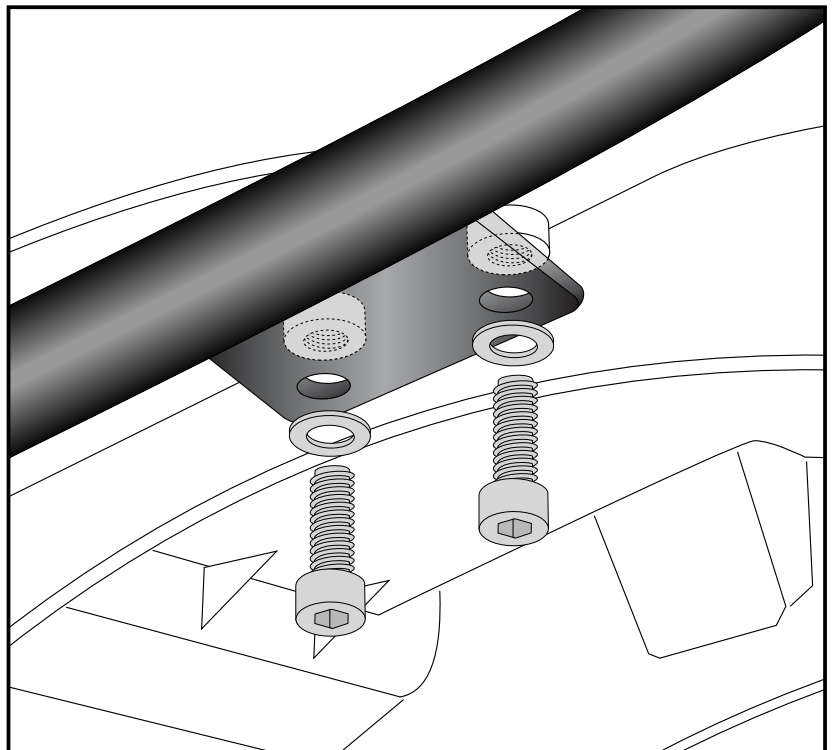

## Rear rack

ROYAL ENFIELD  
Continental GT

item.-no.:  
660.7534 01 01 black

- not suitable for top cases

Side cases  
Top cases  
luggage frames  
Lock it system  
Softbags  
Aluminium luggage  
Leather luggage  
Protection bars  
Center stands  
Chopper parts  
Accessories



## Assembling instructions

The kit includes the following parts:

Quant	item no.	description
1	700008761	rear rack black
1	700008762	Screw kit, contains:
4		allen screw M8 x 20mm
4		washer ø8,4

### NOTICE:

This rack is not suitable for topcase mounting

### Installation note:

Of course, the assembly requires a certain technical experience. If you are not sure how to execute a determined action, you should ask your local distributor to do it.

First, tighten all screws only loosely. After mounting all parts, the screws should be tightened to the torque specified. This guarantees, that the product is mounted without tension.



Control all screw connections after the assembling for tightness!  
Please notice our enclosed service information.

Also available:

C-Bow Holder for softbags      item-no 630.7534



Hepco & Becker GmbH  
An der Steinmauer 6  
D-66955 Pirmasens  
Germany

Tel.: +49 (0)6331 - 1453 - 100  
Fax: +49 (0)6331 - 1453 - 120  
eMail: [vertrieb@hepco-becker.de](mailto:vertrieb@hepco-becker.de)  
[www.hepco-becker.de](http://www.hepco-becker.de)

## Rear rack

ROYAL ENFIELD  
Continental GT

item.-no.:  
660.7534 01 01 black

- not suitable for top cases

Side cases  
Top cases  
luggage frames  
Lock it system  
Softbags  
Aluminium luggage  
Leather luggage  
Protection bars  
Center stands  
Chopper parts  
Accessories



## Assembling instructions

### Preparing:

Provide for mounting the bike on the center stand and prop up the rear wheel, so that it can't change position. This makes it easier to dismantle and mount the top screws of the shock absorbers.

### Fastening of the rear rack front:

Dismantle the top screw of the shock absorber. The rack will be fixed together with the shock absorber with original screws and washers. The handle bar on the left is obsolete.

1

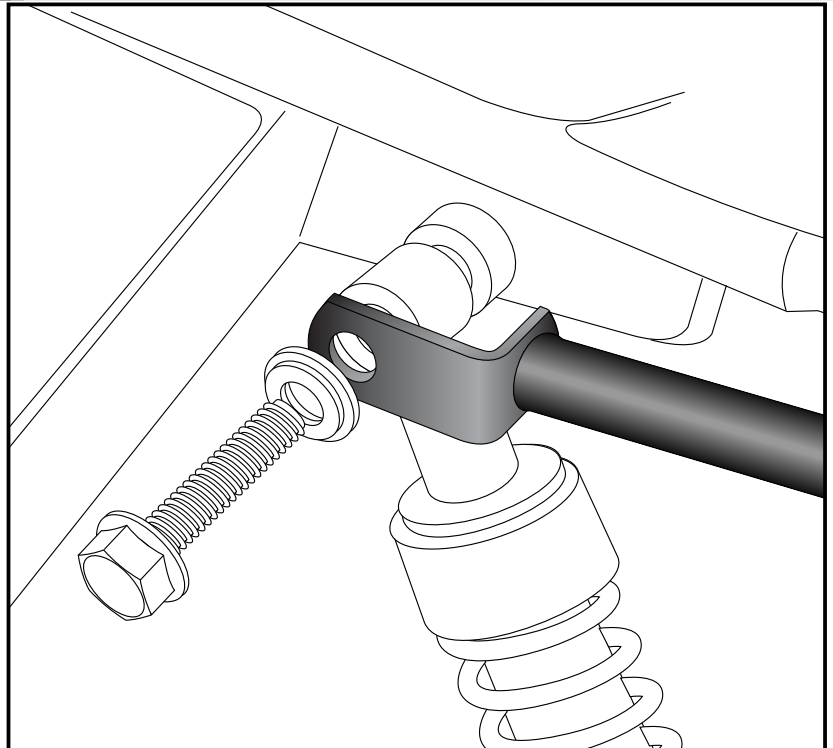

### Fastening of the rear rack back:

Die Gepäckbrücke wird hinten at the two free threads M8 on the underside of the rear frame tube (each side 2 screw points). Use allen screws M8 x 20mm with washers ø8,4.

2

