

E176

SCHIENALINO - BACKREST - DOSSERET BEIFAHRER-RÜCKENLEHNE - RESPALDO - ENCOSTO

N°	Descrizione	Caratteristiche	Codice	Quantità
1	Schienalino - Backrest Dossieret - Beifahrer-Rückenlehne Respaldo - Encosto	-	-	1
2	Vite - Screw Vis - Schraube Tornillo - Parafuso	TL M6x16	616TL	2
3	Rondella In Gomma - Rubber Washer Rondelle En Caoutchouc - Gummi Scheibe Arandela De Goma - Arruela De Borracha	-	Z267	2



IT - Per i bauletti per i quali è previsto questo modello di schienalino, ma in queste istruzioni non è presente la dima specifica, forare nei punti premarcati dall'interno del bauletto verificando che ci sia impresso il codice di questo prodotto vicino ai detti punti.

EN - For the top boxes for which this model of backrest is available, but in these instructions there is no specific template, make holes in the points marked from inside the top box, ensuring that the code of this product is printed next to these points.

DE - Für die Motorradkoffer, in denen dieses Modell der Rückenlehne vorgesehen ist, die spezifische Schablone in dieser Anleitung jedoch nicht vorhanden ist, bohren Sie die vormarkierten Punkte von der Innenseite des Motorradkoffers her ein und vergewissern Sie sich, dass der Code dieses Produkts neben den genannten Punkten eingeprägt ist.

FR - Pour les top-cases pour lesquels ce modèle de dossieret est prévu, si le gabarit spécifique n'est pas présent dans ces instructions, percer à l'endroit des points pré-marqués à l'intérieur du top-case en vérifiant que le code de ce produit soit imprimé à côté de des points.

ES - Para los baules para los que este respaldo está disponible, pero no hay plantilla de montaje específica, realice los agujeros en los lugares marcados en el interior del baúl, asegurándose que la referencia de este producto (respaldo) está grabado al lado de dichas marcas.

PT - Para os baús para os quais é previsto este modelo de encosto, mas que nestas instruções não aparece um gabarito específico, furar nos pontos pré-marcados dentro do baú verificando que esteja impresso o código deste produto do lado destes pontos.

E176

SCHIENALINO - BACKREST - DOSSERET
BEIFAHRENER-RÜCKENLEHNE - RESPALDO - ENCOSTO

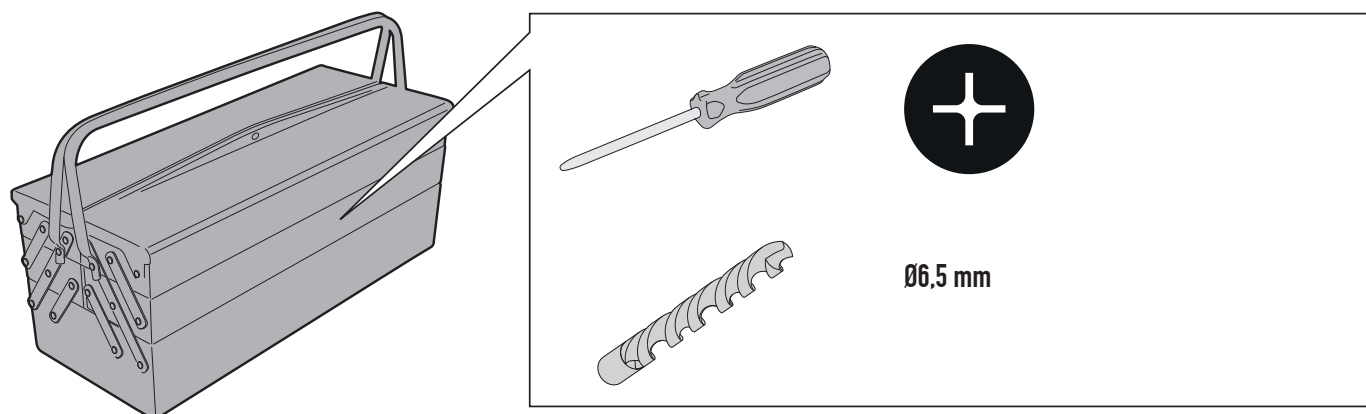
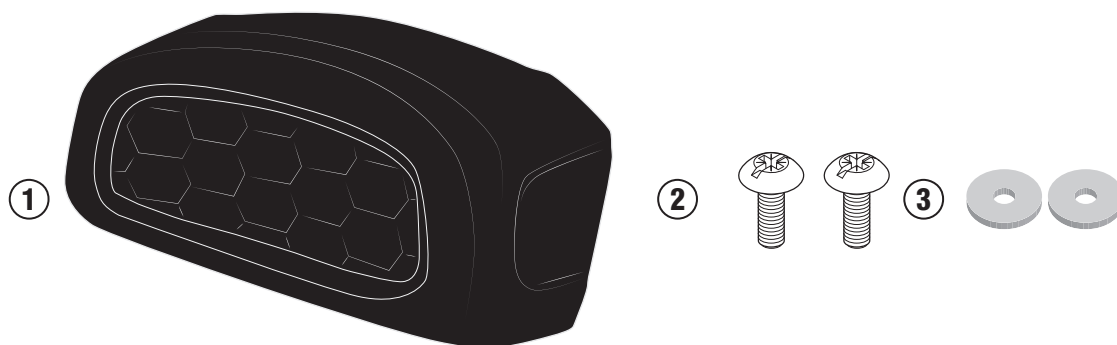

E176

SCHIENALINO - BACKREST - DOSSERET
BEIFAHRENER-RÜCKENLEHNE - RESPALDO - ENCOSTO

B330

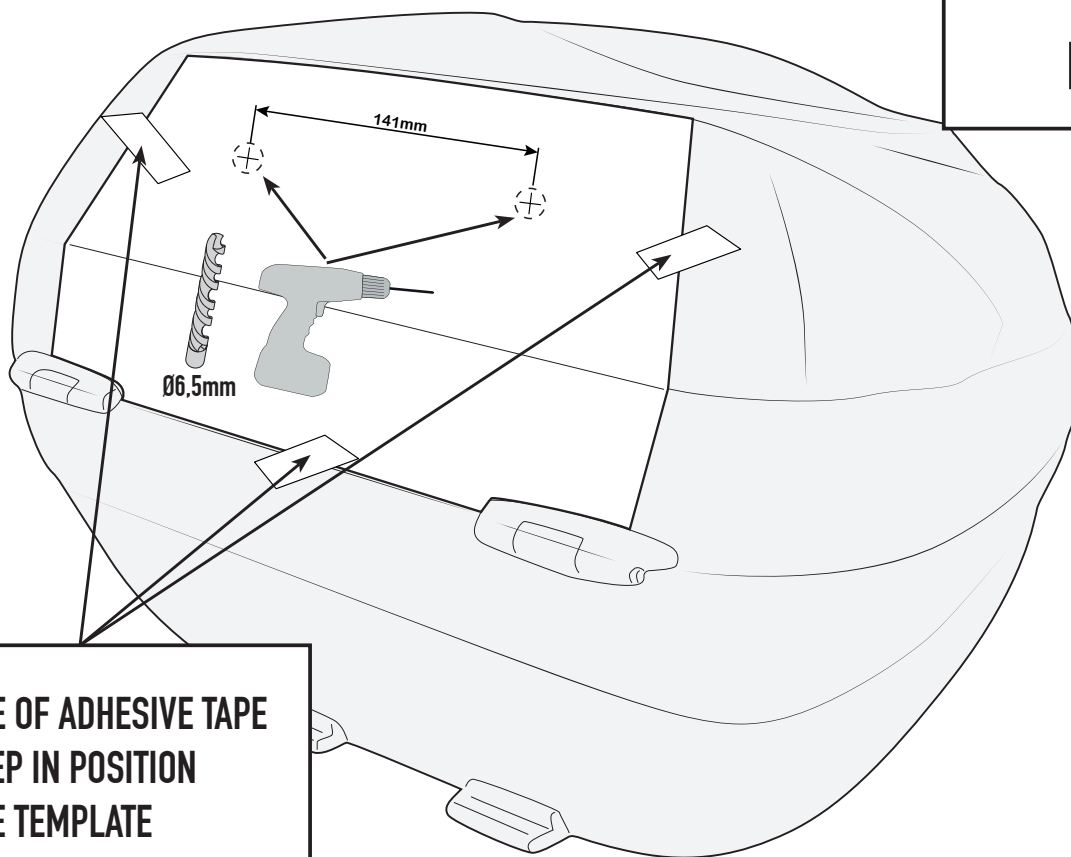

PUT A PIECE OF ADHESIVE TAPE
TO KEEP IN POSITION
THE TEMPLATE

B29

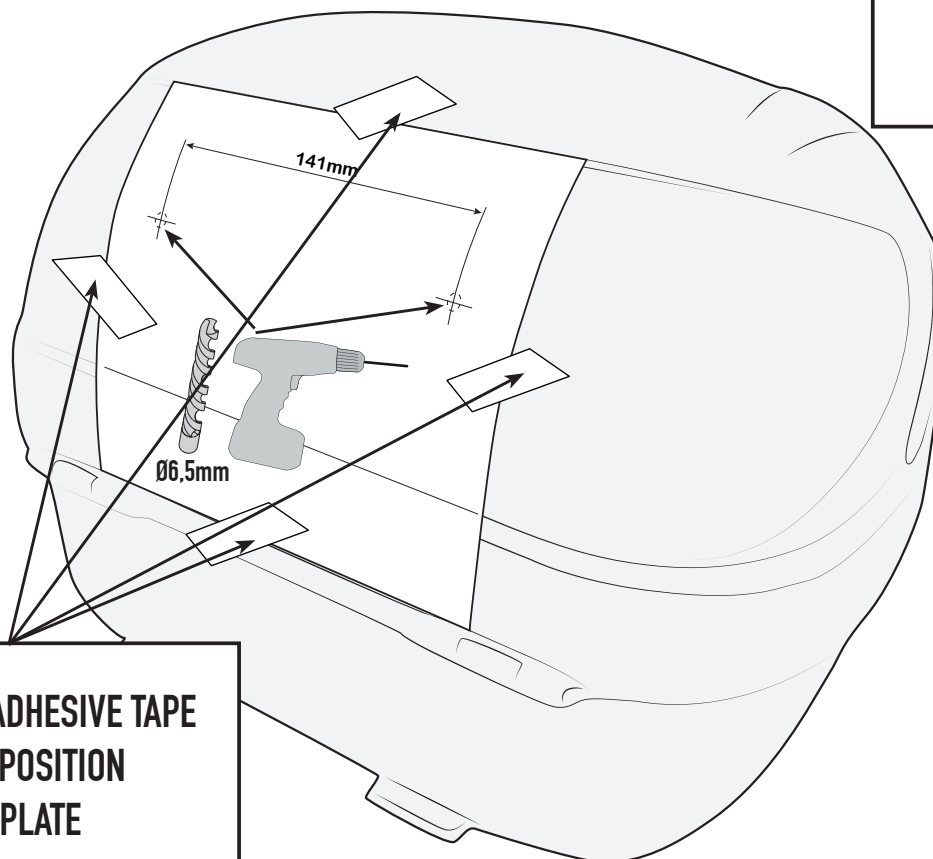

PUT A PIECE OF ADHESIVE TAPE
TO KEEP IN POSITION
THE TEMPLATE

E176

SCHIENALINO - BACKREST - DOSSERET
BEIFAHRENER-RÜCKENLEHNE - RESPALDO - ENCOSTO

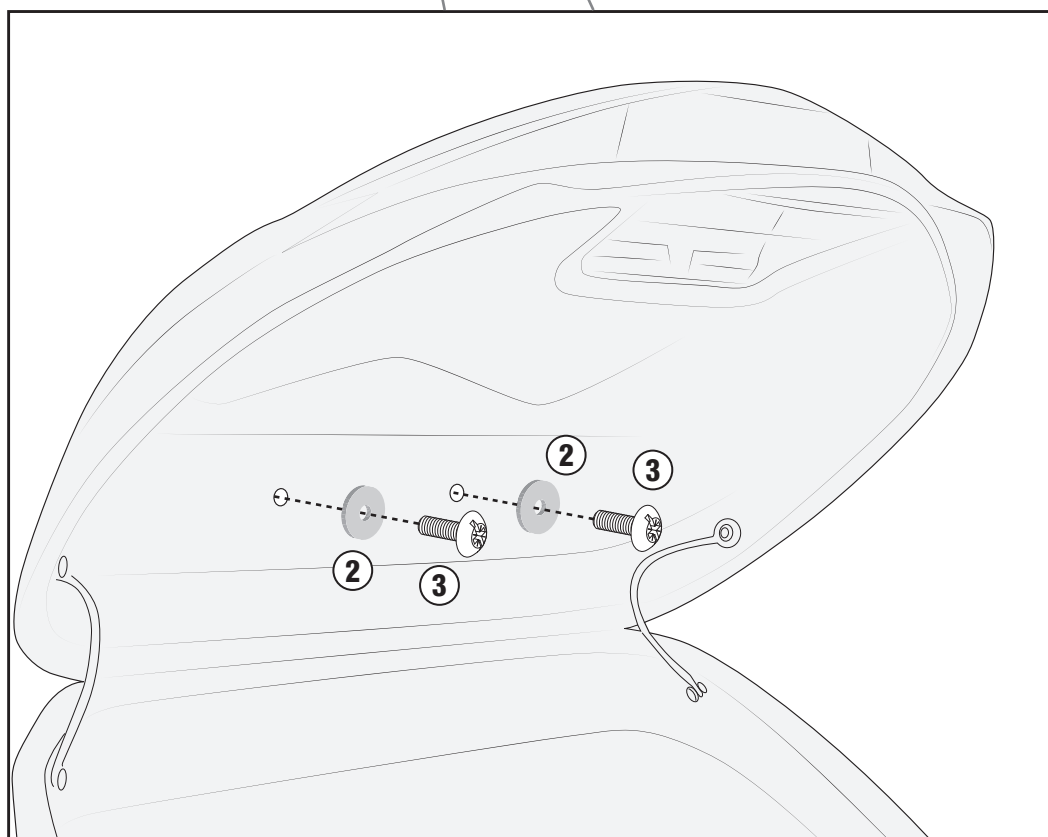
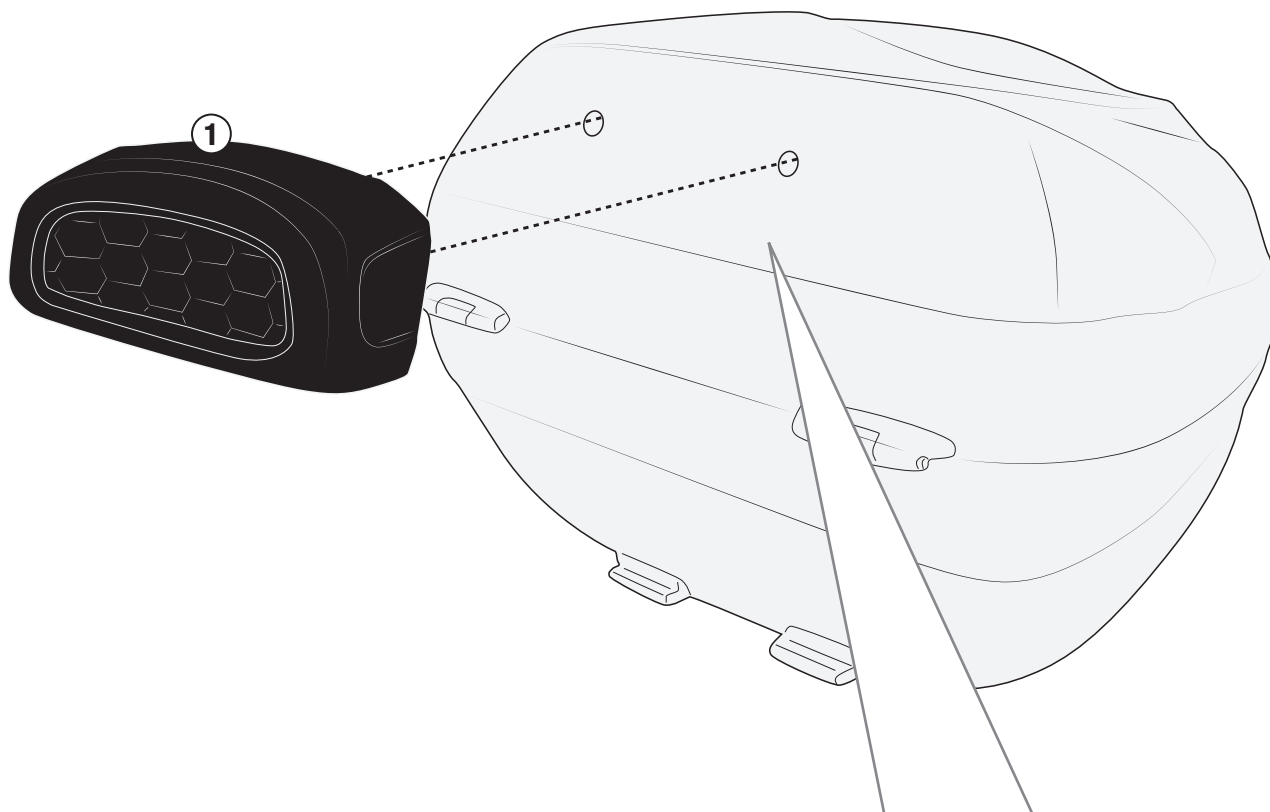

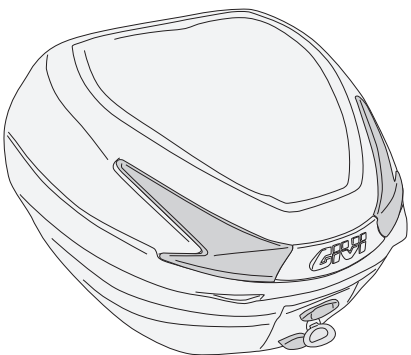

B330

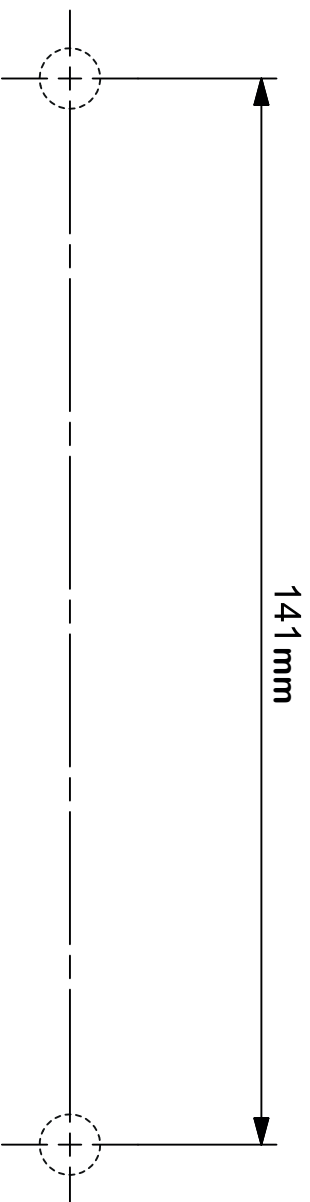

- PRIMA DI FORARE VERIFICARE CHE LA DIMA CORRISPONDA ALLE MISURE INDICATE
- BEFORE DRILLING HOLES CHECK THAT MEASURES ON TEMPLATE CORRESPOND
- AVANT DE PERCER CONTROLER QUE LE GABARIT CORRESPOND AUX MESURES INDIQUEE
- BEVOR DER KOFFERDECKEL DURCHBOHRT WIRD, PRÜFEN SIE DAB DIE SCHABLONE DEN GEGEBENEN ABMESSUNGEN ENTSPRICH
- ANTES DE HACER LOS AGUJEROS COMPROBAR LAS MEDIDAS DE LA PLANTILLA CORRESPONIENTE

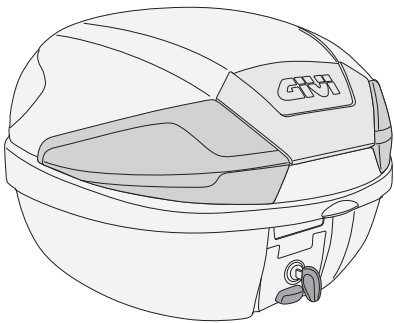

B29

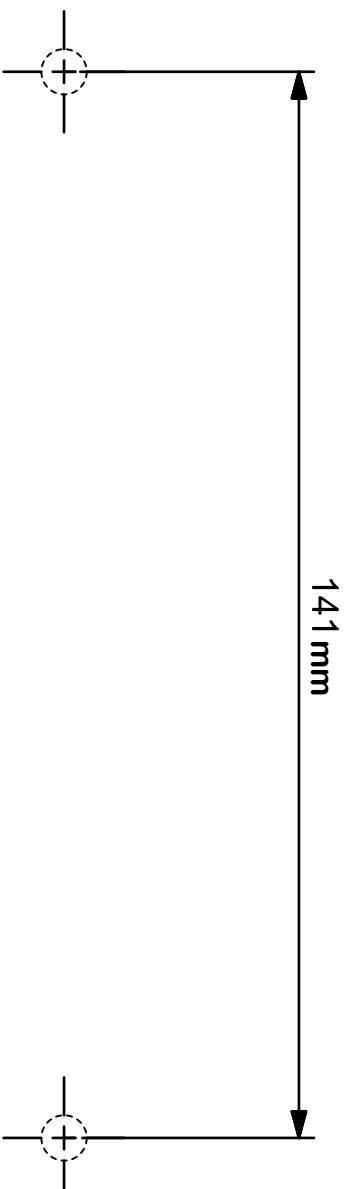

- PRIMA DI FORARE VERIFICARE CHE LA DIMA CORRISPONDA ALLE MISURE INDICATE
- BEFORE DRILLING HOLES CHECK THAT MEASURES ON TEMPLATE CORRESPOND
- AVANT DE PERCER CONTROLER QUE LE GABARIT CORRESPOND AUX MESURES INDIQUEE
- BEVOR DER KOFFERDECKEL DURCHBOHRT WIRD, PRÜFEN SIE DAß DIE SCHABLONE DEN GEGEBENEN ABMESSUNGEN ENTSPRICHT
- ANTES DE HACER LOS AGUJEROS COMPROBAR LAS MEDIDAS DE LA PLANTILLA CORRESPONIENTE