

SCHIENALINO SPECIFICO - SPECIAL BACKREST - DOSSERET SPÉCIFIQUE  
SPEZIFISCHE BEIFAHRE-RÜCKENLEHNE - RESPALDO ESPECIFICO

# YAMAHA T-MAX '01/'07 500cc

ISTRUZIONI DI MONTAGGIO - MOUNTING INSTRUCTIONS  
INSTRUCTIONS DE MONTAGE - BAUANLEITUNG - INSTRUCCIONES DE MONTAJE

1

**SCHIENALINO**  
BACKREST  
DOSSERET  
BEIFAHRE-RÜCKENLEHNE  
RESPALDO

**Q.TY n.1**

2



**VITE TEF M8x20mm**  
SCREW M8x20mm  
VIS M8x20mm  
SCHRAUBE M8x20mm  
TORNILLO M8x20mm

**Q.TY n.2**

3



**DISTANZIALE Ø22x5mm**  
**Foro Ø8,5mm, V431**  
SPACER  
ENTRETOISE  
Distanzstück  
Distanciador

**Q.TY n.2**

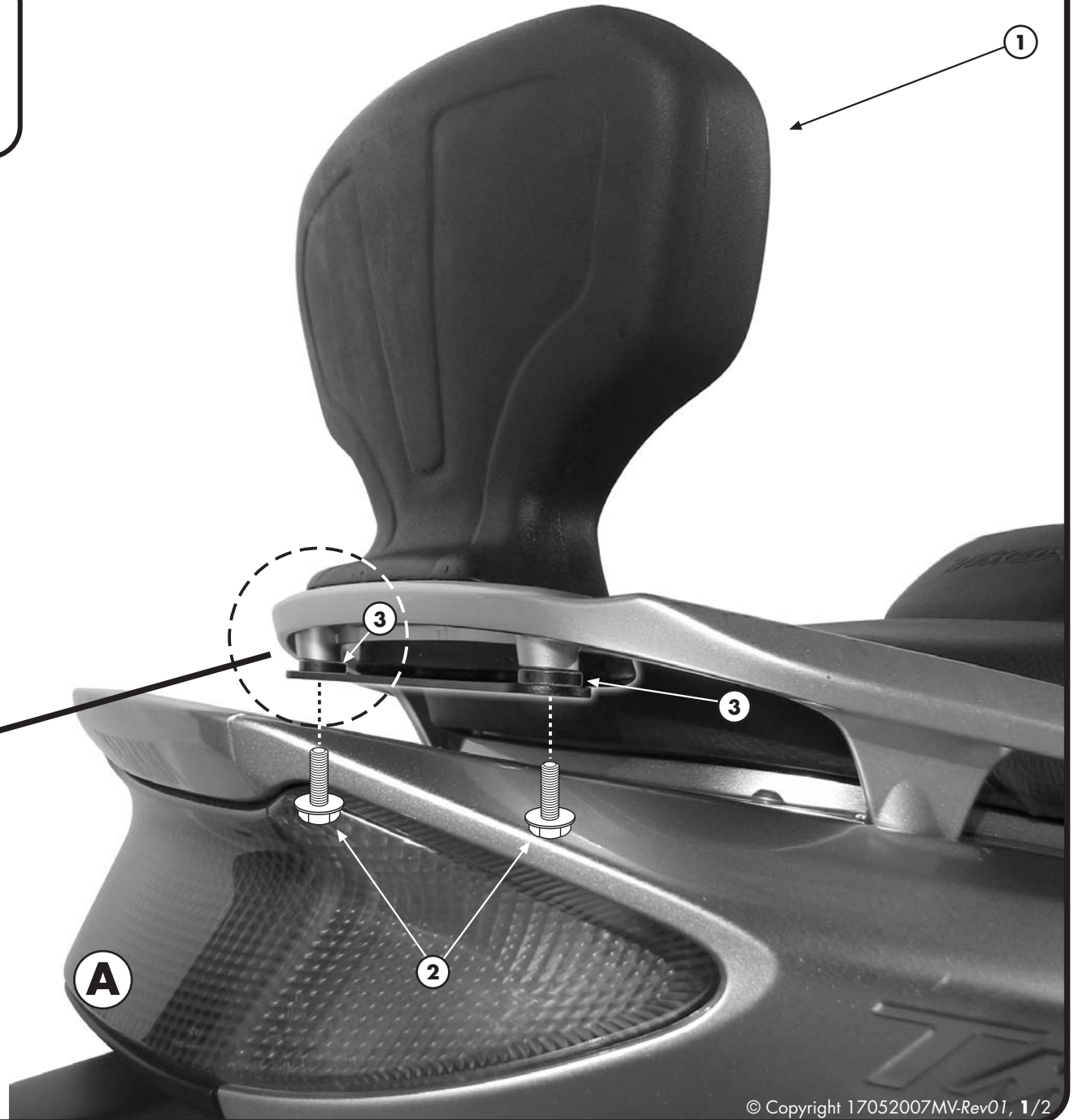
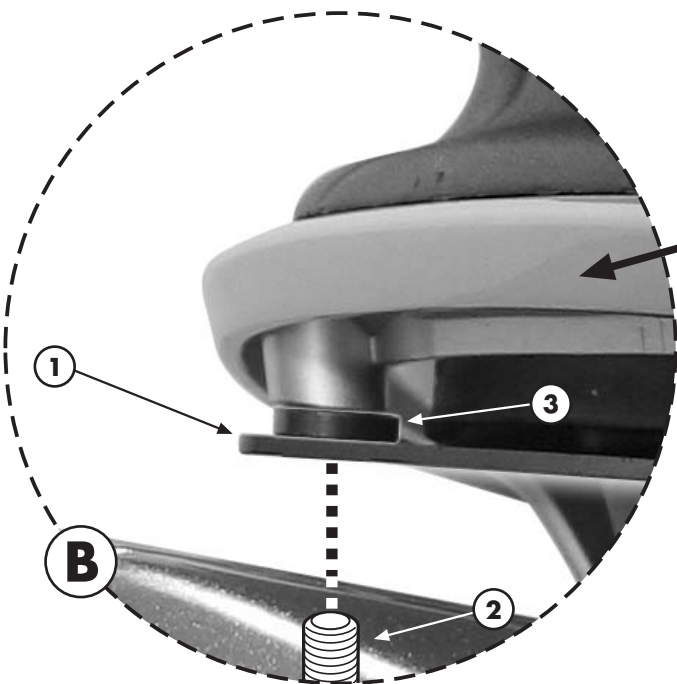

SCHIENALINO SPECIFICO - SPECIAL BACKREST - DOSSERET SPÉCIFIQUE  
 SPEZIFISCHE BEIFAHREER-RÜCKENLEHNE - RESPALDO ESPECÍFICO

**YAMAHA T-MAX '01/'07**  
**500cc**

ISTRUZIONI DI MONTAGGIO - MOUNTING INSTRUCTIONS  
 INSTRUCTIONS DE MONTAGE - BAUANLEITUNG - INSTRUCCIONES DE MONTAJE

## I ISTRUZIONI DI MONTAGGIO

1. MONTARE LO SCHIENALINO COME SUGGERITO IN FOTOGRAFIA A;
2. FARE ATTENZIONE ALLA FOTOGRAFIA B PER IL CORRETTO POSIZIONAMENTO DEL PARTICOLARE N°3;
3. ULTIMARE IL MONTAGGIO CONTROLLANDO CHE TUTTE LE VITI SIANO SERRATE BENE.

## GB MOUNTING INSTRUCTIONS

1. MOUNT THE BACKREST AS SUGGESTED IN PICTURE A;
2. PAY ATTENTION TO PICTURE B FOR THE CORRECT POSITIONING OF PART N° 3;
3. LASTLY CHECK THAT ALL SCREWS HAVE BEEN TIGHTENED.

## F INSTRUCTIONS DE MONTAGE

1. MONTER LE DOSSERET PASSAGER COMME INDIQUE EN PHOTO A;
2. FAIRE TRES ATTENTION A LA PHOTO B POUR POSITIONNER CORRECTEMENT LA PIECE N°3 ;
3. TERMINER LE MONTAGE EN CONTROLANT LE BON SERRAGE DES VIS.

## D BAUANLEITUNG

1. MONTIEREN SIE DIE RÜCKENLEHNE WIE IM BILD A BESCHRIEBEN;
2. FÜR DIE KORREKTE POSITIONIERUNG DES TEILES NR. 3 BEZIEHEN SIE SICH AUF BILD B;
3. ZULETZT ÜBERPRÜFEN SIE, DASS ALLE SCHRAUBEN FESTGEZOGEN WURDEN.

## ES

## INSTRUCCIONES DE MONTAJE

1. MONTAR EL RESPALDO COMO SUGIERE LA FOTOGRAFIA A
2. OBSERVAR ATENTAMENTE LA FOTOGRAFIA B PARA EL CORRECTO FUNCIONAMIENTO DEL PARTICULAR N° 3
3. TERMINAR EL MONTAJE COMPROBANDO QUE TODOS LOS TORNILLOS QUEDEN BIEN AJUSTADOS