

MONORACK SPECIFICO - SPECIFIC MONORACK
MONORACK SPECIFIQUE - SPEZIFISCHES MONORACK - MONORACK ESPECÍFICO

TRIUMPH STREET TRIPLE (07-08)

ISTRUZIONI DI MONTAGGIO - MOUNTING INSTRUCTIONS
INSTRUCTIONS DE MONTAGE - BAUANLEITUNG - INSTRUCCIONES DE MONTAJE

1

SUPPORTO
SUPPORT
SUPPORT
HALTERUNG
SOPORTE

Q.TY n.2(Dx-Sx)

2

SUPPORTO
SUPPORT
SUPPORT
HALTERUNG
SOPORTE

Q.TY n.2(Dx-Sx)

3

RONDELLA f8x20mm
WASHER f8x20mm
RONDELLE f8x20mm
SCHEIBE f8x20mm
ARANDELA f8x20mm

Q.TY n.6

4

RONDELLA f8x14mm
WASHER f8x14mm
RONDELLE f8x14mm
SCHEIBE f8x14mm
ARANDELA f8x14mm

Q.TY n.4

5

VITE TBEI M8x45mm
SCREW M8x45mm
VIS M8x45mm
SCHRAUBE M8x45mm
TORNILLO M8x45mm

Q.TY n.4

6

VITE TCEI M8x20mm
SCREW M8x20mm
VIS M8x20mm
SCHRAUBE M8x20mm
TORNILLO M8x20mm

Q.TY n.2

7

RONDELLA f8mm
WASHER f8mm
RONDELLE f8mm
SCHEIBE f8mm
ARANDELA f8mm

Q.TY n.2

8

VITE TCEI M8x35mm
SCREW M8x35mm
VIS M8x35mm
SCHRAUBE M8x35mm
TORNILLO M8x35mm

Q.TY n.2

9

**PARTICOLARI INCLUSI NEL
KIT VITERIA DELLA PIASTRA**
COMPONENTS INCLUDED IN
THE FITTING KIT OF THE PLATE
PIÈCES INCLUES DANS LE KIT
DE VIS DE LA PLATINE
DIE EINZELNEN TEILE SIND BEI
MONTAGEKIT DER PLATTE
ENTHALTEN
DESPIECES INCLUIDOS EN EL
KIT DE ANCLAJES DE LA
PARRILLA

Q.TY n.-

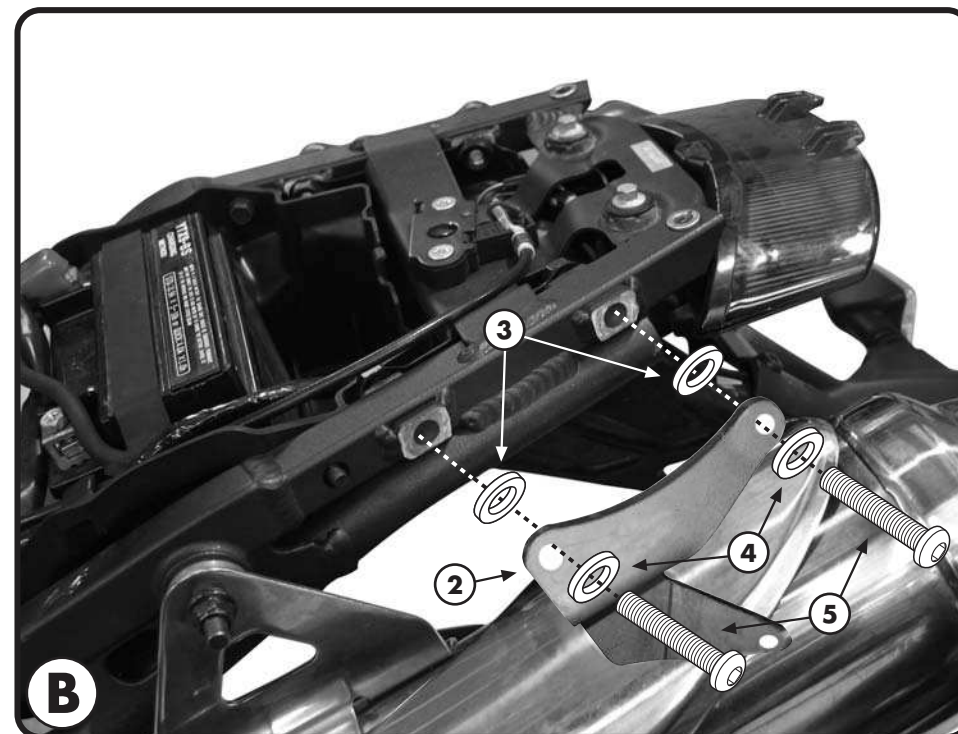

MONORACK SPECIFICO - SPECIFIC MONORACK
 MONORACK SPECIFIQUE - SPEZIFISCHES MONORACK - MONORACK ESPECÍFICO

TRIUMPH STREET TRIPLE (07-08)

ISTRUZIONI DI MONTAGGIO - MOUNTING INSTRUCTIONS
 INSTRUCTIONS DE MONTAGE - BAUANLEITUNG - INSTRUCCIONES DE MONTAJE

ATTENZIONE: PESO
 MASSIMO
 SOPPORTABILE
 6Kg.

WARNING:
 MAX. LOADING
 6Kg. (13lbs)

ATTENTION:
 CHARGE MAXIMALE
 6Kg.

ACHTUNG:
 MAXIMALE
 BELASTUNG 6Kg.

ATENCIÓN: CARGA
 MÁXIMA
 AUTORIZADA 6Kg.

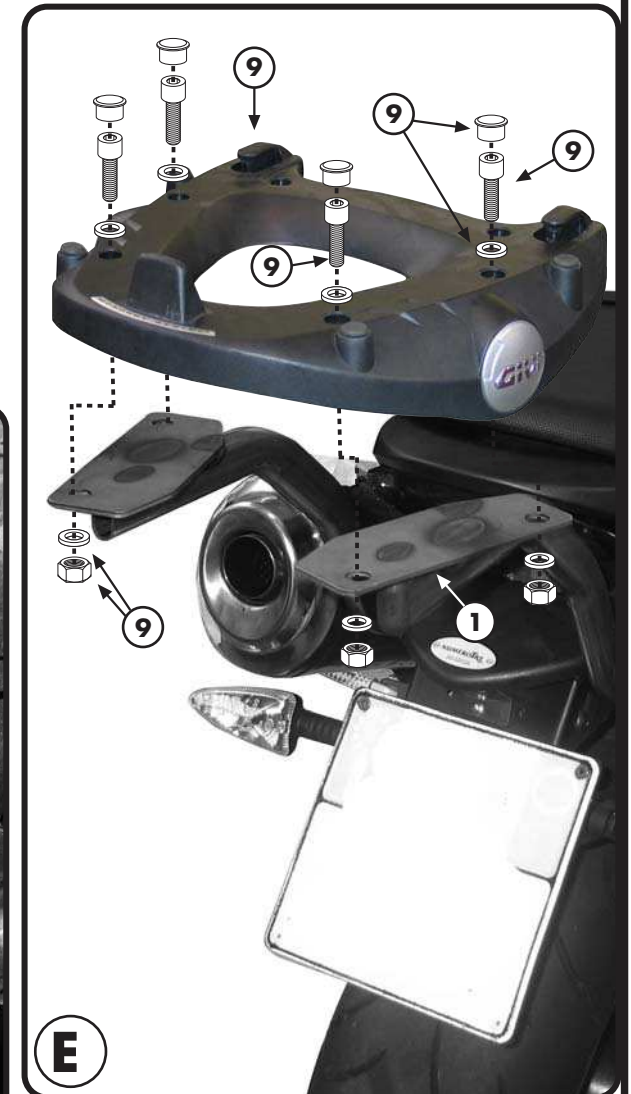
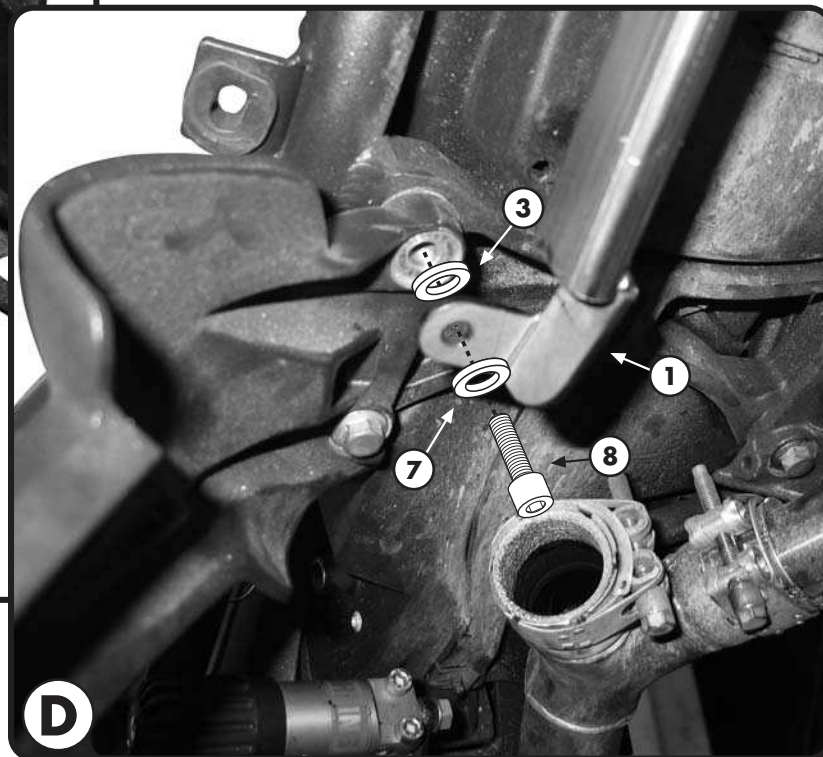
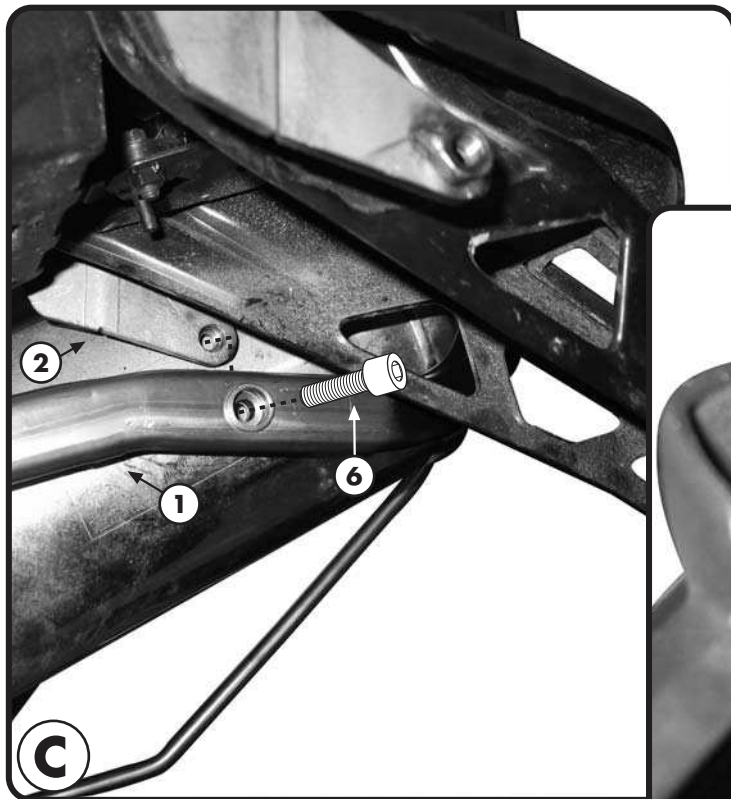

MONORACK SPECIFICO - SPECIFIC MONORACK
MONORACK SPECIFIQUE - SPEZIFISCHES MONORACK - MONORACK ESPECÍFICO

TRIUMPH STREET TRIPLE

(07-08)

ISTRUZIONI DI MONTAGGIO - MOUNTING INSTRUCTIONS
INSTRUCTIONS DE MONTAGE - BAUANLEITUNG - INSTRUCCIONES DE MONTAJE

I ISTRUZIONI DI MONTAGGIO

- SMONTARE I FIANCHETTI E LA CORNICE IN PLASTICA INTORNO AL FANALINO POSTERIORE COME INDICATO IN FIGURA A .
PER AGEVOLARE IL MONTAGGIO ALLENTARE LE VITI ORIGINALI CHE FISSANO I SILENZIATORI.
MONTARE I SUPPORTI 2 COME INDICATO IN FIGURA B , QUINDI FISSARE LE STAFFE 1 A QUESTO (VEDERE FIGURA C).
PROSEGUIRE SEGUENDO IL MONTAGGIO PROPOSTO IN FIGURA D .
ULTIMARE IL MONTAGGIO VERIFICANDO CHE TUTTE LE VITI SIANO SERRATE BENE (VITI M6=9,6Nm - VITI M8=23Nm) E CHE IL TAPPO ANTIFURTO ED I GOMMINI (NON INCLUSI) SIANO MONTATI CORRETTAMENTE SULLA PIASTRA (NON INCLUSA).

GB MOUNTING INSTRUCTIONS

1. DISASSEMBLE THE SIDE PANELS AND THE PLASTIC FRAME SURROUNDING THE BACK LIGHT AS YOU CAN SEE FROM PICTURE A ;
2. IN ORDER TO MAKE THE MOUNTING EASY, LOOSEN THE ORIGINAL SCREWS THAT FIX THE SILENCERS;
3. SET THE SUPPORTS 2 AS YOU CAN SEE FROM PICTURE B THEN FIX THE BRACKETS 1 TO THIS SUPPORT , SEE PICTURE C ;
4. FOLLOW UP FOLLOWING THE MOUNTING ON PICTURE D ;
5. CHECK THAT ALL THE SCREWS ARE WELL TIGHTENED (SCREWS M6=9,6Nm - M8=23Nm) AND THAT THE ANTI-THEFT CAP AND THE RUBBERS (NOT INCLUDED) ARE CORRECTLY MOUNTED ON THE PLATE (NOT INCLUDED).

F INSTRUCTIONS DE MONTAGE

DEMONTÉ LES CÔTES LATÉRAUX ET LE CADRE EN PLASTIQUE QU'IL Y A AUTOUR DU FEU ARRIÈRE COMME INDIQUE EN PHOTO A .
POUR FACILITER LE MONTAGE, DESSERRER LES VIS D'ORIGINE QUI FIXENT LES SILENCIEUX.
MONTER LES SUPPORTS N°2 COMME INDIQUE EN PHOTO B , PUIS FIXER LES BRAS N°1 A CEUX-CI (PHOTO C).
CONTINUER EN SUIVANT LE MONTAGE PROPOSÉ EN PHOTO D .
TERMINER LE MONTAGE EN CONTROLANT LE BON SERRAGE DE TOUTES LES VIS (VIS M6=9,6Nm — VIS M8=23Nm) ET QUE LE BOUCHON ANTIVOL ET LES CAOUTCHOUCS (NON INCLUS) SOIENT CORRECTEMENT MONTÉS SUR LA PLATINE (NON INCLUSE).

D BAUANLEITUNG

1. NEHMEN SIE DIE SEITEN UND DEN PLASTIKRAHMEN RUND UM DAS RÜCKLICHT AB WIE IM BILD A GEZEIGT.
2. UM DIE MONTAGE EINFACHER ZU MACHEN LASSEN SIE DIE ORIGINALSCHRAUBEN VOM AUSPUFF. MONTIEREN SIE DIE HALTERUNGEN NR. 2 WIE IM BILD B GEZEIGT UND DANN BEFESTIGEN SIE DIE HALTERUNGEN NR. 1 WIE IM BILD C HINGEWIESEN.
3. FOLGEN SIE DER MONTAGE WIE IM BILD D GEZEIGT.
4. ZULETZT ÜBERPRÜFEN SIE DASS ALLE SCHRAUBEN FESTGEZOGEN WURDEN (SCHRAUBEN M6=9,6NM - SCHRAUBEN M8=23NM) UND DASS DER DIEBSTAHLSCHUTZ UND DIE GUMMISTÜCKE (NICHT INKLUDIERT) AUF DER PLATTE (NICHT INKLUDIERT) KORREKT MONTIERT WURDE.

ES

INSTRUCCIONES DE MONTAJE

1. Desmontar las partes laterales y los marcos en plástico alrededor del faro trasero como se muestra en la imagen A .
2. Para facilitar el montaje aflojar los tornillos originales que aseguran los silenciadores.
3. Montar los soportes ref n... 2 como se muestra en la imagen B , luego anclar los soportes ref n... 1 (ver imagen C). Continuar efectuando el montaje como se propone en la imagen D .
4. Acabar el montaje comprobando que todos los tornillos estén bien apretados (tornillos M6=9,6Nm - tornillos M8=23Nm) y que el tapón antirrobo y las gomas (piezas no incluidas) estén montados en la parrilla (no incluida) de manera correcta.