

**Gepäckbrücke Alu-Rack**  
in Verbindung mit Original-Kofferträger

**TRIUMPH Tiger 1050**

Artikel-Nr.:  
650.715 0101 schwarz

Seitenkoffer  
Topcases  
Gepäckträger  
Lock it System  
Softbags  
Aluminiumkoffer  
Lederkoffer  
Schutzbügel  
Hauptständer  
Chopper-Parts  
Accessoires



**Montage**

Der Bausatz umfaßt die folgenden Teile:

Stück	Bestellnr.	Bezeichnung
1	700006881	bestehend aus:
1	799.901HB	Alu-Rack
1	799.902HB	TC-Bügel für Alu-Rack
1	799.903HB	Abdeckplatte für Rack
1	700008370	Adapterplatte
4	150.885	Inbusschrauben M6 x12
4	150.763	Inbusschrauben M6 x 20
2	150.828	Sechskantschrauben M6x16
2	150.764	Inbusschrauben M6x25

Stück	Bestellnr.	Bezeichnung
6	150.809	U-Scheibe ø6,4
2	150.999	U-Scheibe ø6,4 x 3 mm
4	150.799	Selbstsichernde Mutter M6
4	150.164	Viereck-Scheiben 20 x 20 x ø6,4

**Tipp: Schrauben sie alle Teile an und lassen sie die zugänglichen Schrauben etwas locker. Nachdem alles montiert ist, werden alle Schrauben auf das entsprechende Anzugsmoment angezogen. Dadurch wird sichergestellt, dass das Produkt spannungsfrei angebaut ist. Damit ist eine lange Lebensdauer sichergestellt !**



# Gepäckbrücke Alu-Rack in Verbindung mit Original-Kofferträger

TRIUMPH Tiger 1050

Artikel-Nr.:  
650.715 0101 schwarz

- Seitenkoffer
- Topcases
- Gepäckträger
- Lock it System
- Softbags
- Aluminiumkoffer
- Lederkoffer
- Schutzbügel
- Hauptständer
- Chopper-Parts
- Accessoires



## Montage

**Befestigung der Adapterplatte:**  
Die Original Kunststoffstopfen aus dem Bügel entfernen (4 Stück).  
Die Adapterplatte nun an den freien Bohrungen am Bügel verschrauben.

Obere Befestigung: ①  
mit den Sechskantschrauben M6x16  
sowie U-Scheiben Ø6,4. Zwischen Bügel  
und Adapter die U-Scheiben Ø6,4 x 3mm  
einfügen.

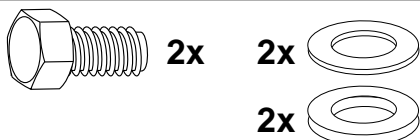

Untere Befestigung: ②  
mit den Inbusschrauben M6x25.

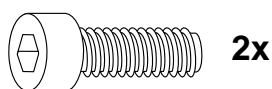

1

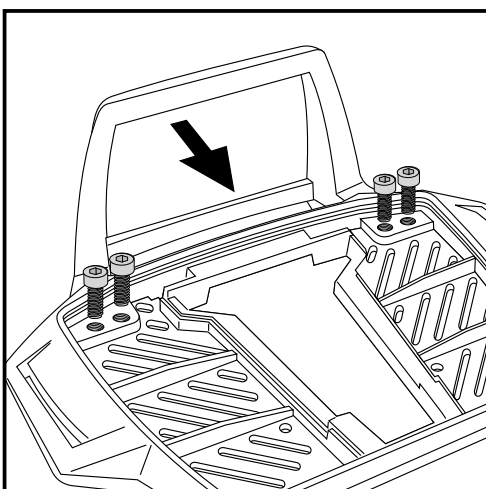
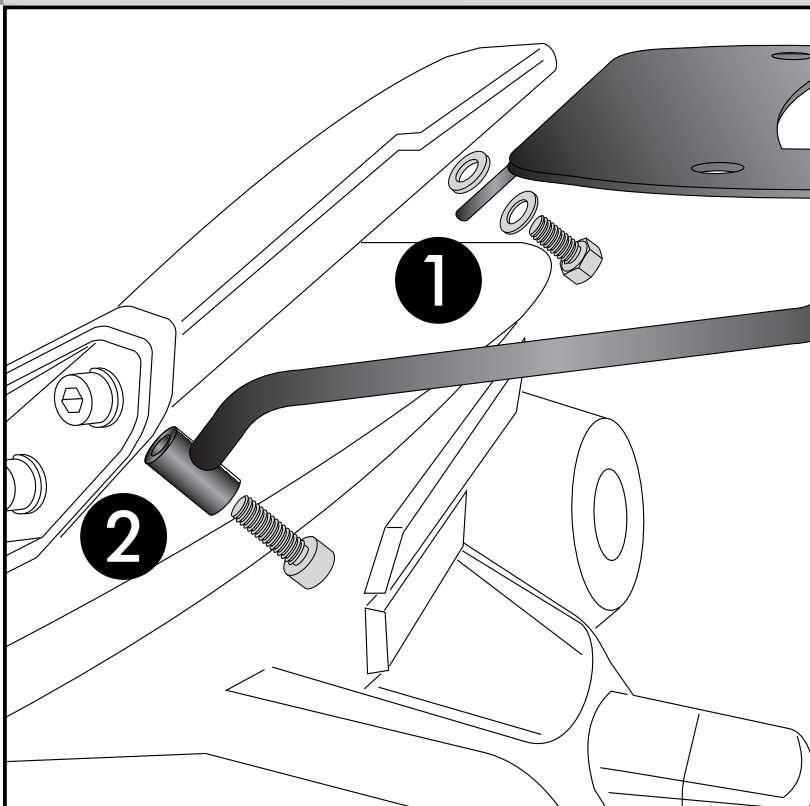

2

### Vorbereitung des Alu-Racks:

Kunststoffblende vorsichtig abnehmen.  
Den beiliegenden TC-Bügel mit den Inbusschrauben 6 x 12  
hinten unter dem Alu-Rack verschrauben.

**HINWEIS:**  
Der TC-Bügel ist nur bei Anbringung eines Hepco & Becker  
Topcases erforderlich.

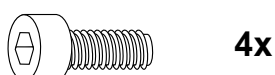

# Gepäckbrücke Alu-Rack in Verbindung mit Original-Kofferträger

## TRIUMPH Tiger 1050

Artikel-Nr.:  
650.715 0101 schwarz

Seitenkoffer  
Topcases  
Gepäckträger  
Lock it System  
Softbags  
Aluminiumkoffer  
Lederkoffer  
Schutzbügel  
Hauptständer  
Chopper-Parts  
Accessoires



## Montage

### Montage des Alu-Rack:

Das Alu-Rack wird mit den Inbus-schrauben M6 x 20, Viereck-Scheiben 20 x 20 x ø6,4, U-Scheiben ø6,4 und selbstsichernden Muttern M6 auf der Adapterplatte verschraubt.

Anschließend die Kunststoffabdeckung des Alu-Racks montieren.

Das Alurack auf den Rohradaptern so positionieren, dass die Sitzbank noch abnehmbar bleibt.

3

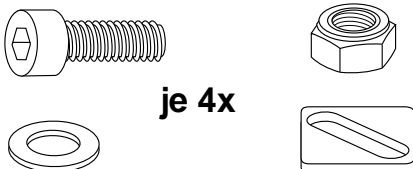
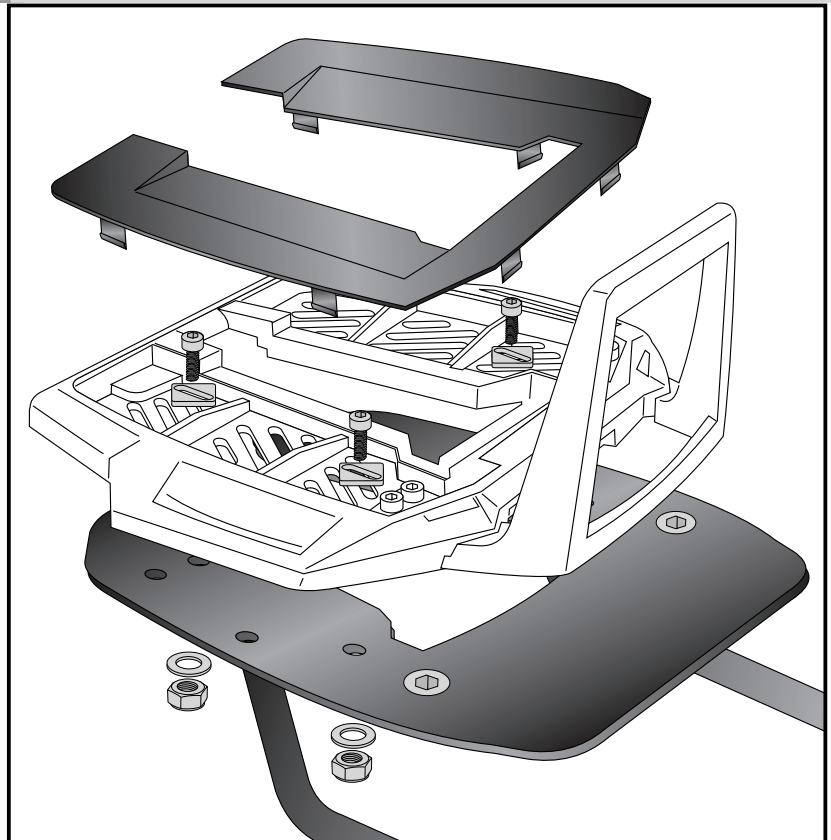

**Anzugsmomente des Motorradherstellers beachten!**  
**Nach der Montage alle Verschraubungen auf festen Sitz kontrollieren!**  
**Bitte beachten Sie unsere beigefügten Serviceinformationen.**

Weiteres Zubehör:

Motorschutzbügel 501.711



**Hepco & Becker GmbH**  
**An der Steinmauer 6**

**D-66955 Pirmasens**

**Tel.: 06331 - 1453 - 100**  
**Fax: 06331 - 1453 - 120**  
**eMail: [vertrieb@hepco-becker.de](mailto:vertrieb@hepco-becker.de)**  
**[www.hepco-becker.de](http://www.hepco-becker.de)**

Rear aluminium rack  
in connection with original carrier

TRIUMPH Tiger 1050

Item - No.:  
650.715 0101 black

Side cases  
Top cases  
luggage frames  
Lock it system  
Softbags  
Aluminium luggage  
Leather luggage  
Protection bars  
Center stands  
Chopper parts  
Quad parts  
Accessories



## Assembling instructions

The kit includes the following parts:

Quant	item no.	description	Quant	item no.	description
1	700006881	contains:	6	150.809	washer ø6,4
	1	799.901HB alu-rack	2	150.999	washer ø6,4 x 3 mm
	1	799.902HB bow for Alu-rack	4	150.799	self lock nut M6
	1	799.903HB plastic cover for rack	4	150.164	special washern 20 x 20 x ø6,4
1	700008370	adapter plate			
4	150.885	allen screw M6 x12			
4	150.763	allen screw M6 x 20			
2	150.828	hexagon screw M6x16			
4	150.764	allen screw M6x25			

Tip: Fit all parts and screw on not too strong.  
After mounting all parts, the screws should be tightened to the torque specified.  
This guarantees, that the kit is mounted without tension.



Rear aluminium rack  
in connection with original carrier

TRIUMPH Tiger 1050

Item - No.:  
650.715 0101 black

Side cases  
Top cases  
luggage frames  
Lock it system  
Softbags  
Aluminium luggage  
Leather luggage  
Protection bars  
Center stands  
Chopper parts  
Quad parts  
Accessories



## Assembling instructions

### Fastening of the adapter plate:

Remove the four original plastic plugs from the bracket.

The adapter plate is now screwed to the free threads in the bracket.

Top bolting: ①  
with hexagon screws M6x16 with washers Ø6,4. Add washers Ø6,4x3mm between bracket and adapter.

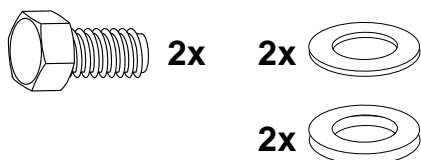

Second bolting: ②  
with allen screws M6x25.

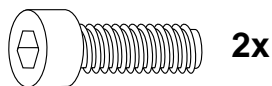

1

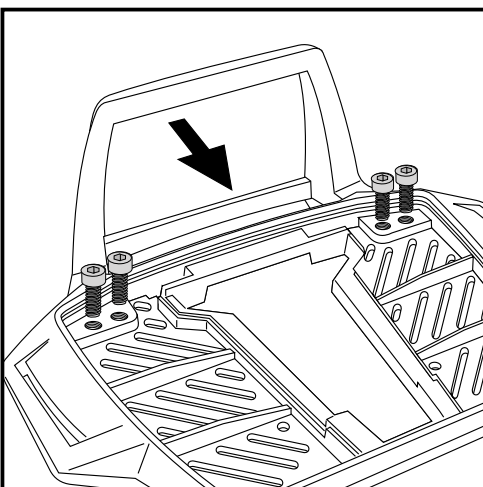
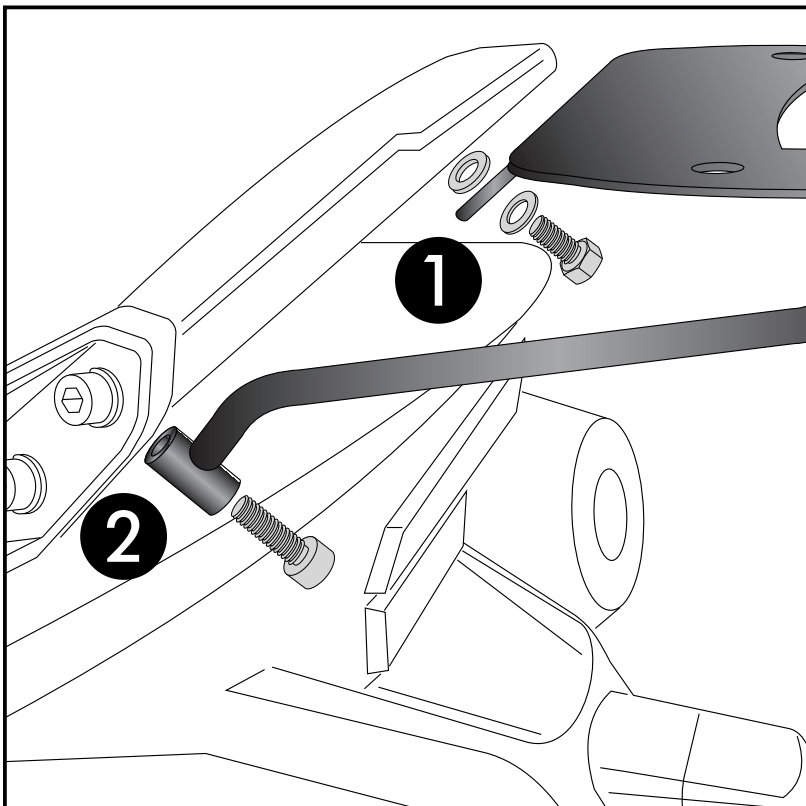

2

### Fastening of the bow for the rack:

Dismantle the plastic cover of the alu-rack.

Fix the bow to the rack with allen screws M6 x 12.

**NOTICE:**  
The bow is only needed in use with a Hepco & Becker topcase.

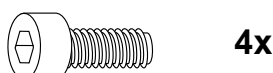

Luggage ideas.

Rear aluminium rack  
in connection with original carrier

TRIUMPH Tiger 1050

Item - No.:  
650.715 0101 black

## Assembling instructions

Fastening of the alu-rack:  
with allen screws M6 x 20, special washer  
20 x 20 x ø6,4, washers ø6,4 and self-  
lock nuts M6.

Mount the plastic cover.

The Alurack should be positioned at the  
tube adapters so that the seat remains  
removable.

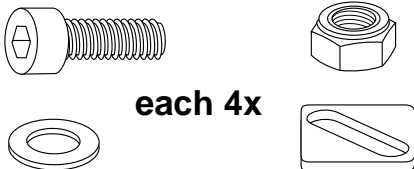

3

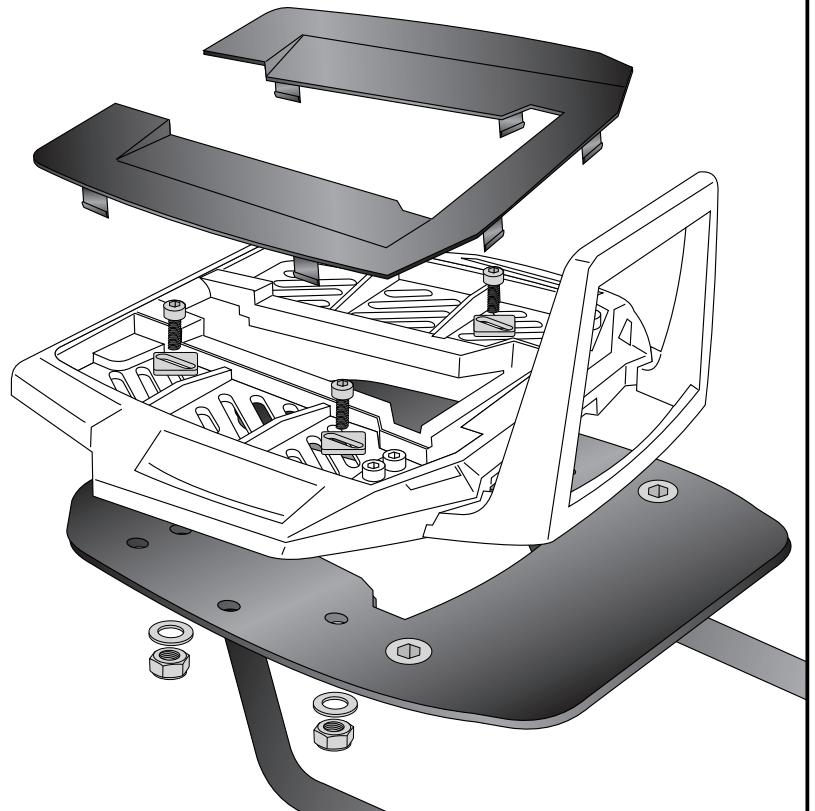

Side cases  
Top cases  
luggage frames  
Lock it system  
Softbags  
Aluminium luggage  
Leather luggage  
Protection bars  
Center stands  
Chopper parts  
Quad parts  
Accessories



Control all screw connections after the assembling for tightness!  
Please notice our enclosed service information.

Also available:

Engine guard 501.711



Hepco & Becker GmbH  
An der Steinmauer 6  
D-66955 Pirmasens  
Germany

Tel.: +49 6331 - 1453 - 100  
Fax: +49 6331 - 1453 - 120  
eMail: [vertrieb@hepco-becker.de](mailto:vertrieb@hepco-becker.de)  
[www.hepco-becker.de](http://www.hepco-becker.de)