

Montage

Der Bausatz umfaßt die folgenden Teile:

Stück	Bestellnr.	Bezeichnung	Stück	Bestellnr.	Bezeichnung
2	150.540HB	C-Bow chrom	2	150.848	Sechskantschraube M8x70
2	700008071	Halteadapter vorne schwarz	8	150.809	U-Scheibe ø6,4
2	700008072	Halteadapter hinten schwarz	2	150.810	U-Scheibe ø8,4
1	700008073	Blinkerhalter	4	150.893	U-Scheibe ø17 x ø6,4 x 3mm
4	150.892	Sechskantschraube M6 x 20	2	150.893	U-Scheibe ø24xø8,4x2mm
4	150.893	Sechskantschraube M6 x 25	4	150.824	Aludistanz ø18 x 9 x 15 mm
2	150.847	Sechskantschraube M8x60	4	151.245	Aludistanz ø18 x 7 x 10 mm
			4	151.022	selbstsichernde Mutter M8 mit Bund

Vorbereitung:

Immer nur eine Seite nach der anderen montieren, damit sich der Kotflügel nicht absenkt.

Blinkerkabel hinter der Schlußleuchte etwas herausziehen, und abklemmen
Blinkerverschraubung lösen, Blinker demontieren.
Rückenlehne bleibt montiert.



Ziehen sie alle zugänglichen Schrauben zuerst nur locker an. Nachdem alles montiert ist, werden die Schrauben dann auf das entsprechende Anzugsmoment festgezogen. Dadurch wird sichergestellt, dass das Produkt spannungsfrei angebaut ist. Schrauben zusätzlich mit Sicherungsmittel sichern. Anzugsmomente des Motorradherstellers beachten!

Hepco & Becker GmbH
An der Steinmauer 6
66955 Pirmasens
Germany

Tel: +49 (0) 6331 1453 100
Fax: +49 (0) 6331 1453 120
e-mail: vertrieb@hepco-becker.de
Internet: www.hepco-becker.de



Montage

1 Halteadapter zuerst an den C-Bows befestigen !

Halteadapter vorne links und rechts groß:

Den Halteadapter mit den Sechskantschrauben M6x20 sowie U-Scheiben Ø6,4 montieren.
Zwischen Adapter und C-Bow die U-Scheiben Ø17xØ7x3mm fügen.

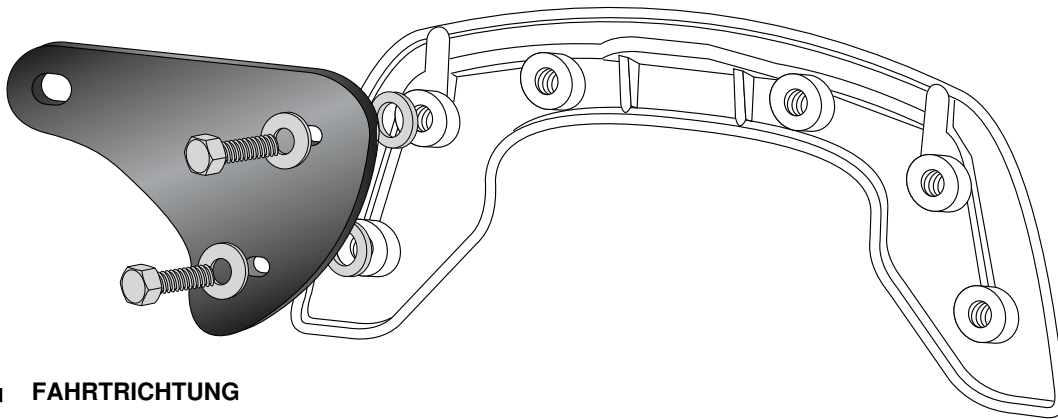

2 Halteadapter hinten links und rechts groß:

Den Halteadapter mit den Sechskantschrauben M6x25 sowie U-Scheiben Ø6,4 montieren.
Zwischen Adapter und C-Bow die Aludistanzen Ø18xØ7x10mm fügen.

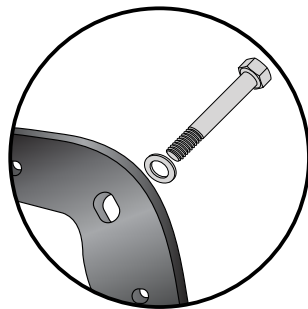

Die Sechskantschraube M8x60 muß vor der Verschraubung des Adapters am C-Bow durch den Adapter gesteckt werden.

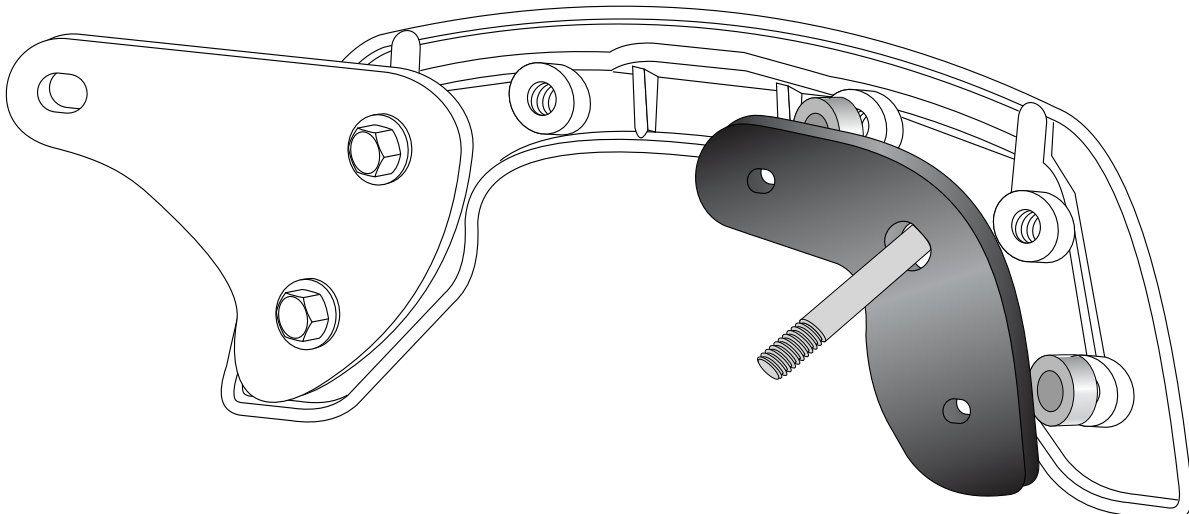

Montage

3 Montage der C-Bows am Motorrad:
Vorne links und rechts mit der Sechskantschraube M8x70 sowie der U-Scheibe $\text{\O}24 \times \text{\O}9 \times 2 \text{mm}$.

① Von hinten mit der Bundmutter M8 verschrauben.
Zwischen Rahmenteil und Adapter die Aludistanz $\text{\O}18 \times \text{\O}9 \times 15 \text{mm}$ fügen.

② Hinten links und rechts mit der vorher eingesteckten Schraube.
Von hinten mit der Bundmutter M8 verschrauben.
Zwischen Rahmenteil und Adapter die Aludistanz $\text{\O}18 \times \text{\O}9 \times 15$ fügen.

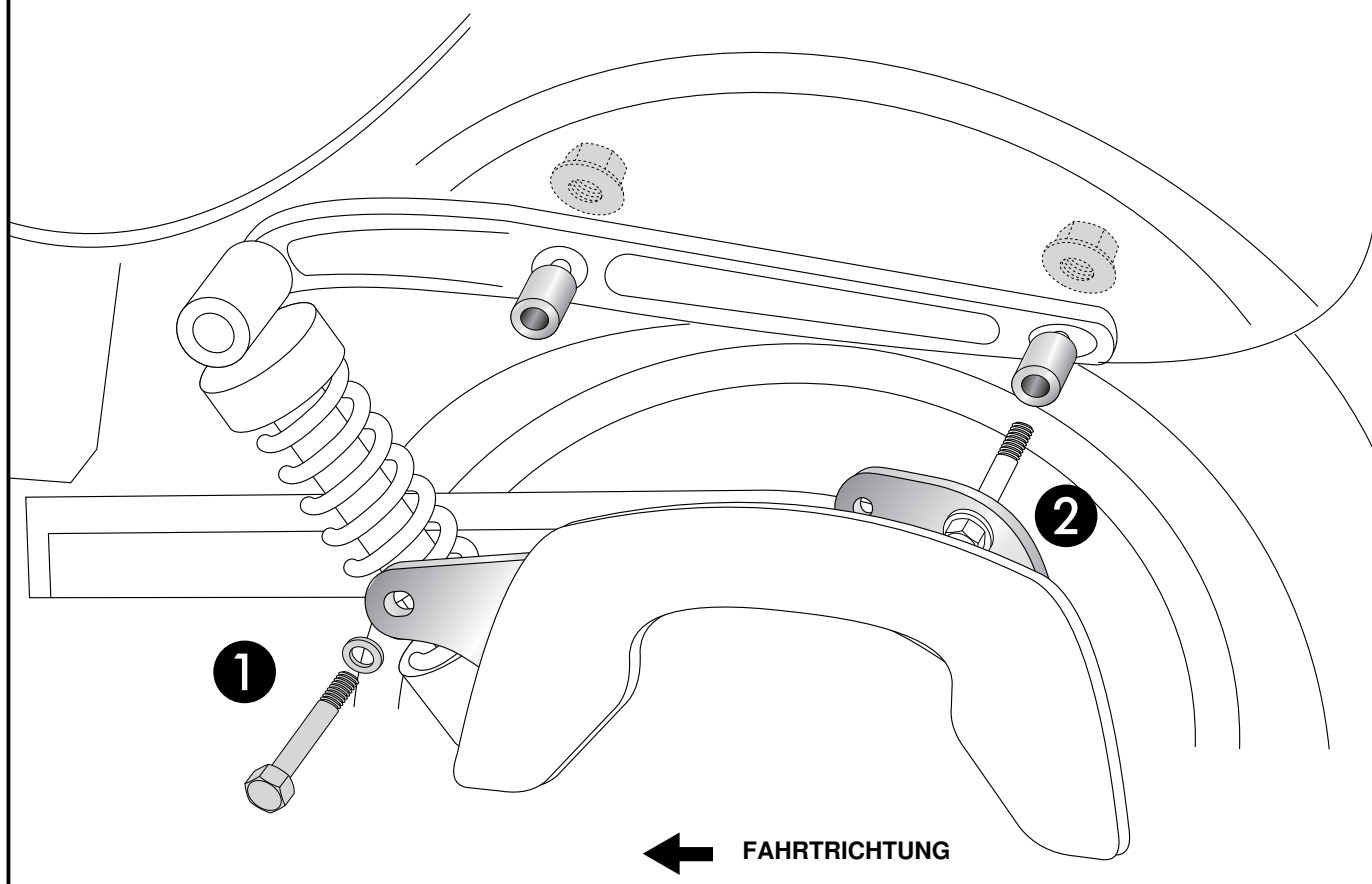

4 Montage des Blinkerhalters/ der Blinker:
Zuerst die Blinker mit den Originalschrauben am Blinkerhalter verschrauben und Kabel wieder anschliessen.
Den Blinkerhalter mit den Originalschrauben am Nummernschildhalter anbringen.

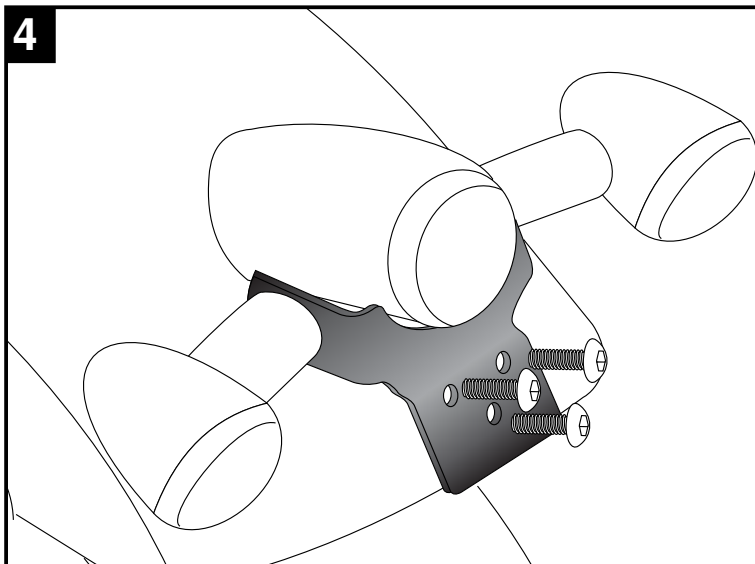

Item-no.: 625.719 chrome

Version B with blinker holder

1

Assembling instructions

The kit includes the following parts:

Quant	item no.	description	Quant	item no.	description
2	150.540HB	C-Bow chrome	2	150.848	hexagon bolt M8x70
2	700008071	front adapter black	8	150.809	washer ø6,4
2	700008072	rear adapter black	2	150.810	washer ø8,4
1	700008073	blinker holder	4	150.893	washer ø17 x ø6,4 x 3mm
4	150.892	hexagon bolt M6 x 20	2	150.893	washer ø24xø8,4x2mm
4	150.893	hexagon bolt M6 x 25	4	150.824	alu spacer ø18 x 9 x 15 mm
2	150.847	hexagon bolt M8x60	4	151.245	alu spacer ø18 x 7 x 10 mm
			4	151.022	special self-nock nut M8

Preparation:

Only mount one side after the other, so that the fender does not lower.

Pull out slightly the indicator cables behind the tail light, disconnect and remove blinkers. Backrest remain mounted.

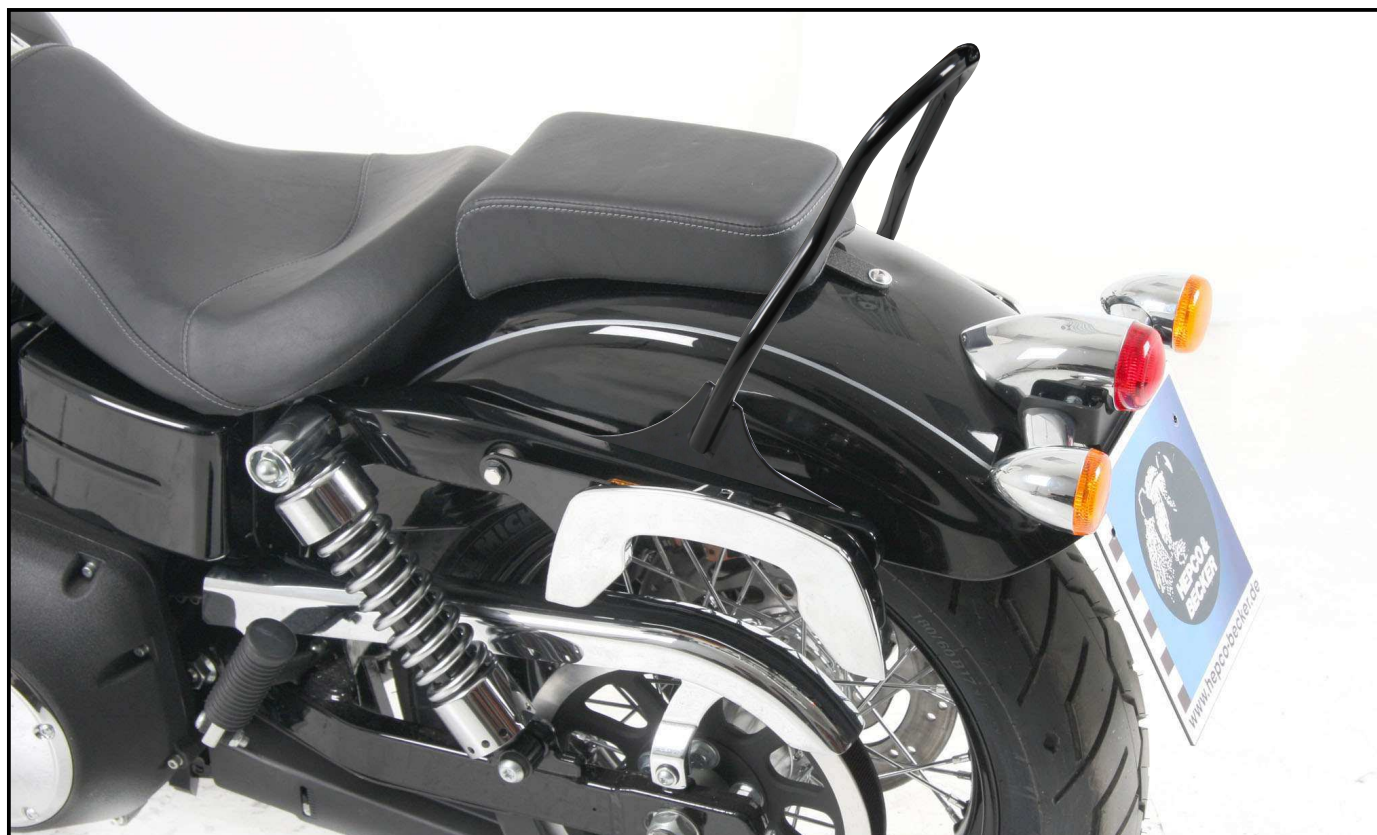

Tip:
Fit all parts and screw on not too strong.
After mounting all parts, the screws should be tightened to the torque specified.
This guarantees, that the kit is mounted without tension.

Hepco & Becker GmbH
An der Steinmauer 6
66955 Pirmasens
Germany

Tel: +49 (0) 6331 1453 100
Fax: +49 (0) 6331 1453 120
e-mail: vertrieb@hepco-becker.de
Internet: www.hepco-becker.de



Assembling instructions

1 Fix the C-Bow to the adapters first !

Adapter front left + right:
Use hexagon bolts M6 x 20 with washer $\varnothing 6,4$.
Sandwich washers $\varnothing 17 \times \varnothing 6,4 \times 3\text{mm}$.

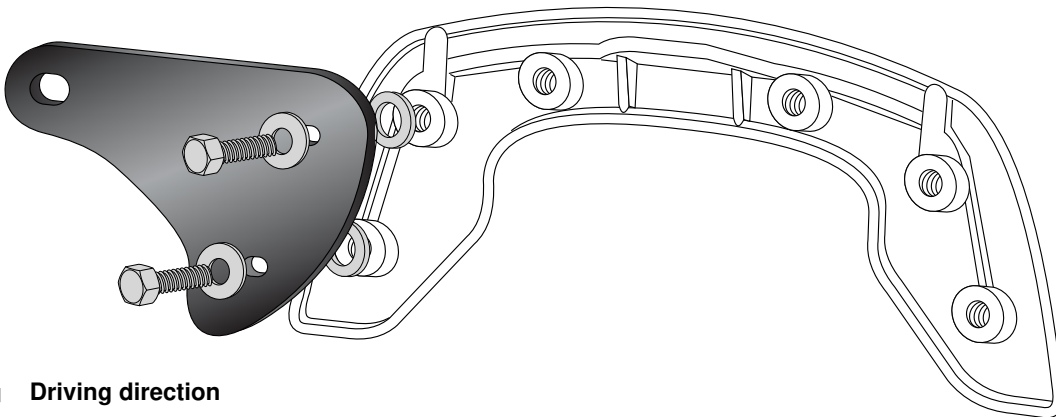

2 Adapter rear left + right: Use hexagon bolts M6 x 25 with washer $\varnothing 6,4$. Sandwich alu spacers $\varnothing 18 \times \varnothing 7 \times 10\text{mm}$.

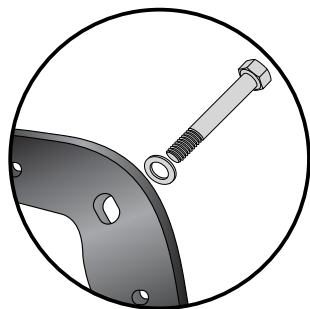

First, stick the hexagon bolt M8x60 though the boring in the adapters.

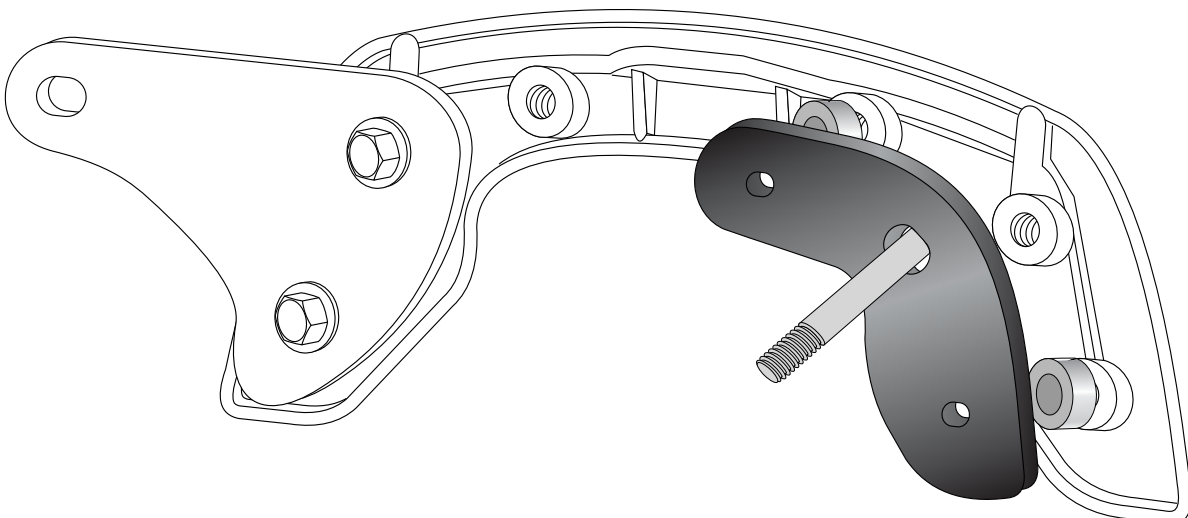

Assembling instructions

- 3** Fastening of the C-Bows:
Fix the front adapter with hexagon bolt M8x70 and washers $\text{\O}24 \times \text{\O}9 \times 2\text{mm}$. Secure with nut M8.
- ① Sandwich spacer $\text{\O}18 \times \text{\O}9 \times 15\text{mm}$ between adapter and frame.
- ② Fix the rear adapters with the already mounted hexagon bolt.
Secure with nut M8.
Sandwich spacer $\text{\O}18 \times \text{\O}9 \times 15\text{mm}$ between adapter and frame.

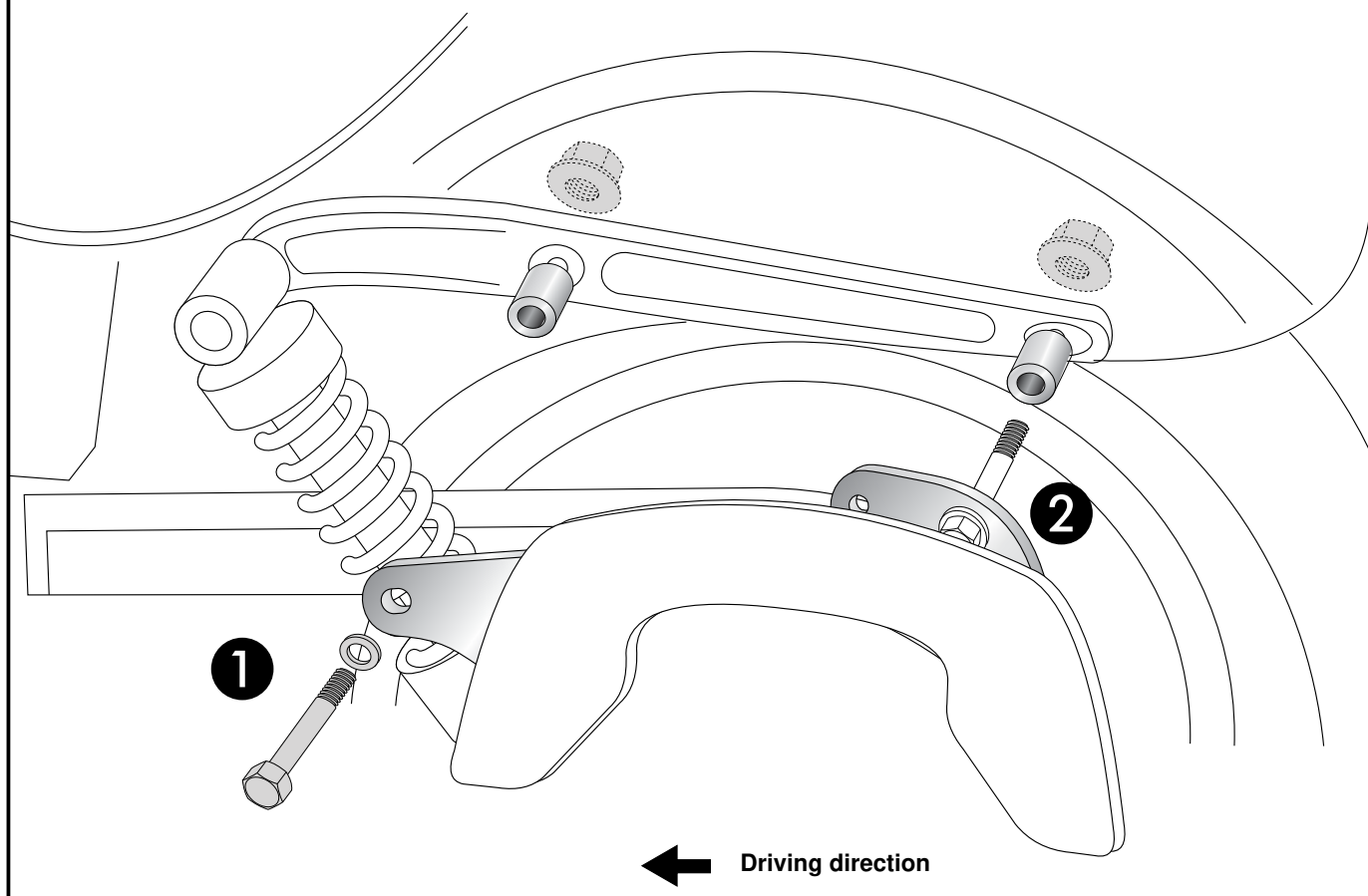

- 4**
- Fastening of the blinkers/the blinker holder:
fix the blinkers to the blinker holder with original screws. Connect electrical cables.
Fix the blinker holder with original screws to the number plate holder.

