

C-Bow

KAWASAKI
D-Tracker 125

Art.-Nr.: 630.2513 schwarz



KRAUSER[®]
MOTORRADGEPÄCKSYSTEME ■ BIKE BAGS

KAWASAKI
D-Tracker 125

Art.-Nr.: 4002.036.131 schwarz

Montage

Der Bausatz umfaßt die folgenden Teile:

Stück	Bestellnr.	Bezeichnung
2	700007063	C-Bow schwarz
1	700007225	C-Bow Halteadapter vorne links
1	700007226	C-Bow Halteadapter vorne rechts
1	700007227	C-Bow Halteadapter hinten links
1	700007228	C-Bow Halteadapter hinten rechts
1	700007224	Adapterbügel
8	150.829	Sechskantschraube M6x18
2	150.911	Linsenkopfschraube M6x16
2	150.843	Sechskantschraube M8x40
2	150.835	Sechskantschraube M6x50
12	150.809	U-Scheibe Ø6,4
2	150.810	U-Scheibe Ø8,4
2	150.799	selbstsichernde Muttern M6

Die hinteren Blinker verbleiben
in der Originalposition.

Tip:
Ziehen sie alle zugänglichen Schrauben
zuerst nur locker an. Nachdem alles montiert
ist, werden die Schrauben dann auf das
entsprechende Anzugsmoment festgezogen.
Dadurch wird sicher-gestellt, dass das
Produkt spannungs-frei angebaut
ist. Schrauben zusätzlich mit Sicherungsmittel
sichern.
Anzugsmomente des Motorrad-herstellers
beachten!

Abbildung zeigt Montage zusammen mit
Gepäckbrücke (Artikel-Nr. 650.2513 0101)



Anzugsmomente des Motorradherstellers beachten!
Nach der Montage alle Verschraubungen auf festen Sitz kontrollieren!
Bitte beachten Sie unsere beigefügten Serviceinformationen.



Hepco & Becker GmbH
An der Steinmauer 6
D-66955 Pirmasens
Tel.: 06331 - 1453 - 100
Fax: 06331 - 1453 - 120
eMail: vertrieb@hepco-becker.de
www.hepco-becker.de



Krauser GmbH
An der Steinmauer 6
D-66955 Pirmasens
Tel.: 06331 - 1453 - 250
Fax: 06331 - 1453 - 260
eMail: vertrieb@krauser.de
www.krauser.de



Montage

Montage des Adapterbügel:

Die unter der Sitzbank liegenden Originalschrauben aus dem Rahmenheck herausdrehen und durch Sechskantschrauben M6 x 50mm ersetzen. Von der unteren Seite des Rahmens den Adapterbügel an den überstehenden Gewinden mit selbstsichernden Muttern M6 und U-Scheiben Ø6,4 verschrauben.

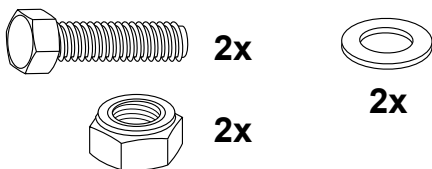

1

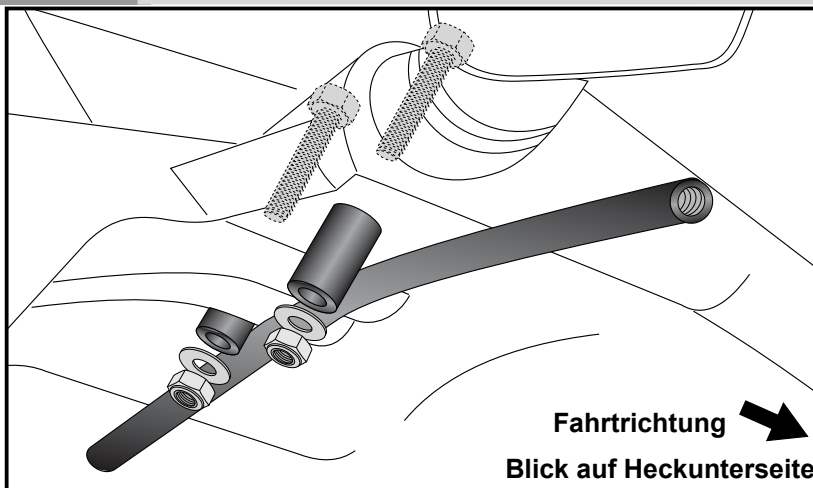

Montage der Halteadapter vorne rechts und links:

Die hintere Schraube der Soziusfußrastenanlage herausdrehen, Diese entfällt. An den nun freien Gewinden werden die forderen Halteadapter mit den Sechskantschrauben M8 x 40mm und U-Scheiben Ø8,4 verschraubt.

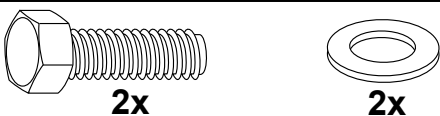

2

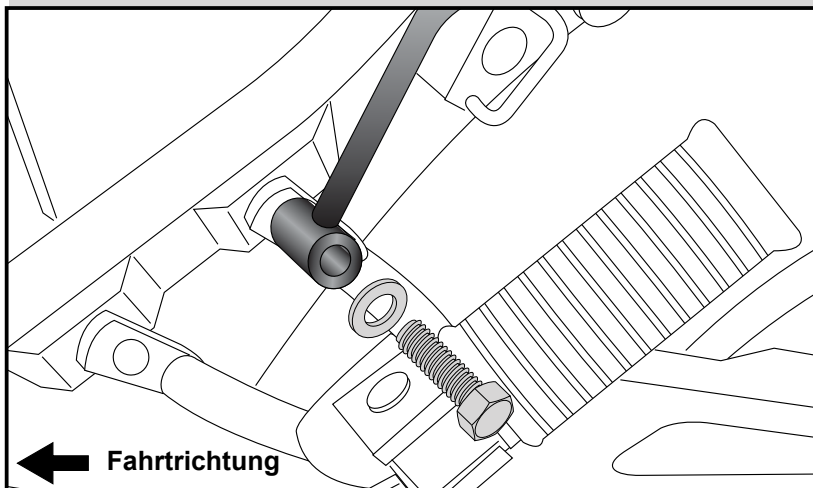

Montage der Halteadapter hinten rechts und links:

Die hinteren Halteadapter werden mit den Linsenkopfschrauben M6 x 16mm und U-Scheiben Ø6,4 an den Adapterbügel geschraubt.



3

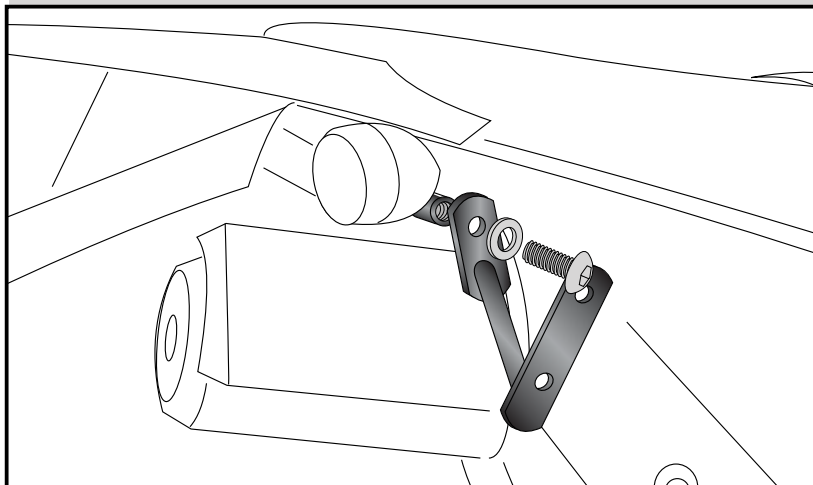

C-Bow

KAWASAKI
D-Tracker 125

Art.-Nr.: 630.2513 schwarz



KRAUSER[®]
MOTORRADGEPÄCKSYSTEME ■ BIKE BAGS

KAWASAKI
D-Tracker 125

Art.-Nr.: 4002.036.131 schwarz

Montage

Montage der C-Bow links + rechts:
Dazu die Sechskantschrauben M6x18
und die U-Scheiben Ø6,4 verwenden.

Alle Teile korrekt ausrichten und die
Verschraubungen festziehen.



4



Abbildung zeigt die Hepco & Becker
Street Softtaschen für den C-Bow.
Auf der Gepäckbrücke
(Artikel-Nr. 650.2513 0101) ist das
Topcase Journey TC 30 incl.
Topcasepalette (Artikel-Nr. 610.206)
montiert.



C-Bow

KAWASAKI
D-Tracker 125

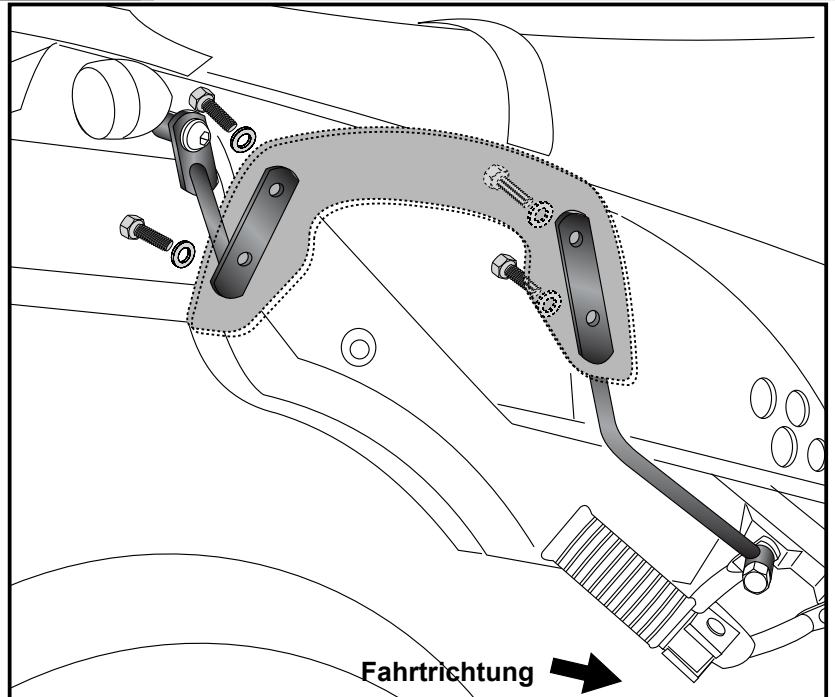
Item-No.:
630.2513 black



KRAUSER[®]
MOTORRADGEPÄCKSYSTEME ■ BIKE BAGS

KAWASAKI
D-Tracker 125

Item.-No.: 4002.036.131 black

Assembling instructions

The kit includes the following parts:

Quant	item no.	description
2	700007063	C-Bow black
1	700007225	C-Bow adapter front left
1	700007226	C-Bow adapter front right
1	700007227	C-Bow adapter rear left
1	700007228	C-Bow adapter rear right
1	700007224	adapter bow
8	150.829	hexagon bolt M6x18
2	150.911	Filister head screw M6x16
2	150.843	hexagon bolt M8x40
2	150.835	hexagon bolt M6x50
12	150.809	washer Ø6,4
2	150.810	washer Ø8,4
2	150.799	self lock nuts M6

The rear blinkers remain in their original position.

Tip:

Fit all parts and screw on not too strong.
After mounting all parts, the screws should be tightened to the torque specified.
This guarantees, that the kit is mounted without tension.

Picture shows the C-Bow together with the rear rack (item-no. 650.2513 0101)

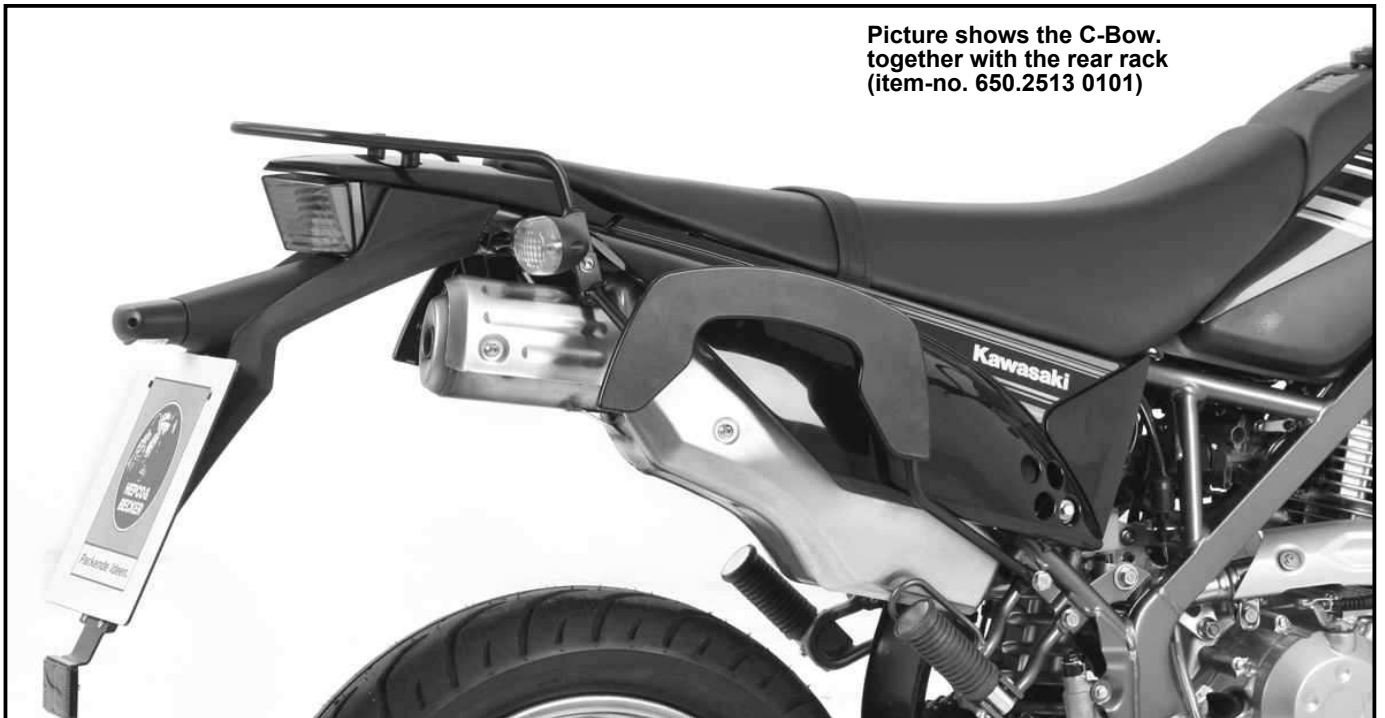

Control all screw connections after the assembling for tightness!
Please notice our enclosed service information.



Hepco & Becker GmbH
An der Steinmauer 6
D-66955 Pirmasens
Tel.: +49 6331 - 1453 - 100
Fax: +49 6331 - 1453 - 120
eMail: vertrieb@hepco-becker.de
www.hepco-becker.de



Krauser GmbH
An der Steinmauer 6
D-66955 Pirmasens
Tel.: +49 6331 - 1453 - 250
Fax: +49 6331 - 1453 - 260
eMail: vertrieb@krauser.de
www.krauser.de

C-Bow

KAWASAKI
D-Tracker 125

Item-No.:
630.2513 black



KAWASAKI
D-Tracker 125

Item.-No.: 4002.036.131 black

Assembling instructions

1 Fastening of the adapter bow:
Change original screws under the seat with hexagon bolts M6 x 50mm.
Fix the adapter bow at the threads of the hexagon bolts inside the fender with self lock nuts M6 and washers Ø6,4.

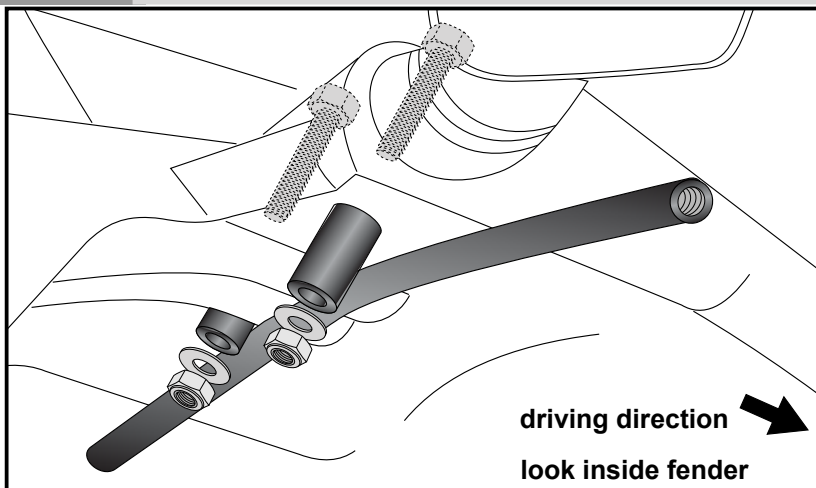
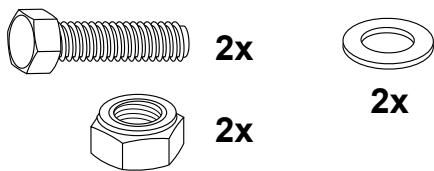

2 Fastening of the front adapters
left +right:
at the rear bolting of the footrest bracket.
Original screws are obsolete.
Use hexagon bolts M8 x 40mm and washers Ø8,4.

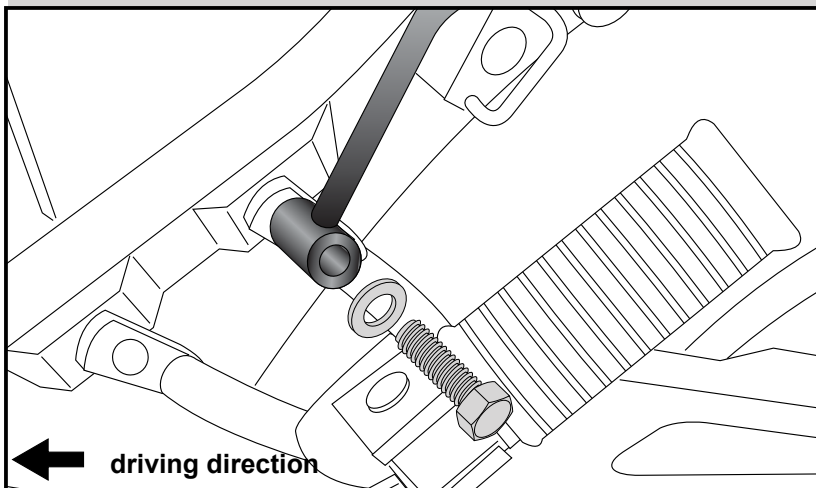
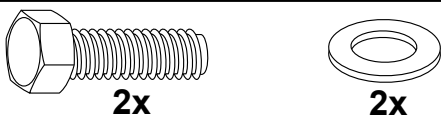

3 Fastening of the rear adapters
left +right:
to the adapter bow with filister head screws M6 x 16mm and washers Ø6,4.

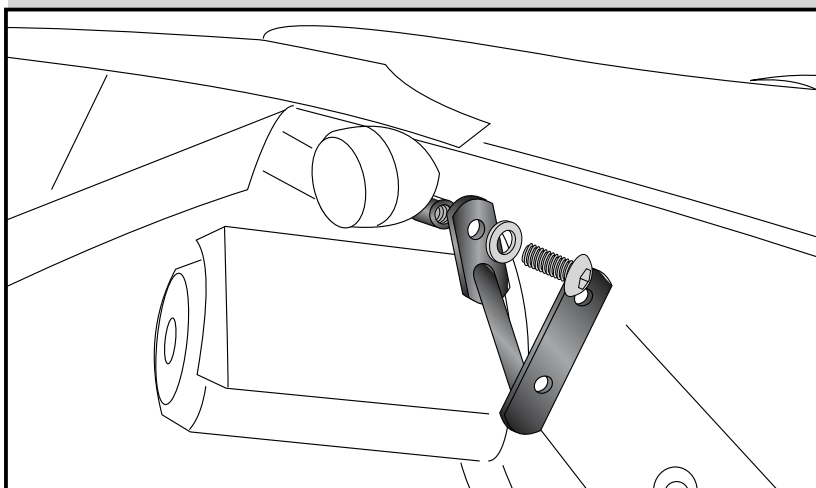

C-Bow

KAWASAKI
D-Tracker 125

Item-No.:
630.2513 black



KRAUSER[®]
MOTORRADGEPÄCKSYSTEME ■ BIKE BAGS

KAWASAKI
D-Tracker 125

Item.-No.: 4002.036.131 black

Montage

Fastening of the C-Bow:
with hexagon bolts M6 x 18 and
washers $\varnothing 6,4$.

4

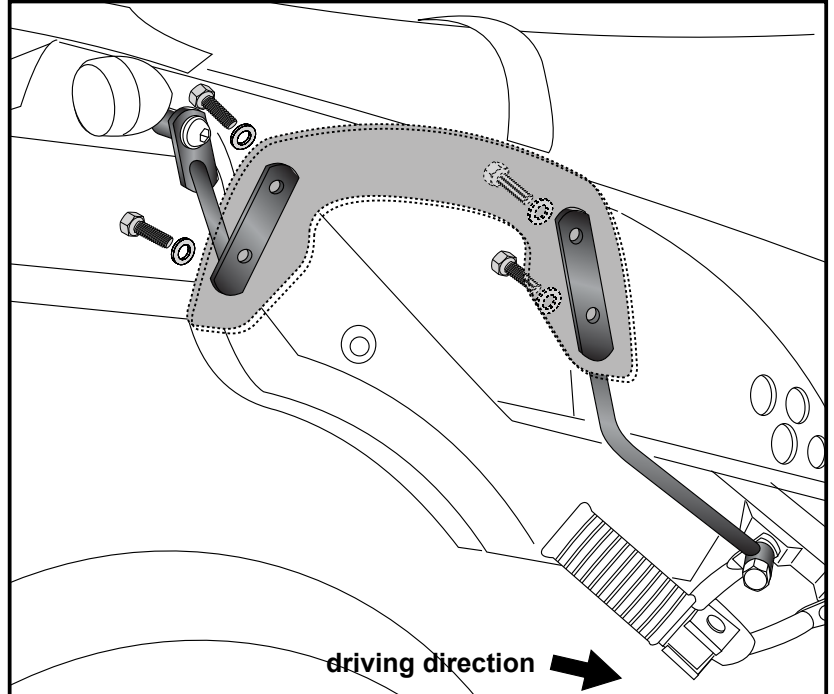

Picture shows the Hepco & Becker
Street Soft bags for C-Bow.
On the rear rack
(item-no. 650.2513 0101) the
top case Journey TC 30 incl.
top case palette (item-no. 610.206)
is mounted.

