

## C-Bow

**KAWASAKI Vulcan S**  
ab Baujahr 2015

Artikel-Nr.:  
6302524 00 01 schwarz



**KRAUSER**<sup>®</sup>  
MOTORRADGEPÄCKSYSTEME ■ BIKE BAGS

**KAWASAKI Vulcan S**  
ab Baujahr 2015

Artikel-Nr.:  
4002.054.131 schwarz

## Montage



## Hinweise

### Montagehinweis:

Die Voraussetzung für die Montage ist natürlich eine gewisse technische Erfahrung. Wenn Sie sich nicht sicher sind, wie man eine bestimmte Arbeit ausführt, sollten Sie diese Ihrer Fachwerkstatt überlassen.

Ziehen sie alle zugänglichen Schrauben zuerst nur locker an. Nachdem alles montiert ist, werden die Schrauben dann auf das entsprechende Anzugsmoment festgezogen. Dadurch wird sichergestellt, dass das Produkt spannungsfrei angebaut ist.

Anzugsmomente des Motorradherstellers beachten!  
Nach der Montage alle Verschraubungen auf festen Sitz kontrollieren!

# C-Bow

**KAWASAKI Vulcan S**  
ab Baujahr 2015

Artikel-Nr.:  
6302524 00 01 schwarz



**KAWASAKI Vulcan S**  
ab Baujahr 2015

Artikel-Nr.:  
4002.054.131 schwarz

## Montage

### Bausatz

2	700007063	C-Bow schwarz
2	700008926	C-Bow Adapter vorne
2	700008927	C-Bow Adapter hinten
1	700008928	Schraubensatz:
2x		Sechskantschrauben M10x1,25x70
2x		Sechskantschrauben M8x45
4x		Sechskantschrauben M6x30
4x		Sechskantschrauben M6x20
2x		U-Scheiben ø10,5
2x		U-Scheiben ø8,4
8x		U-Scheiben Ø6,4
2x		Aludistanzen ø18 x ø11 x 30mm schwarz
2x		Aludistanzen ø18 x ø9 x 27mm schwarz
4x		Aludistanzen ø18 x ø7 x 5mm schwarz
4x		Aludistanzen ø18 x ø9 x 15mm schwarz

### Werkzeuge

Inbusschlüssel 4  
Gabel-Ringschlüssel 10  
Gabel-Ringschlüssel 13  
Gabel-Ringschlüssel 17  
Bohrmaschine  
Bohrer bis ø20 mm

#### Vorbereitung:

Seitliche Kunststoffblenden links und rechts demontieren. Die Schablone ausschneiden und auf die Innenseite der Blende auflegen, anzeichnen und bohren. Wir empfehlen, mit einem kleinen Bohrer ø5mm vorzubohren, zu prüfen und dann die Bohrung auf 20 mm aufzuweiten. Mit der anderen Blende wiederholen.

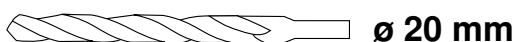

ø 20 mm

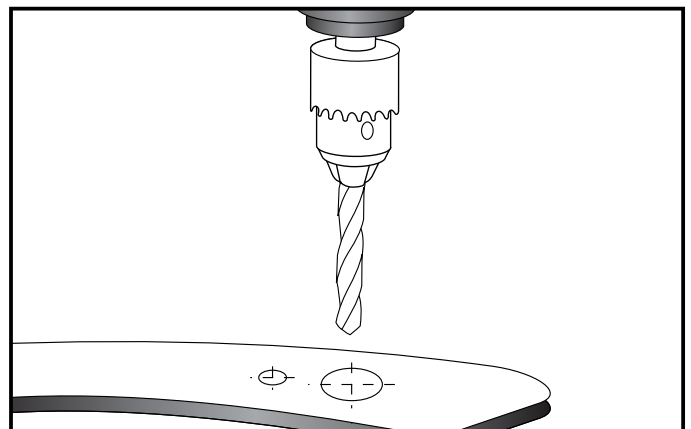

# C-Bow

**KAWASAKI Vulcan S**  
ab Baujahr 2015

Artikel-Nr.:  
6302524 00 01 schwarz



**KAWASAKI Vulcan S**  
ab Baujahr 2015

Artikel-Nr.:  
4002.054.131 schwarz

## Montage

### Vorbereitung:

Die Originalschrauben unter den ①  
Blenden ausdrehen - diese entfallen.  
Die gebohrten seitlichen  
Kunststoffblenden links und rechts  
wieder mit den Originalschrauben  
montieren. ②

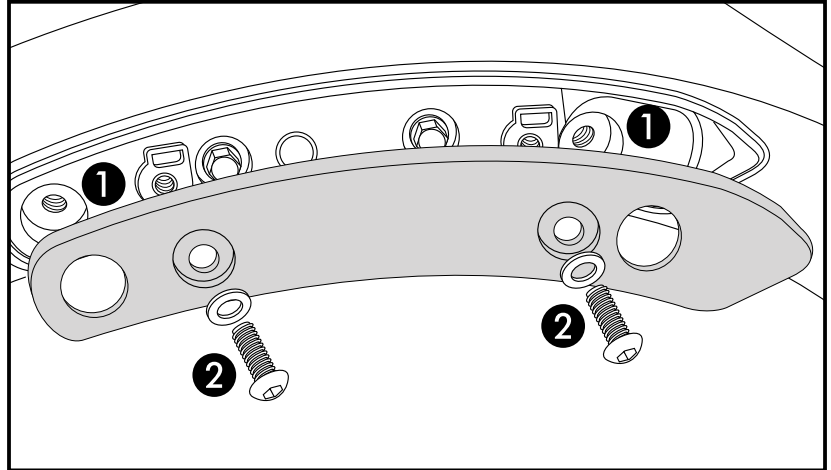

**Die Befestigungsschrauben für die Adapter müssen vor Montage an die C-Bows durch die Adapter gesteckt werden - dies ist später nicht mehr möglich !**

Vorne links und rechts: ①

Sechskantschraube M10x1,25x70 mit U-Scheibe ø10,5 durchstecken.

Hinten links und rechts: ②

Sechskantschraube M8x45 mit U-Scheibe ø8,4 durchstecken.



## Linke Seite

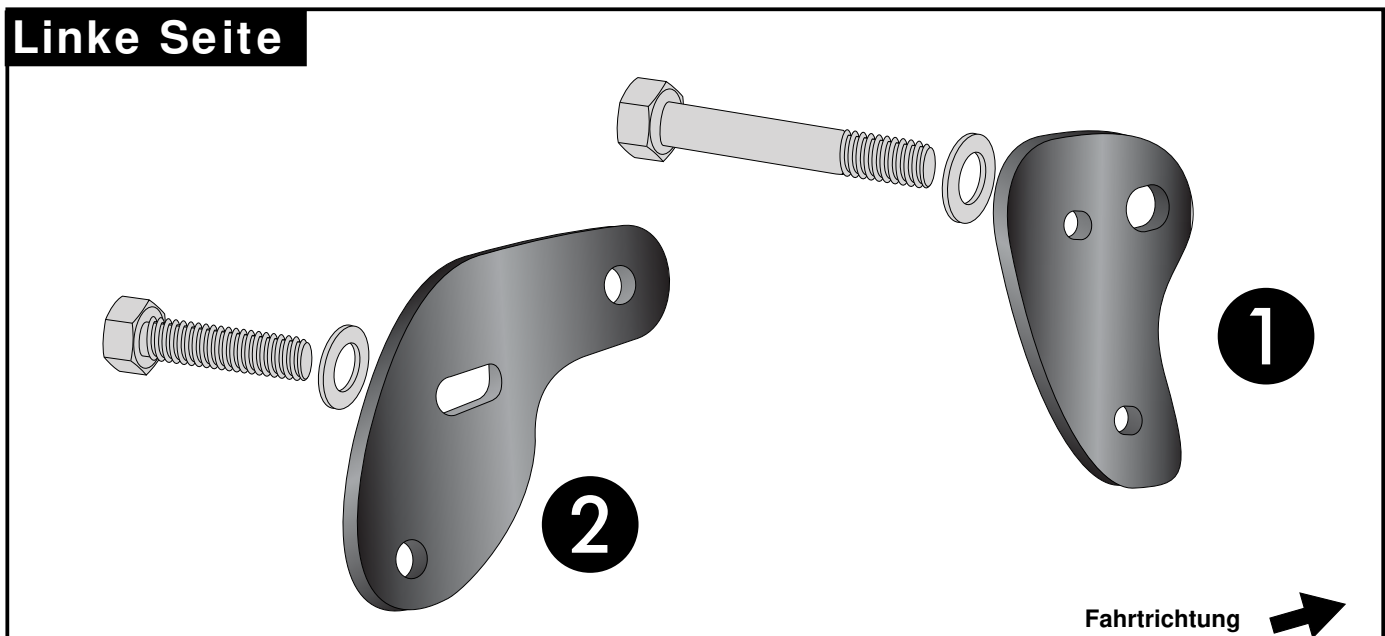

# C-Bow



**KAWASAKI Vulcan S**  
ab Baujahr 2015

Artikel-Nr.:  
6302524 00 01 schwarz

**KAWASAKI Vulcan S**  
ab Baujahr 2015

Artikel-Nr.:  
4002.054.131 schwarz

## Montage

### Vormontage der C-Bows links und rechts:

im nächsten Schritt die vorderen und hinteren C-Bow Adapter an den C-Bows locker verschrauben.

Vorne die Aludistanzen  $\varnothing 18 \times 7 \times 5 \text{ mm}$  zwischenfügen. ①

Hinten die Aludistanzen  $\varnothing 18 \times 9 \times 15 \text{ mm}$  zwischenfügen. ②

Vorne mit den Sechskantschrauben M6x20 sowie U-Scheiben  $\varnothing 6,4$ . ①

Hinten mit den Sechskantschrauben M6x30 sowie U-Scheiben  $\varnothing 6,4$ . ②

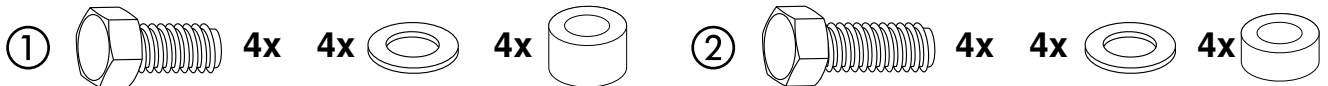

## Linke Seite

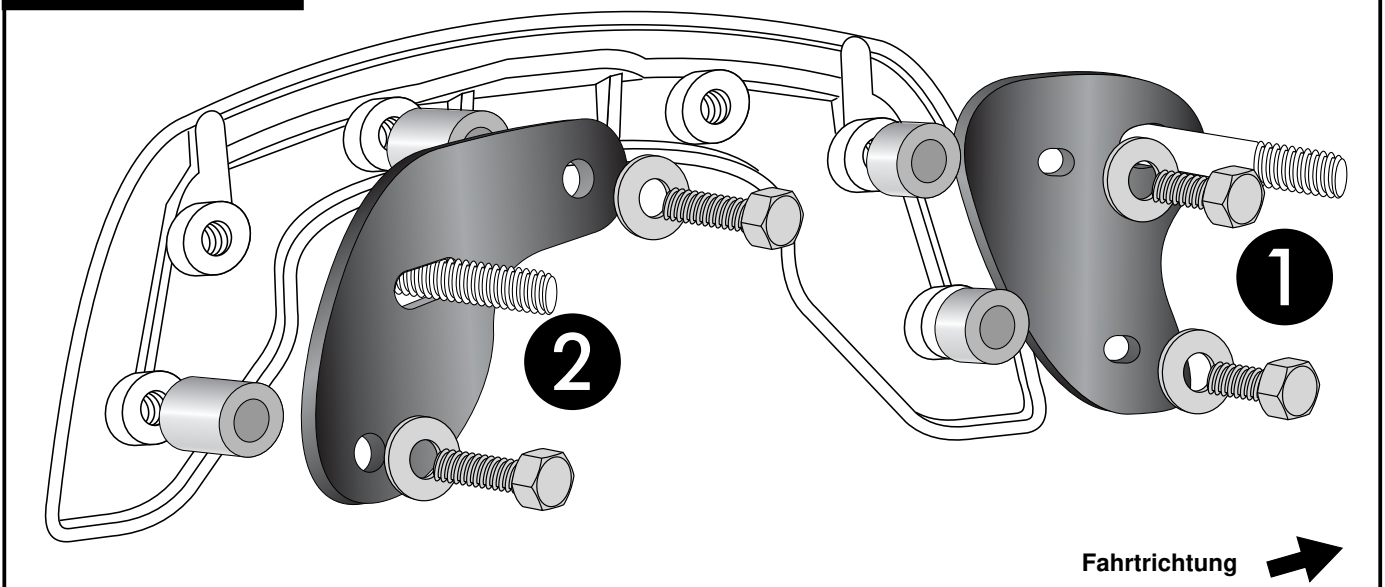

### Montage der C-Bows:

In die Bohrung der Verkleidung

①

vorne die Aludistanz  $\varnothing 18 \times 11 \times 30$

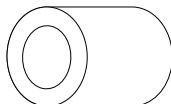

②

hinten die Aludistanz  $\varnothing 18 \times 9 \times 27 \text{ mm}$  einstecken.

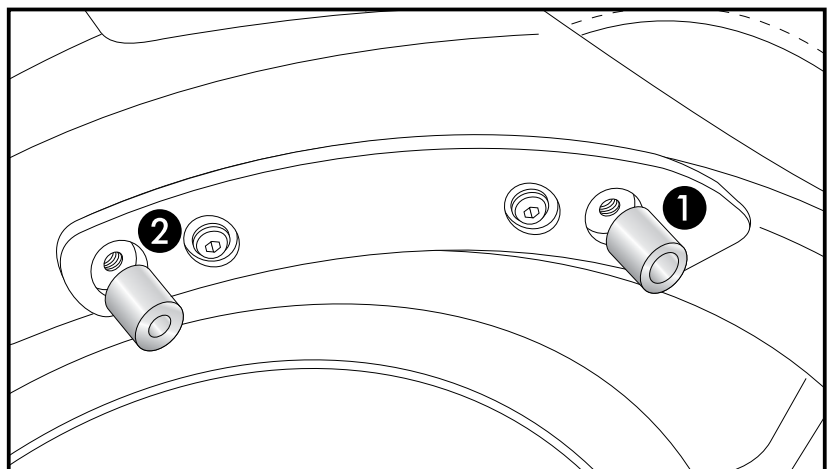
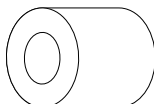

## C-Bow

**KAWASAKI Vulcan S**  
ab Baujahr 2015

Artikel-Nr.:  
6302524 00 01 schwarz



**KRAUSER**  
MOTORRADGEPÄCKSYSTEME ■ BIKE BAGS

**KAWASAKI Vulcan S**  
ab Baujahr 2015

Artikel-Nr.:  
4002.054.131 schwarz

## Montage

### Montage der C-Bows:

die vorbereiteten C-Bows werden nun am Motorradrahmen über der Blende verschraubt.



Bei zusätzlicher Montage einer Sissybar wird diese zuerst montiert. Der C-Bow wird außen auf den Laschen der Sissybar ohne Distanzen mitverschraubt. Hierzu die Schrauben aus diesem Kit verwenden.

### Weiteres Zubehör:

Gepäckbrücke /Sissybar/Solorack/Motorschutzbügel

Für die jeweilige Bestellnummer siehe Katalog oder auf unserer webseite.



**Hepco & Becker GmbH**  
An der Steinmauer 6  
D-66955 Pirmasens  
Tel.: 0049 6331 - 1453 - 100  
[www.hepco-becker.de](http://www.hepco-becker.de)



**Krauser GmbH**  
An der Steinmauer 6  
D-66955 Pirmasens  
Tel.: 0049 6331 - 1453 - 250  
[www.krauser.de](http://www.krauser.de)

## C-Bow

**KAWASAKI Vulcan S**  
from date of manufacture 2015

Item-no.:  
6302524 00 01 black



**KRAUSER**<sup>®</sup>  
MOTORRADGEPÄCKSYSTEME ■ BIKE BAGS

**KAWASAKI Vulcan S**  
from date of manufacture 2015

Item-no.:  
4002.054.131 black

### Assembling instructions



### Note

**Installation note:**

Of course, the assembly requires a certain technical experience. If you are not sure how to execute a determined action, you should ask your local distributor to do it.

First, tighten all screws only loosely. After mounting all parts, the screws should be tightened to the torque specified. This guarantees, that the product is mounted without tension.

Observe the tightening torques of the motorcycle manufacturer!  
Control all screw connections after the assembling for tightness!

# C-Bow

**KAWASAKI Vulcan S**  
from date of manufacture 2015

Item-no.:  
6302524 00 01 black



**KAWASAKI Vulcan S**  
from date of manufacture 2015

Item-no.:  
4002.054.131 black

## Assembling instructions

### Kit

2	700007063	C-Bow black
2	700008926	C-Bow adapter front
2	700008927	C-Bow adapter rear
1	700008928	Screw kit:
2x	hexagon bolt M10x1,25x70	
2x	hexagon bolt M8x45	
4x	hexagon bolt M6x30	
4x	hexagon bolt M6x20	
2x	washer $\varnothing$ 10,5	
2x	washer $\varnothing$ 8,4	
8x	washer $\varnothing$ 6,4	
2x	alu spacer $\varnothing$ 18 x $\varnothing$ 11 x 30mm black	
2x	alu spacer $\varnothing$ 18 x $\varnothing$ 9 x 27mm black	
4x	alu spacer $\varnothing$ 18 x $\varnothing$ 7 x 5mm black	
4x	alu spacer $\varnothing$ 18 x $\varnothing$ 9 x 15mm black	

### Tools required

Allen key 4  
Wrench 10  
Wrench 13  
Wrench 17  
Drilling machine  
Driller  $\varnothing$ 20mm

#### Preparing:

remove the plastic side covers on the left and the right. Cut out the drilling pattern and place it on the inside of the cover and drill. We recommend that you pre-drill with a small drill  $\varnothing$ 5 mm, control, and then expand the bore to 20mm. Repeat with the other panel.

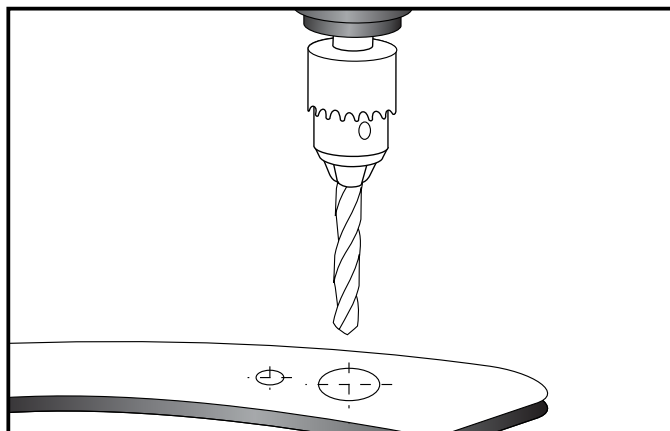
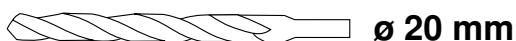

# C-Bow

**KAWASAKI Vulcan S**  
from date of manufacture 2015

Item-no.:  
6302524 00 01 black



**KAWASAKI Vulcan S**  
from date of manufacture 2015

Item-no.:  
4002.054.131 black

## Assembling instructions

### Preparing:

Dismantle the original screws ①  
under the covers - screws are obsolete.  
Mount the drilled side covers left  
and right again with original screws. ②

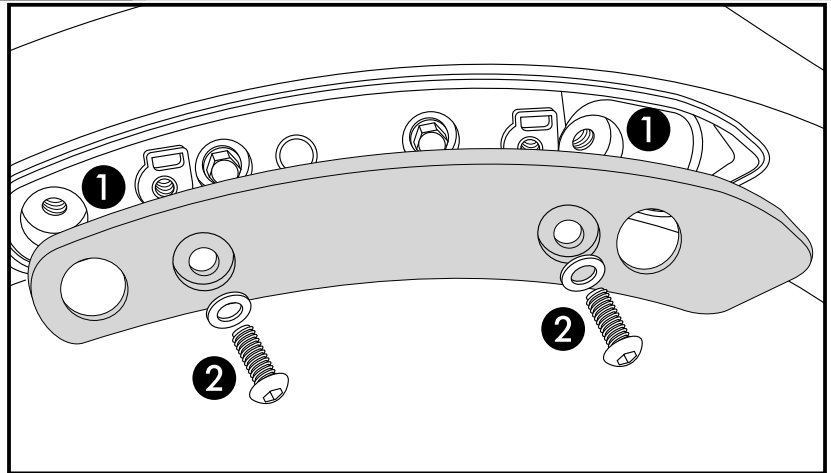

**The fastening screws for the adapter must be plugged into the borings of the adapters before mounting on the C-Bows - this is not possible later!**

Front left + right: ①

Plug in hexagon bolt M10x1,25x70 with washer ø10,5.

Rear left + right: ②

Plug in hexagon bolt M8x45 with washer ø8,4.



## Left side

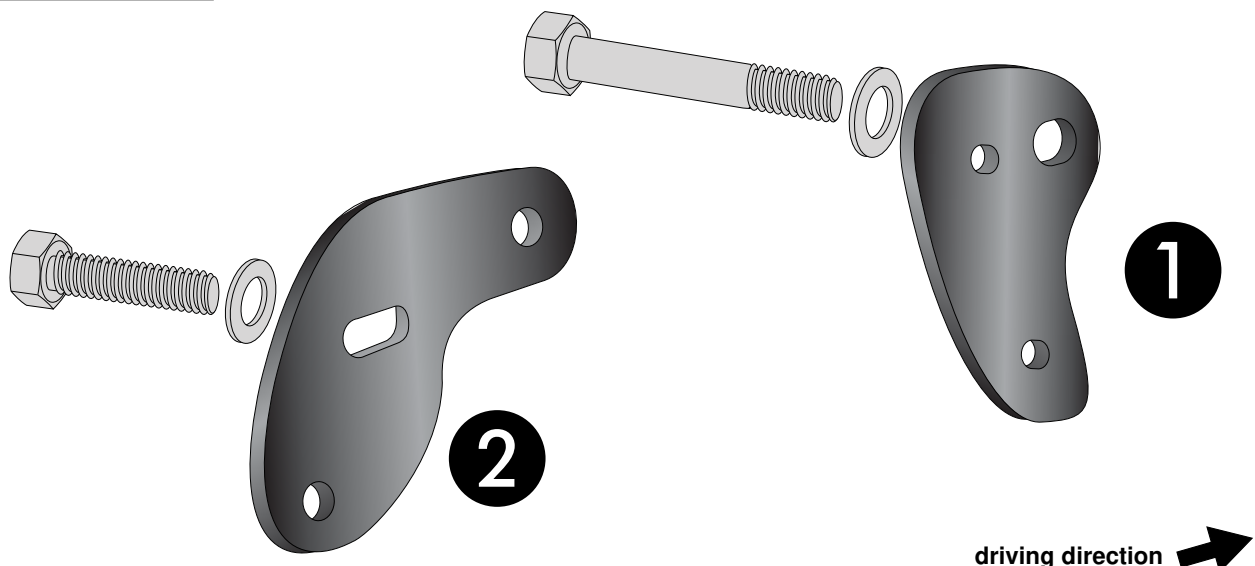



# C-Bow

**KAWASAKI Vulcan S**  
from date of manufacture 2015



**KAWASAKI Vulcan S**  
from date of manufacture 2015

Item-no.:  
6302524 00 01 black

Item-no.:  
4002.054.131 black

## Assembling instructions

Premount of the C-Bows left+right:

In the next step, the front and rear C-Bow adapter will be screwed loose to the C-Bows.

Front: add alu spacer  $\varnothing 18 \times 7 \times 5 \text{ mm}$  ①

Rear: add alu spacer  $\varnothing 18 \times 9 \times 15 \text{ mm}$  ②

Front: use hexagon bolts M6x20 with washer  $\varnothing 6,4$ . ①

Rear: use hexagon bolts M6x30 with washer  $\varnothing 6,4$ . ②

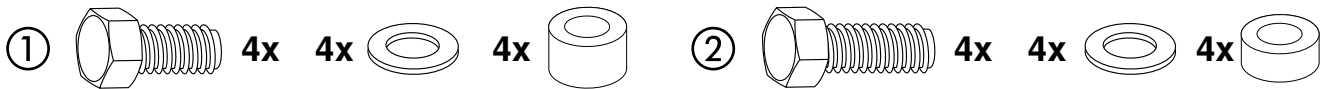

## Left side

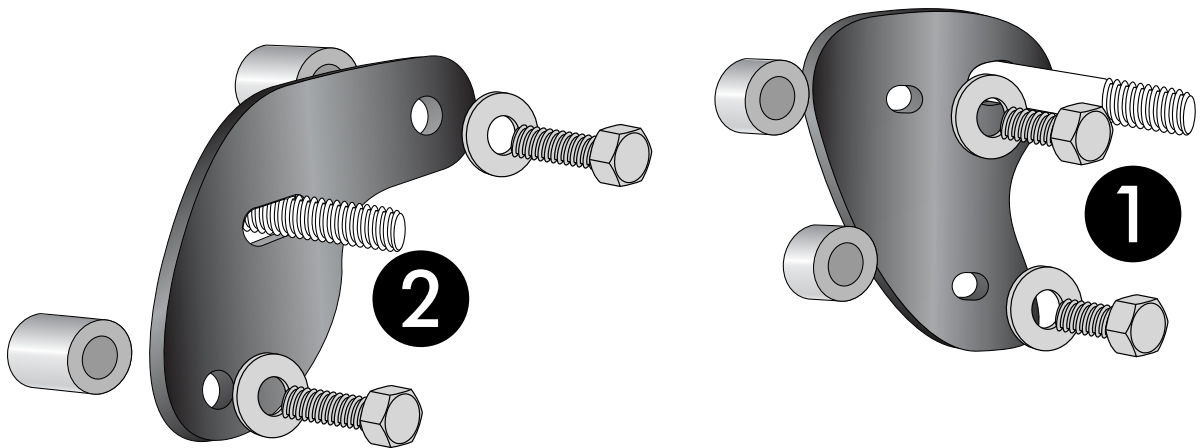

driving direction →

Fastening of the C-Bows:

plug in the alu spacers in the boring of the cover

①

front alu spacer  $\varnothing 18 \times 11 \times 30$

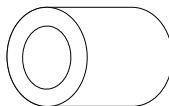

②

rear alu spacer  $\varnothing 18 \times 9 \times 27 \text{ mm}$

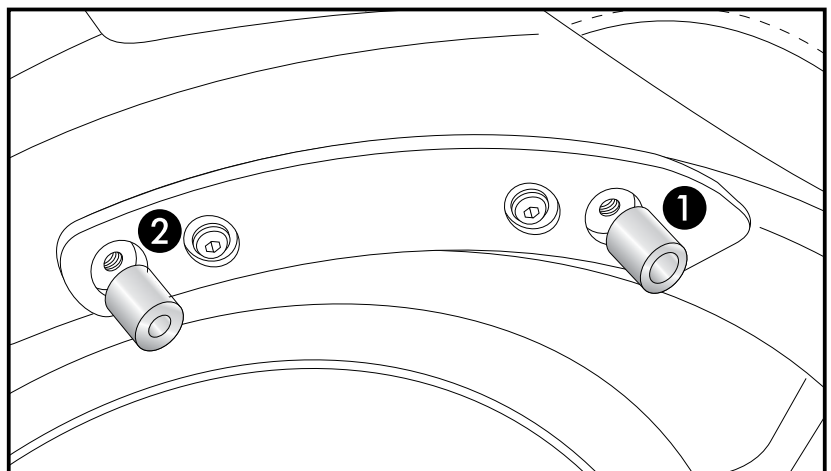

## C-Bow

**KAWASAKI Vulcan S**  
from date of manufacture 2015

Item-no.:  
6302524 00 01 black



**KRAUSER**  
MOTORRADGEPÄCKSYSTEME ■ BIKE BAGS

**KAWASAKI Vulcan S**  
from date of manufacture 2015

Item-no.:  
4002.054.131 black

### Assembling instructions

Fastening of the C-Bows:  
screw on the prepared C-Bows to the bike.



Additional mounting of a C-Bow holder:  
mount the Sissybar first. C-Bow will be mounted directly ( without spacers) on the flaps of the sissybar with the screws in this C-Bow kit.

Also available:  
Engine guard/Rear rack/Sissybars/Solorack  
For item-numbers see our catalog or on our website.



**Hepco & Becker GmbH**  
An der Steinmauer 6  
D-66955 Pirmasens  
Tel.: 0049 6331 - 1453 - 100  
[www.hepco-becker.de](http://www.hepco-becker.de)



**Krauser GmbH**  
An der Steinmauer 6  
D-66955 Pirmasens  
Tel.: 0049 6331 - 1453 - 250  
[www.krauser.de](http://www.krauser.de)

# KAWASAKI Vulcan S

**Bohrschablone**

**Drilling pattern**

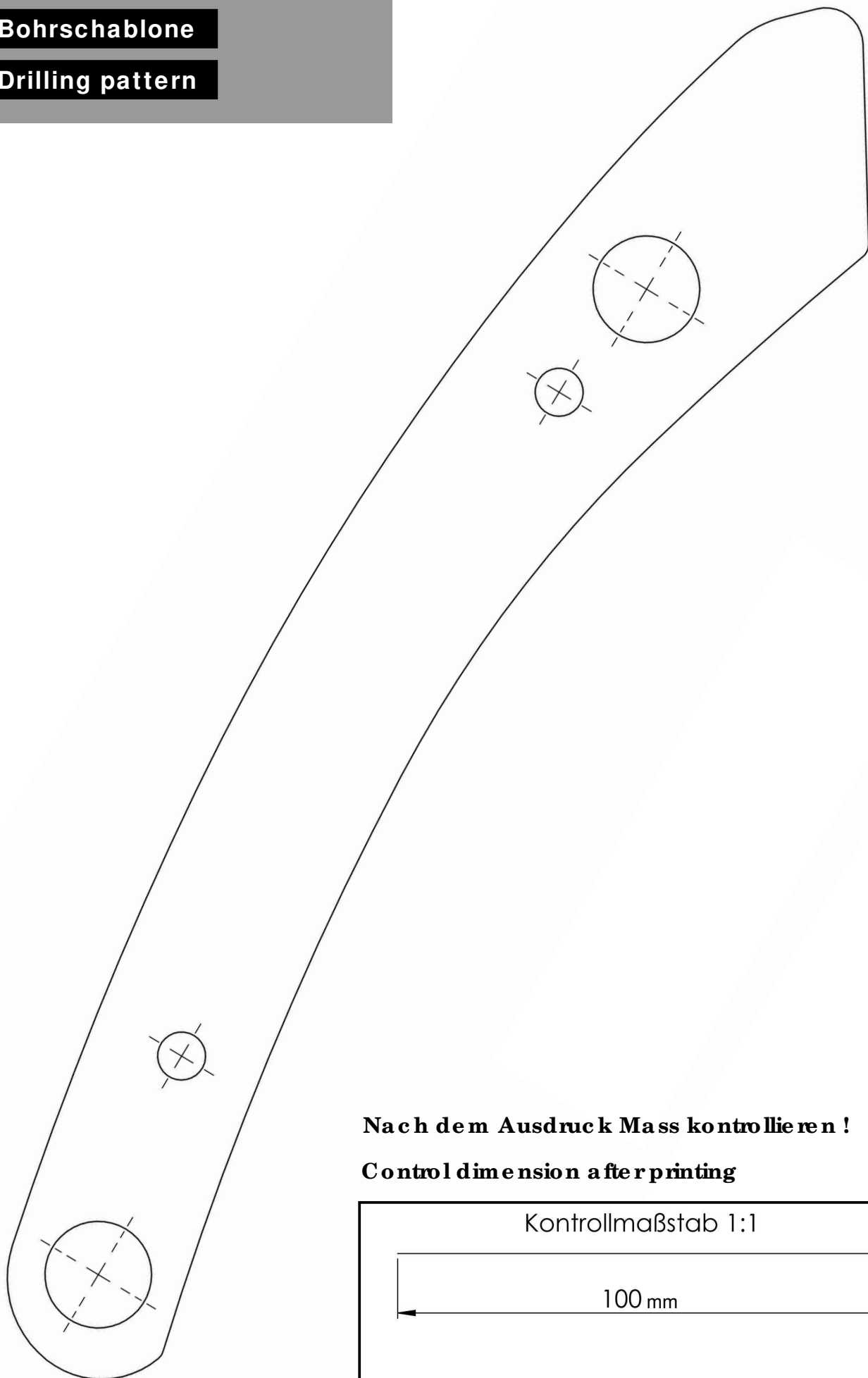

**Nach dem Ausdruck Mass kontrollieren !**

**Control dimension after printing**

