

C-Bow

YAMAHA SR 400

Artikel-Nr.:
630.4541 00 02 chrom

Seitenkoffer
Topcases
Gepäckträger
Lock it System
Softbags
Aluminiumkoffer
Lederkoffer
Schutzbügel
Hauptständer
Chopper-Parts
Accessoires



Montage

Der Bausatz umfaßt die folgenden Teile:

Stück	Bestellnr.	Bezeichnung
2	700007062	C-Bow chrom
1	700008708	Halteadapter links
1	700008709	Halteadapter rechts
2	150.840	Sechskantschraube M8x25
2	150.843	Sechskantschraube M8x40
8	150.829	Sechskantschraube M6x18
8	150.809	U-Scheibe Ø6,4
6	150.810	U-Scheibe Ø8,4
2	150.800	Selbstsichernde Mutter M8
4	300.304	Blinkerkabelverlängerung 150mm

Montagehinweis:

Die Voraussetzung für die Montage ist natürlich eine gewisse technische Erfahrung. Wenn Sie sich nicht sicher sind, wie man eine bestimmte Arbeit ausführt, sollten Sie diese Ihrer Fachwerkstatt überlassen.

Ziehen sie alle zugänglichen Schrauben zuerst nur locker an. Nachdem alles montiert ist, werden die Schrauben dann auf das entsprechende Anzugsmoment festgezogen. Dadurch wird sichergestellt, dass das Produkt spannungsfrei angebaut ist.



Anzugsmomente des Motorradherstellers beachten!
Nach der Montage alle Verschraubungen auf festen Sitz kontrollieren!
Bitte beachten Sie unsere beigefügten Serviceinformationen.

Als weiteres Zubehör lieferbar:
Gepäckbrücke (kombinierbar)

Art.-Nr.: 650.4541 01 02



Hepco & Becker GmbH
An der Steinmauer 6
D-66955 Pirmasens

Tel.: 06331 - 1453 - 100
Fax: 06331 - 1453 - 120
eMail: vertrieb@hepco-becker.de
www.hepco-becker.de

C-Bow

YAMAHA SR 400

Artikel-Nr.:
630.4541 00 02 chrom

Seitenkoffer
Topcases
Gepäckträger
Lock it System
Softbags
Aluminiumkoffer
Lederkoffer
Schutzbügel
Hauptständer
Chopper-Parts
Accessoires



Montage

Vorbereitung:

Sitzbank abnehmen, Blinkerkabel lösen, Blinker demontieren.
Originalschraube des Chrombügels ausdrehen - Schraube entfällt.

Montage der Halteadapter hinten links/ rechts oben:

Der Halteadapter wird hinter dem Rahmen (Blinkerbefestigung) verschraubt. Hierzu die Sechskantschrauben M8x40 sowie U-Scheiben Ø8,4 und selbstsichernde Muttern M8 verwenden.

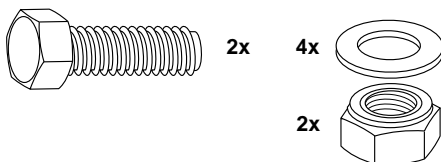

1

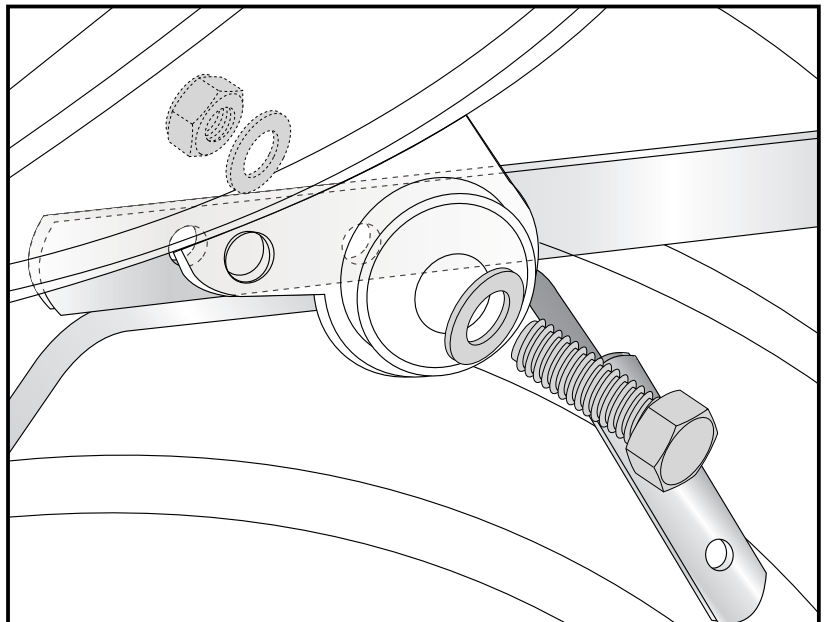

FAHRTRICHTUNG ←

Montage der Halteadapter hinten links/ rechts oben:

Die vordere Bohrung des Adapters zusammen mit dem Original Chrombügel mit der Sechskantschraube M8x25 sowie U-Scheibe Ø8,4 verschrauben (von hinten).

Bei zusätzlicher Montage einer Gepäckbrücke muss hier die Sechskantschraube M8x30 aus dem Teilekit der Brücke verwendet werden.



2

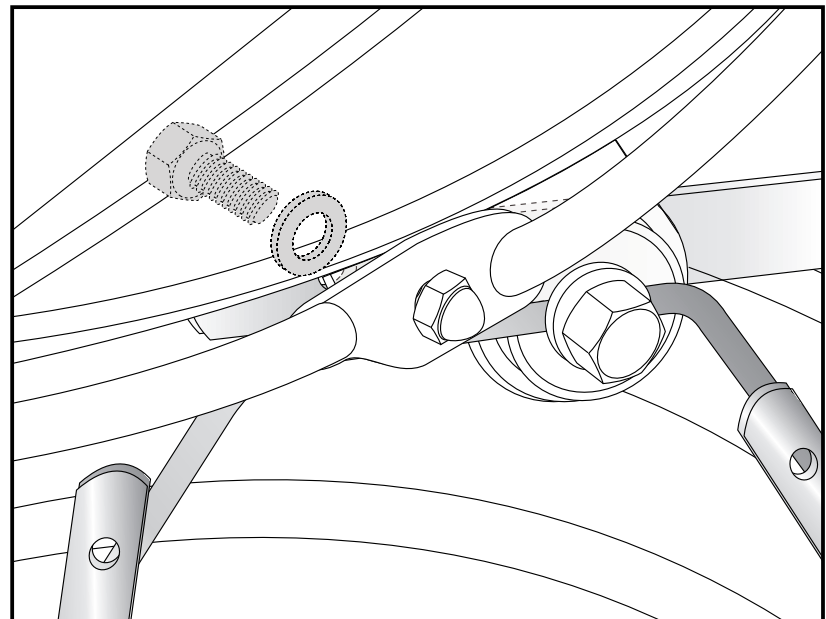

C-Bow

YAMAHA SR 400

Artikel-Nr.:
630.4541 00 02 chrom

Seitenkoffer
Topcases
Gepäckträger
Lock it System
Softbags
Aluminiumkoffer
Lederkoffer
Schutzbügel
Hauptständer
Chopper-Parts
Accessoires



Montage

Montage der Blinker:

An den hinteren Laschen des Halteadapters mit der Originalmutter . Blinkerkabel müssen verlängert werden. Die Kabel wie Original verlegen und anschließen.

3

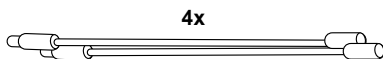
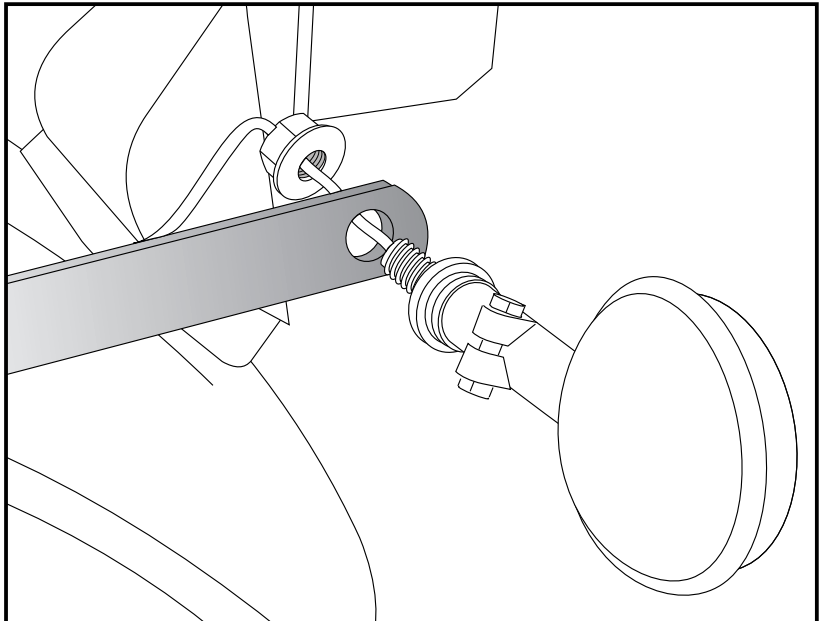

Montage C- BOW an Halteadapter:

Die C-BOW werden mit den Sechskantschrauben M6 x 18mm und den U-Scheiben Ø 6,4 an die Halteadapter geschraubt.

4

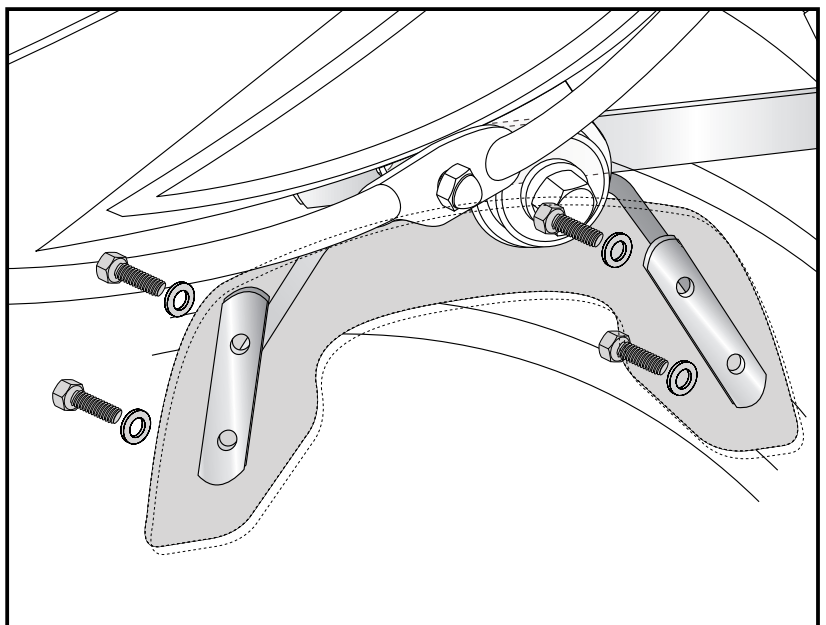

C-Bow

YAMAHA SR 400

Item-No.:

630.4541 00 02 chrome

Side cases
Top cases
luggage frames
Lock it system
Softbags
Aluminium luggage
Leather luggage
Protection bars
Center stands
Chopper parts
Quad parts
Accessories



Assembling instructions

The kit includes the following parts:

Quant	item no.	description
2	700007062	C-Bow chrome
1	700008708	adapter left
1	700008709	adapter right
2	150.840	hexagon screw M8x25
2	150.843	hexagon screw M8x40
8	150.829	hexagon screw M6x18
8	150.809	washer Ø6,4
6	150.810	washer Ø8,4
2	150.800	self-lock nut M8
4	300.304	indicator cable extension 150mm

Installation note:

Of course, the assembly requires a certain technical experience. If you are not sure how to execute a determined action, you should ask your local distributor to do it.

First, tighten all screws only loosely. After mounting all parts, the screws should be tightened to the torque specified. This guarantees, that the product is mounted without tension.



Control all screw connections after the assembling for tightness!
Please notice our enclosed service information.

Also available:

Rear rack (can be combined)

Item-No. 650.4541 01 02



Hepco & Becker GmbH Tel.: +49 (0)6331 - 1453 - 100
An der Steinmauer 6 Fax: +49 (0)6331 - 1453 - 120
eMail: vertrieb@hepco-becker.de
D-66955 Pirmasens www.hepco-becker.de

C-Bow

YAMAHA SR 400

Item-No.:

630.4541 00 02 chrome

Side cases
Top cases
luggage frames
Lock it system
Softbags
Aluminium luggage
Leather luggage
Protection bars
Center stands
Chopper parts
Quad parts
Accessories



Assembling instructions

Preparing:

Dismantle seat and indicators.

Unscrew original chrome handle bar - screws are obsolete.

Fastening of the adapter left + right:
behind the frame at the original fixing points of the indicators with hexagon screws M8x40, washers $\varnothing 8,4$ and self-lock nuts M8.

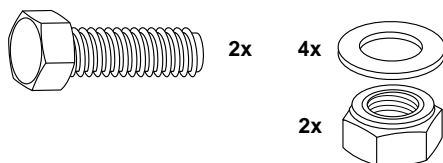

1

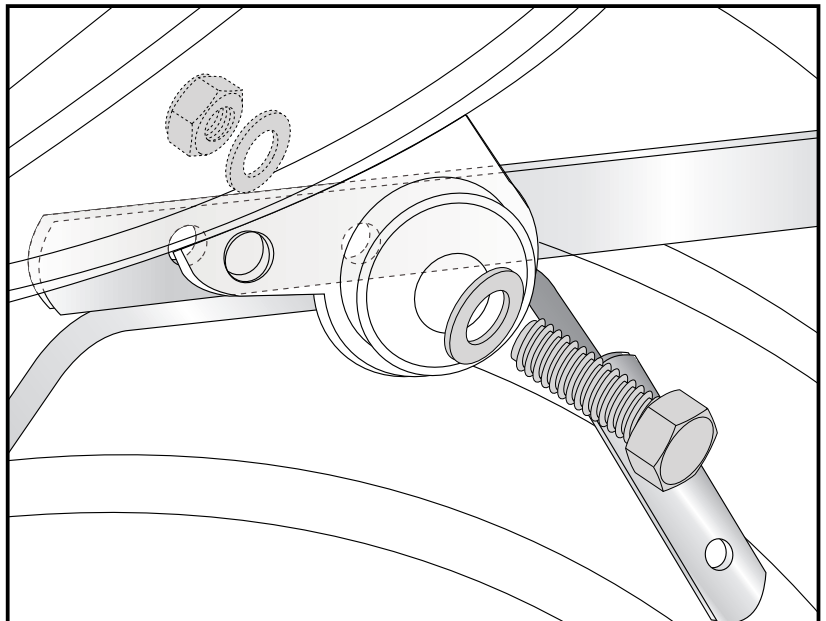

DRIVING DIRECTION



Fastening of the adapter left + right:
at the front boring together with the original chromed handle bar with hexagon screws M8x25 and washers $\varnothing 8,4$ from behind.

When mounting together with a rear rack, use hexagon screws M8x30, included in the rear rack kit.

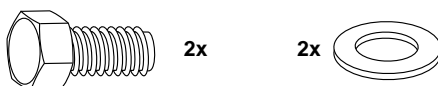

2

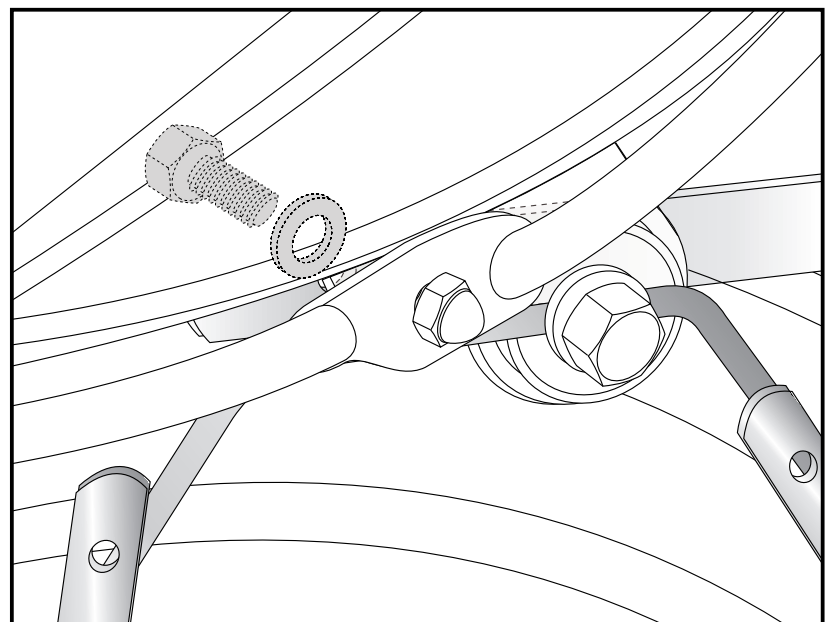

Luggage ideas.

C-Bow

YAMAHA SR 400

Item-No.:

630.4541 00 02 chrome

Side cases

Top cases

luggage frames

Lock it system

Softbags

Aluminium luggage

Leather luggage

Protection bars

Center stands

Chopper parts

Quad parts

Accessories



Assembling instructions

Fastening of the indicators:

Mount the indicators to the side carriers with original nut.
Connect cable with the included indicator cable extension.
Lay and connect the extended cables as original.

3

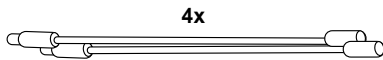
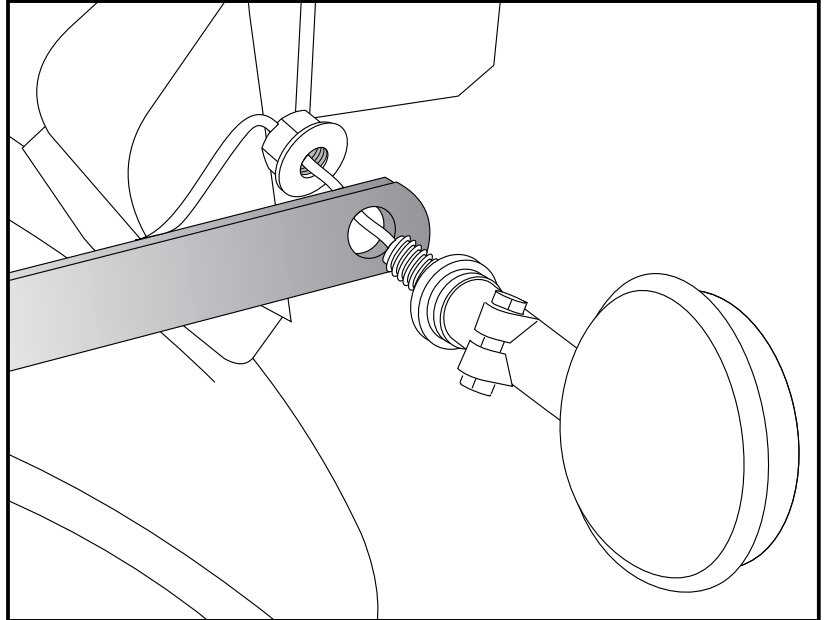

Fastening of the C-Bows to the adapters left + right:
with hexagon bolts M6 x 18 and washers $\varnothing 6,4$.

4

