

Montage

Der Bausatz umfaßt die folgenden Teile:

Stück	Bestellnr.	Bezeichnung	Stück	Bestellnr.	Bezeichnung
2	150.540	C-Bow chrom	2	150.969	Linsenkopfschrauben M8 x 60
1	704.308	Halteadapter vorne links	8	150.832	Sechskantschraube M6 x 35
1	704.309	Halteadapter vorne rechts	2	150.847	Sechskantschraube M8 x 60
1	704.310	Halteadapter hinten links	8	150.809	U-Scheibe ø6,4
1	704.311	Halteadapter hinten rechts	4	150.810	U-Scheibe ø8,4
8	150.826	Distanz ø18 x 7 x 20mm			
4	150.824	Distanz ø18 x 9 x 15mm			

Vorbereitung:

Die Verschraubung erfolgt links und rechts an der Chromleiste.
Immer erst eine Seite fertigstellen, dann die andere. Ansonsten senkt sich der Kotflügel ab !

Die Blinker verbleiben in der Originalposition.



Ziehen sie alle zugänglichen Schrauben zuerst nur locker an. Nachdem alles montiert ist, werden die Schrauben dann auf das entsprechende Anzugsmoment festgezogen. Dadurch wird sichergestellt, dass das Produkt spannungsfrei angebaut ist. Schrauben zusätzlich mit Sicherungsmittel sichern. Anzugsmomente des Motorradherstellers beachten!

Hepco & Becker GmbH
An der Steinmauer 6
66955 Pirmasens
Germany

Tel: +49 (0) 6331 1453 100
Fax: +49 (0) 6331 1453 120
e-mail: vertrieb@hepco-becker.de
Internet: www.hepco-becker.de



Montage

2

1

Die beiden Halteadapter wie gezeigt am C-Bow anbringen.
Hierzu die Sechskantschrauben M6 x 35 mit U-Scheiben $\varnothing 6,4$ verwenden.
Zwischen C-Bow und Halteadapter wird jeweils eine Distanz $\varnothing 18 \times 7 \times 20\text{mm}$ positioniert.

HINWEIS - Polierte Seite der Halteadapter jeweils nach aussen (Sichtbereich, siehe unten) montieren.

RECHTE SEITE - Blick auf Rückseite C-Bow

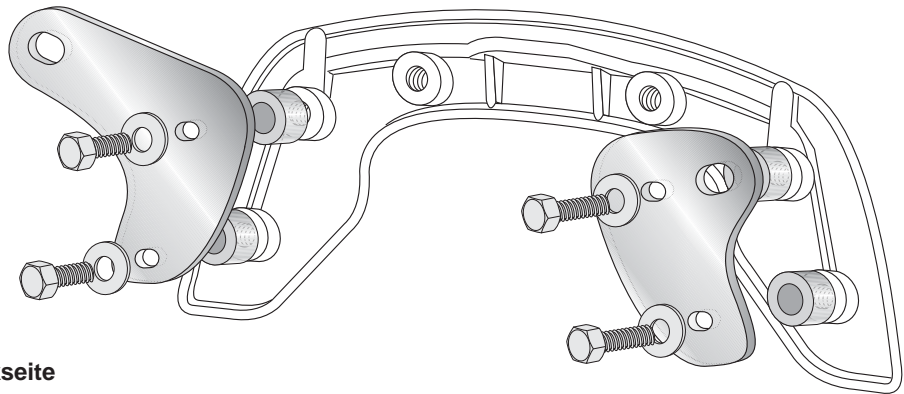

LINKE SEITE - Blick auf Rückseite

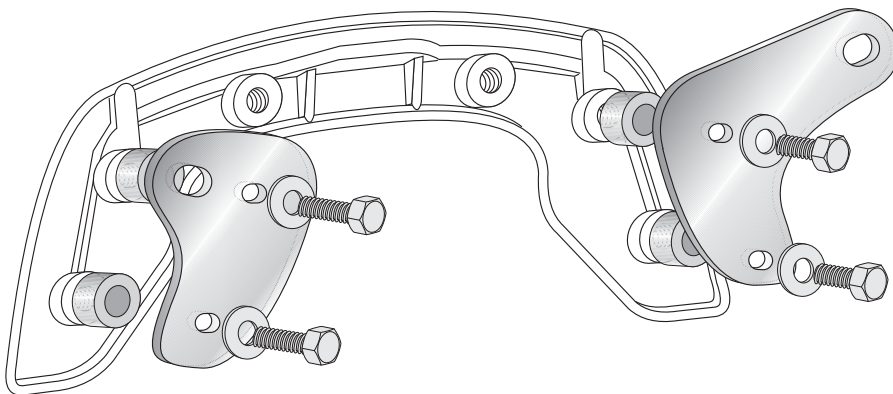

2

Den C-Bow mit den montierten Halteadaptoren an den freien Bohrungen der Chromleiste am Fahrzeug verschrauben. Hierzu vorne die Linsenkopfschrauben M8 x 60 mit U-Scheiben $\varnothing 8,4$ verwenden, hinten die Sechskantschraube M8 x 60, jeweils mit U-Scheibe $\varnothing 8,4$.

Zwischen Halteadaptoren und Chromleiste jeweils eine Distanz $\varnothing 18 \times 9 \times 15\text{mm}$ einfügen.

Alle Verschraubungen festziehen.

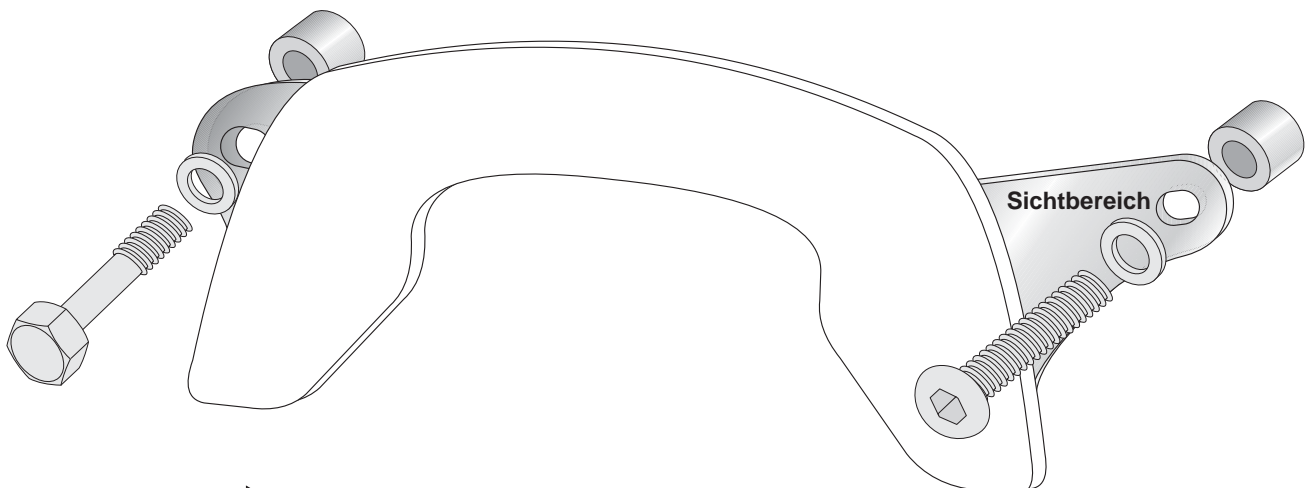

FAHRTRICHTUNG →

Assembling instructions

The kit includes the following parts:

Quant	item no.	description	Quant	item no.	description
2	150.540	C-Bow chrom	2	150.969	filister head screw M8 x 60
1	704.308	front adapter left	8	150.832	hexagon bolt M6 x 35
1	704.309	front adapter right	2	150.847	hexagon bolt M8 x 60
1	704.310	rear adapter left	8	150.809	washer ø6,4
1	704.311	rear adapter right	4	150.810	washer ø8,4
8	150.826	spacer ø18 x 7 x 20mm			
4	150.824	spacer ø18 x 9 x 15mm			

Preparing:

C-Bow adapters will be fixed left and right at the chrome bar.

Unscrew screws of the chrome bar - do it side by side, not both sides at the same time.

Tip: Fix chromed bar with tape at the fender before removing the screws.

Blinkers remain in their original position.



Tip:

Fit all parts and screw on not too strong.
After mounting all parts, the screws should be tightened to the torque specified.
This guarantees, that the kit is mounted without tension.

Hepco & Becker GmbH
An der Steinmauer 6
66955 Pirmasens
Germany

Tel: +49 (0) 6331 1453 100
Fax: +49 (0) 6331 1453 120
e-mail: vertrieb@hepco-becker.de
Internet: www.hepco-becker.de



Assembling instructions

- 1** Mount the adapters to the C-Bow as shown.
Use hexagon bolts M6 x 35 with washer $\varnothing 6,4$.
Sandwich spacer $\varnothing 18 \times 7 \times 20\text{mm}$.

NOTICE - the polished side of the adapters should be outside (see below)

Right side

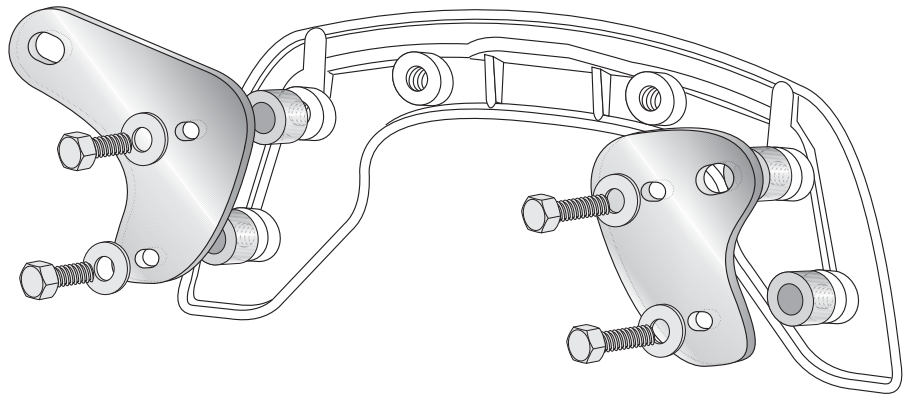

Left side

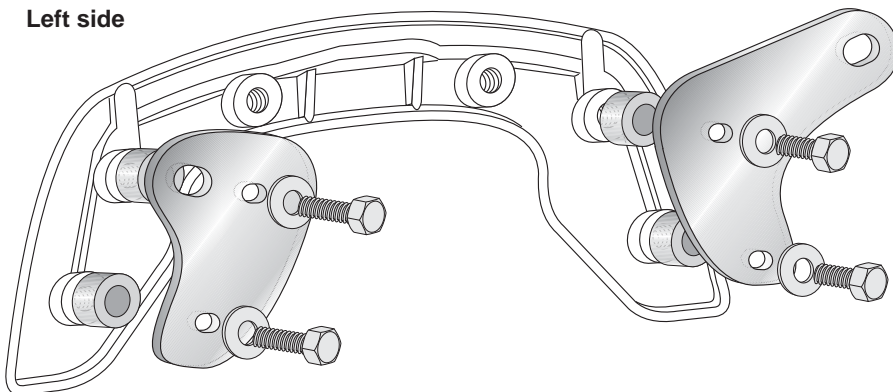

- 2** Fix the C-Bow to the chromed bar.
Front fixing point use filister head screws M8 x 60 with washer $\varnothing 8,4$.
Sandwich spacer $\varnothing 18 \times \varnothing 9 \times 15\text{mm}$.
Rear fixing point use hexagon bolt M8 x 60 with washer $\varnothing 8,4$.
Sandwich spacer $\varnothing 18 \times \varnothing 9 \times 15\text{mm}$.

Now, all screws should be tightened to the torque specified.

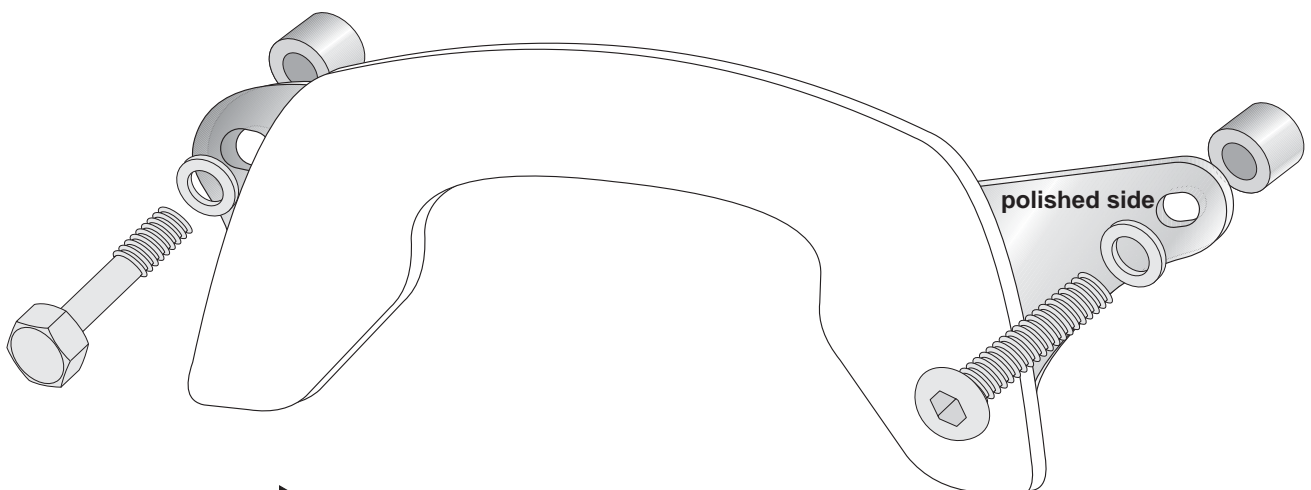

DRIVING DIRECTION →