

C-Bow

TRIUMPH Speed Triple
1050 ab Bj.2011

Art.-Nr.:
630.7506 schwarz



KRAUSER[®]
MOTORRADGEPÄCKSYSTEME ■ BIKE BAGS

TRIUMPH Speed Triple
ab Bj.2011

Art.-Nr.: 4006.007.131 schwarz

Montage

Der Bausatz umfaßt die folgenden Teile:

Stück	Bestellnr.	Bezeichnung
2	700007063	C-Bow schwarz
1	700007668	C-Bow Halteadapter vorne links
1	700007669	C-Bow Halteadapter vorne rechts
1	700007671	C-Bow Halteadapter hinten
2	150.790	Inbusschraube M8x60
8	150.829	Sechskantschraube M6x18
4	150.840	Sechskantschraube M8x25
2	150.918	Karoseriescheiben ø10,5 x ø30 x 2mm
6	150.810	U-Scheibe Ø8,4
8	150.809	U-Scheibe Ø6,4

Nicht kombinierbar mit Minirack oder Sportrack !

Tip:
Ziehen sie alle zugänglichen Schrauben zuerst nur locker an. Nachdem alles montiert ist, werden die Schrauben dann auf das entsprechende Anzugsmoment festgezogen. Dadurch wird sichergestellt, dass das Produkt spannungsfrei angebaut ist. Schrauben zusätzlich mit Sicherungsmittel sichern. Anzugsmomente des Motorradherstellers beachten!



Anzugsmomente des Motorradherstellers beachten!
Nach der Montage alle Verschraubungen auf festen Sitz kontrollieren!
Bitte beachten Sie unsere beigefügten Serviceinformationen.



Hepco & Becker GmbH
An der Steinmauer 6
D-66955 Pirmasens
Tel.: 06331 - 1453 - 100
Fax: 06331 - 1453 - 120
eMail: vertrieb@hepco-becker.de
www.hepco-becker.de



Krauser GmbH
An der Steinmauer 6
D-66955 Pirmasens
Tel.: 06331 - 1453 - 250
Fax: 06331 - 1453 - 260
eMail: vertrieb@krauser.de
www.krauser.de

TRIUMPH Speed Triple
 1050 ab Bj.2011

 Art.-Nr.:
 630.7506 schwarz

 TRIUMPH Speed Triple
 ab Bj.2011

Art.-Nr.: 4006.007.131 schwarz

Montage

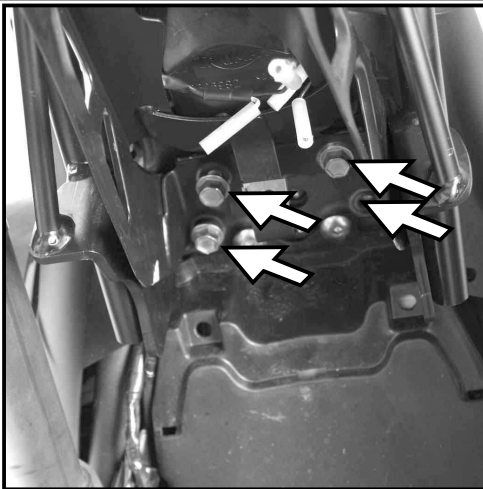

1

Vorbereitung:

Sitzbank abnehmen.

Abdeckung im Kotflügel (Radlauf) demontieren.

Kabel der Blinker sowie der Schlussleuchte trennen.

 Heckteil (4 Schrauben) von unten demontieren. 

Originalschrauben entfallen.

Tip:

Ziehen sie alle zugänglichen Schrauben zuerst nur locker an. Nachdem alles montiert ist, werden die Schrauben dann auf das entsprechende Anzugsmoment festgezogen. Dadurch wird sichergestellt, dass das Produkt spannungsfrei angebaut ist.

Montage des Halteadapters hinten:

Zwischen Original - Heckteil und Rahmen an den Original-Befestigungspunkten (siehe Bild 1) mit den Sechskantschrauben M8x25 sowie U-Scheiben Ø8,4.

Achtung !

Bei der Montage nicht die Kabel einklemmen.

Die Schrauben nicht ganz festziehen, so das sich die Adapter noch ausrichten lassen.

Heckteil eventuell etwas Abkleben damit dieses bei der Montage nicht zerkratzt wird.

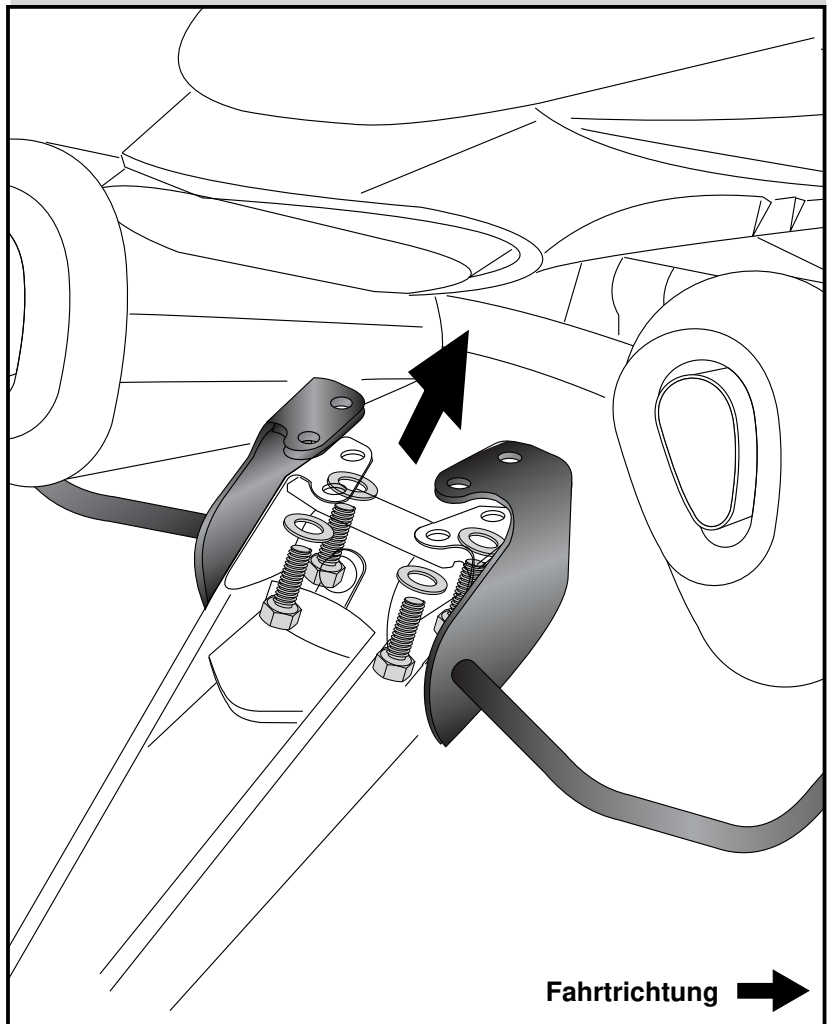
2

 Fahrtrichtung 

4x

4x

TRIUMPH Speed Triple
 1050 ab Bj.2011

 Art.-Nr.:
 630.7506 schwarz

TRIUMPH Speed Triple
 ab Bj.2011

Art.-Nr.: 4006.007.131 schwarz

Montage

3 Montage der vorderen Halteadapter links und rechts:

Diese werden zusammen mit der Topfbefestigung von aussen montiert. Zwischen Rahmenteil und Halteadapter die Karosseriescheibe $\text{Ø}10,5 \times \text{Ø}30 \times 2\text{mm}$ legen und mit der Inbusschraube M8x60 sowie U-Scheibe $\text{Ø}8,4$ verschrauben. Nicht ganz festziehen.

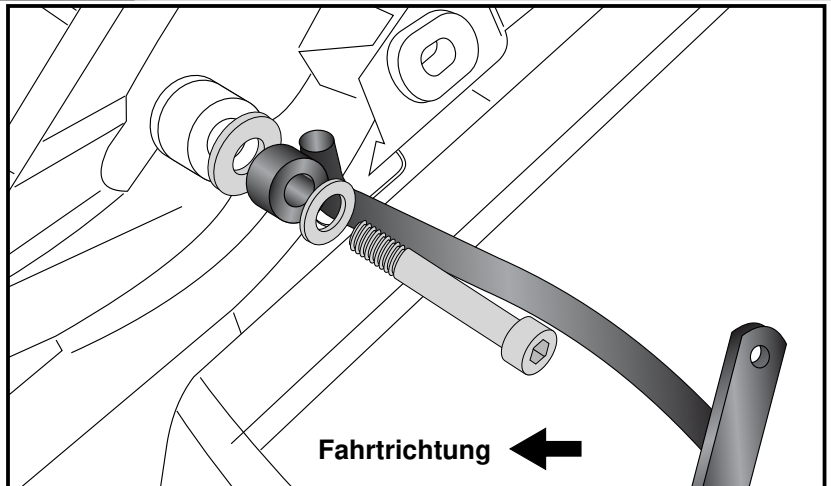
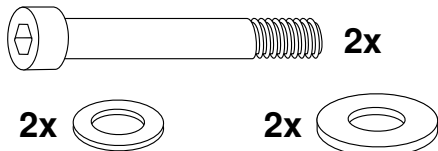

4 Montage des C-Bow:

C-Bow Halter mit den Halteadaptern verschrauben.

Zur Befestigung die Sechskantschrauben M6 x 18 mit U-Scheiben $\text{Ø}6,4$ verwenden.

Nun Teile ausrichten und alle Schrauben festziehen. Blinkerkabel anschließen. Alle Verkleidungsteile wieder montieren.

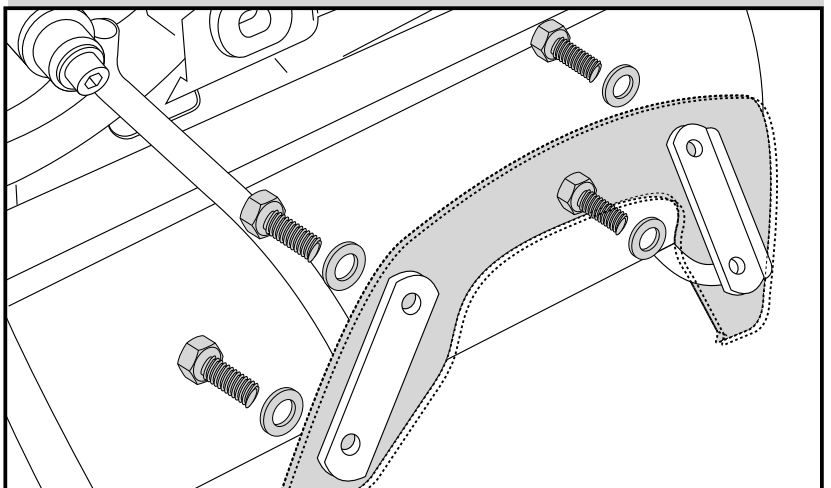

C-Bow

TRIUMPH
Speed Triple 1050
from date of manufacture 2011

item.-no.:
630.7506 black



KRAUSER[®]
MOTORRADGEPÄCKSYSTEME ■ BIKE BAGS

TRIUMPH
Speed Triple 1050
from date of manufacture 2011

item.-no.: 4006.007.131 black

Assembling instructions

The kit includes the following parts:

Quant	item no.	description
2	700007063	C-Bow black
1	700007668	C-Bow adapter front left
1	700007669	C-Bow adapter front right
1	700007671	C-Bow adapter rear
2	150.790	allen screw M8x60
8	150.829	hexagon bolt M6x18
4	150.840	hexagon bolt M8x25
2	150.918	body washer $\varnothing 10,5 \times \varnothing 30 \times 2\text{mm}$
6	150.810	washer $\varnothing 8,4$
8	150.809	washer $\varnothing 6,4$

Can not be combined with Minirack or Sportrack!

Tip:

Fit all parts and screw on not too strong.
After mounting all parts, the screws should be tightened to the torque specified.
This guarantees, that the kit is mounted without tension.



Control all screw connections after the assembling for tightness!
Please notice our enclosed service information.



Hepco & Becker GmbH
An der Steinmauer 6
D-66955 Pirmasens
Tel.: +49 6331 - 1453 - 100
Fax: +49 6331 - 1453 - 120
eMail: vertrieb@hepco-becker.de
www.hepco-becker.de



Krauser GmbH
An der Steinmauer 6
D-66955 Pirmasens
Tel.: +49 6331 - 1453 - 250
Fax: +49 6331 - 1453 - 260
eMail: vertrieb@krauser.de
www.krauser.de

TRIUMPH
Speed Triple 1050
from date of manufacture 2011

item.-no.:
630.7506 black



TRIUMPH
Speed Triple 1050
from date of manufacture 2011

item.-no.: 4006.007.131 black

Assembling instructions

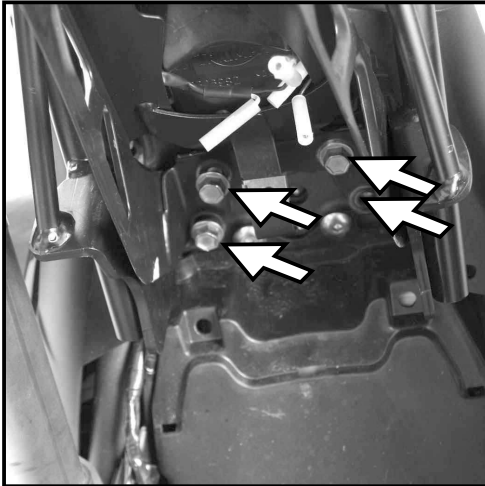

1

Preparing:

Dismantle pillion seat.

Dismantle original fender cover.

Disconnect cable of the blinker and the rear lights.

Dismantle number plate holder (unscrew the four in the picture marked ← screws). Screws are obsolete.

Tip:

Fit all parts and screw on not too strong.

After mounting all parts, the screws should be tightened to the torque specified.

This guarantees, that the kit is mounted without tension.

Fastening of the rear adapter:
at the original fixing points (see picture 1) between the original number plate holder and the frame.

Use hexagon bolts M8 x 25 with washers
ø8,4.

Notice: do not clamp the cables.

Do not tighten the screws completely,
so that the adapter can still align.

2

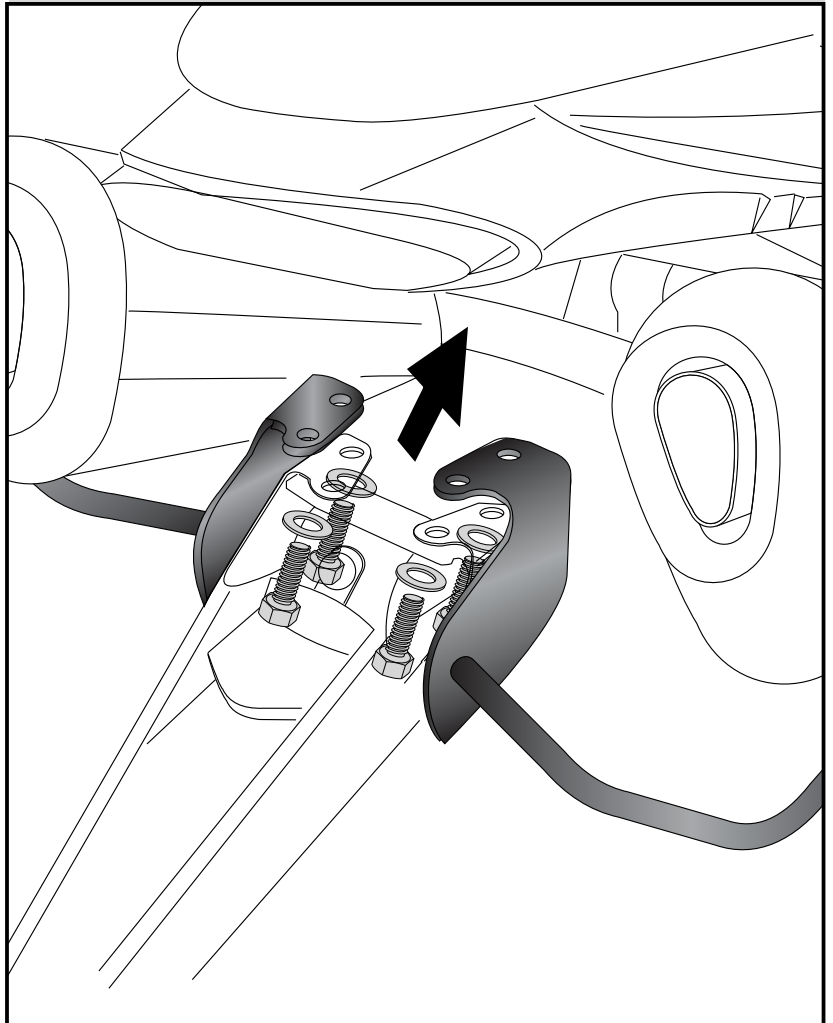

TRIUMPH Speed Triple
1050 ab Bj.2011

Art.-Nr.:
630.7506 schwarz



TRIUMPH Speed Triple
ab Bj.2011

Art.-Nr.: 4006.007.131 schwarz

Montage

3 Fastening of the front C-Bow adapters
left + right:

together with the exhaust suspension.
Sandwich body washers $\varnothing 10,5 \times \varnothing 30 \times 2\text{mm}$ between frame and adapter.
Fix the adapters with allen screws M8x60 and washers $\varnothing 8,4\text{mm}$.
Do not tighten the screws completely,
so that the adapter can still align.

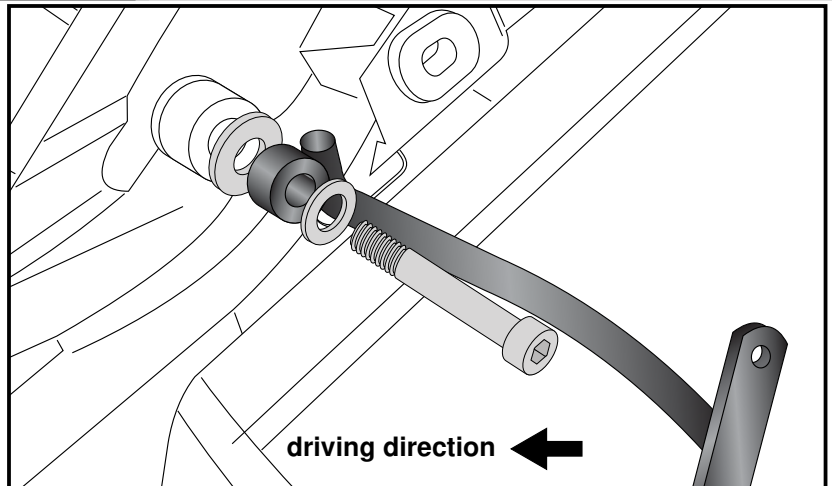
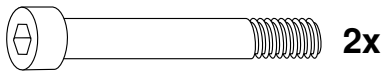

4 Fastening of the C-Bow:
with hexagon bolts M6 x 18 and washers
 $\varnothing 6,4$.

Now align parts and tighten all screws.
Connect blinker cable.
Mount all plastic covers again.

