

Artikel-Nr.:
630.720 chrom

Montage

1

Der Bausatz umfaßt die folgenden Teile:

Stück	Bestellnr.	Bezeichnung	Stück	Bestellnr.	Bezeichnung
2	150.540	C-Bow chrom	2	151.006	Linsenkopfschrauben M8 x 80
1	708.224HB	Halteadapter vorne links	2	150.725	Linsenkopfschrauben M8 x 90
1	708.225HB	Halteadapter vorne rechts	2	150.900	Sechskantschraube M8 x 80
1	708.226HB	Halteadapter hinten links	4	150.892	Sechskantschraube M6 x 20
1	708.227HB	Halteadapter hinten rechts	4	150.916	Sechskantschraube M6 x 18
2	150.815	Distanz ø18 x ø9 x 30mm	8	150.809	U-Scheibe ø6,4
2	151.237	Distanz ø 18 x ø9 x 40 mm	4	150.810	U-Scheibe ø8,4
2	151.280	Distanz ø18 x ø11 x 48mm	4	150.893	U-Scheibe ø17xø9x3mm

Vorbereitung:

Die Verschraubung erfolgt links und rechts an der Chromleiste.
Mittlere und hintere Verschraubung der Chromleiste entfernen - Schrauben entfallen.
Immer erst eine Seite fertigstellen, dann die andere. Ansonsten senkt sich der Kotflügel ab !

Die Blinker verbleiben in der Originalposition.

Nicht kombinierbar mit der Original-Triumph Sissybar.



Ziehen sie alle zugänglichen Schrauben zuerst nur locker an. Nachdem alles montiert ist, werden die Schrauben dann auf das entsprechende Anzugsmoment festgezogen. Dadurch wird sichergestellt, dass das Produkt spannungsfrei angebaut ist. Schrauben zusätzlich mit Sicherungsmittel sichern. Anzugsmomente des Motorradherstellers beachten!

Hepco & Becker GmbH
An der Steinmauer 6
66955 Pirmasens
Germany

Tel: +49 (0) 6331 1453 100
Fax: +49 (0) 6331 1453 120
e-mail: vertrieb@hepco-becker.de
Internet: www.hepco-becker.de



Montage

1

Die beiden Halteadapter wie gezeigt am C-Bow anbringen.
Hierzu vorne ① die Sechskantschrauben M6 x 20 mit U-Scheiben $\varnothing 6,4$ verwenden.
Zwischen C-Bow und Halteadapter jeweils eine U-Scheibe $\varnothing 17 \times \varnothing 9 \times 3\text{mm}$ fügen.
Hinten ② die Sechskantschrauben M6 x 18 mit U-Scheiben $\varnothing 6,4$ verwenden.

HINWEIS - Polierte Seite der Halteadapter jeweils nach aussen (Sichtbereich, siehe unten) montieren.

RECHTE SEITE - Blick auf Rückseite C-Bow

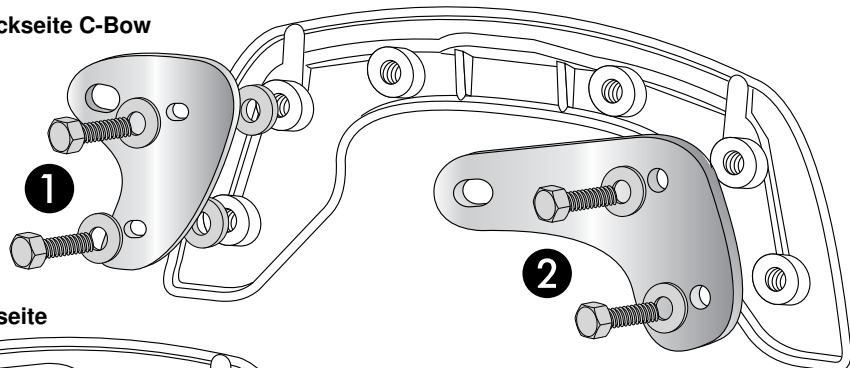

LINKE SEITE - Blick auf Rückseite

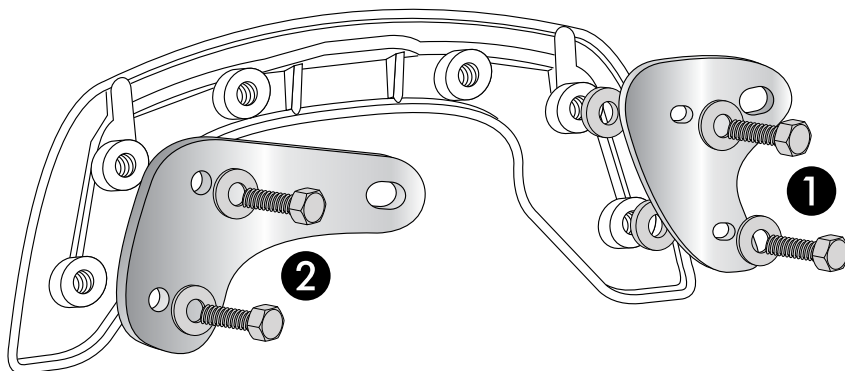
**2**

Nun positionieren Sie die C-Bows über den Bohrungen der Chromblende mit dem kurzen Halter in Fahrtrichtung nach vorn.

Fügen Sie die Alu-Distanz $\varnothing 18 \times \varnothing 9 \times 40\text{mm}$ unter dem vorderen Halter ① und verschrauben ihn mit der Sechskantschraube M8x80 sowie der U-Scheibe $\varnothing 8,4$ handfest.

Mit dem hinteren Halter ② verfahren Sie genauso unter Verwendung der Alu-Distanz $\varnothing 18 \times \varnothing 11 \times 48\text{mm}$, der Linsenkopfschraube M8x80 sowie der U-Scheibe $\varnothing 8,4$.

Alle Verschraubungspunkte festziehen und kontrollieren.

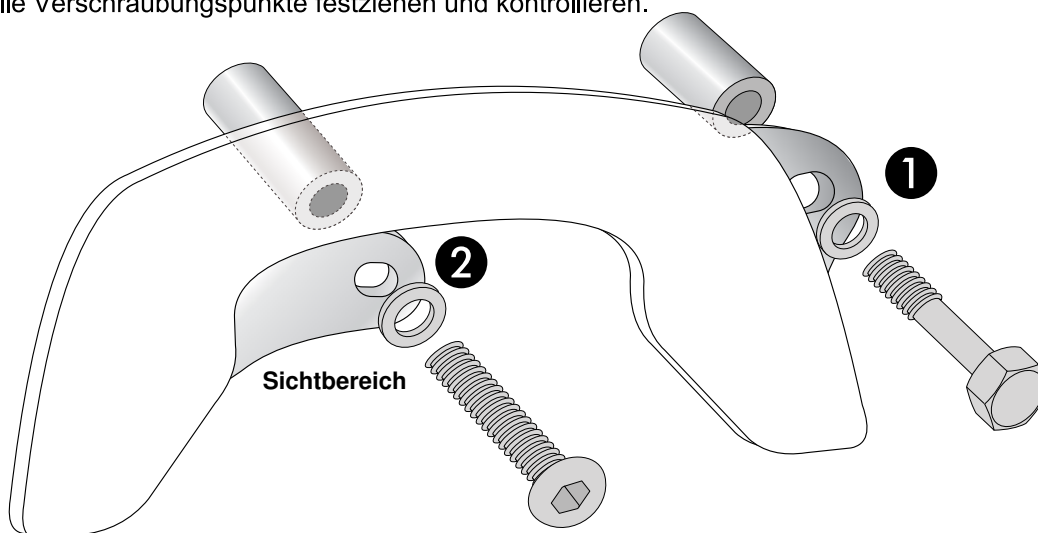

FAHRTRICHTUNG →

Für gleichzeitigem Anbau einer Sissybar/Gepäckbrücke:

Hinten Alu-Distanz $\varnothing 18 \times \varnothing 9 \times 30\text{mm}$ mit Linsenkopfschraube M8x90 verwenden.

Item no.:
630.720 chrome

Assembling instructions

The kit includes the following parts:

Quant	item no.	description	Quant	item no.	description
2	150.540	C-Bow chrom	2	150.725	filister head screw M8 x 90
1	708.224HB	front adapter left	2	151.006	filister head screw M8 x 80
1	708.225HB	front adapter right	2	150.900	hexagon bolt M8 x 80
1	708.226HB	rear adapter left	4	150.892	hexagon bolt M6 x 20
1	708.227HB	rear adapter right	4	150.916	hexagon bolt M6 x 18
2	150.815	spacer \varnothing 18 x \varnothing 9 x 30 mm	8	150.809	washer \varnothing 6,4
2	151.237	spacer \varnothing 18 x \varnothing 9 x 40 mm	4	150.810	washer \varnothing 8,4
2	151.280	spacer \varnothing 18 x \varnothing 11 x 48mm	4	150.893	washer \varnothing 17x \varnothing 9x3mm

Preparing:

C-Bow adapters will be fixed left and right at the chrome bar.
Unscrew screws of the chrome bar - do it side by side, not both sides at the same time.

Blinkers remain in their original position.

Can not be combined with the Original-Triumph Sissybar.



Tip:

Fit all parts and screw on not too strong.
After mounting all parts, the screws should be tightened to the torque specified.
This guarantees, that the kit is mounted without tension.

Hepco & Becker GmbH
An der Steinmauer 6
66955 Pirmasens
Germany

Tel: +49 (0) 6331 1453 100
Fax: +49 (0) 6331 1453 120
e-mail: vertrieb@hepco-becker.de
Internet: www.hepco-becker.de



C-Bow

2

Assembling instructions

- 1** Fix the adapters to the C-Bows.
Front ① use hexagon bolt M6 x 20 with washer $\varnothing 6,4$. Sandwich washer $\varnothing 17 \times \varnothing 9 \times 3\text{mm}$.
Rear ② use hexagon bolt M6 x 18 with washer $\varnothing 6,4$.

NOTICE - the polished side of the adapters should be outside (see below)

Right side

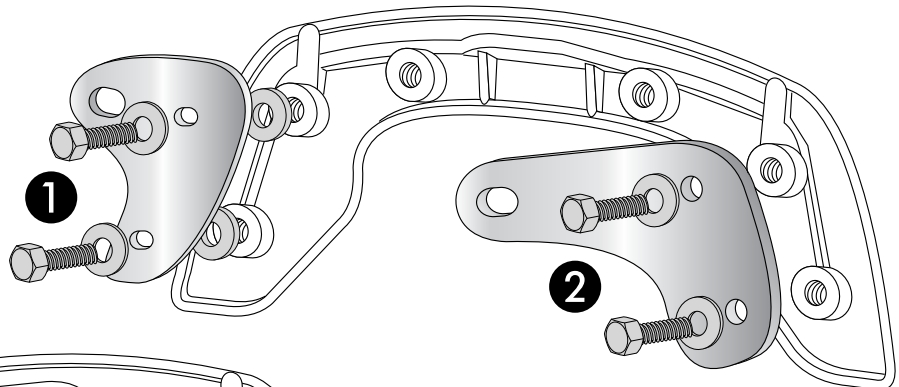

Left side

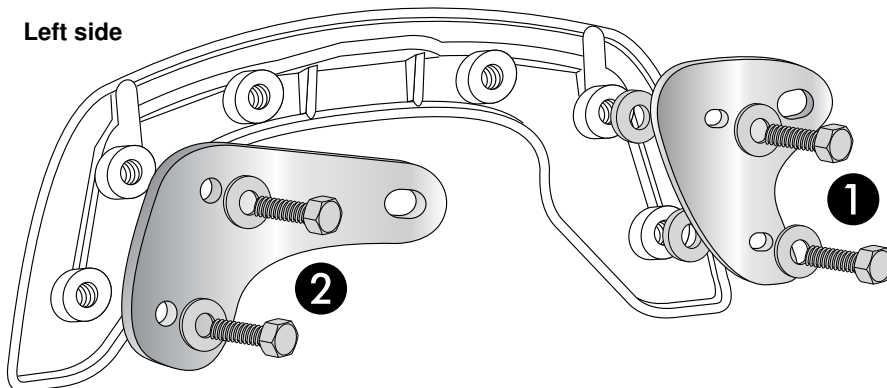

- 2** Fix the C-Bow to the chromed bar.
Front fixing point ① use hexagon bolt M8 x 80 with washer $\varnothing 8,4$. Sandwich spacer $\varnothing 18 \times \varnothing 9 \times 40\text{mm}$.
Rear fixing point ② use filister head screws M8 x 80 with washer $\varnothing 8,4$. Sandwich spacer $\varnothing 18 \times \varnothing 11 \times 48\text{mm}$.
Now, all screws should be tightened to the torque specified.

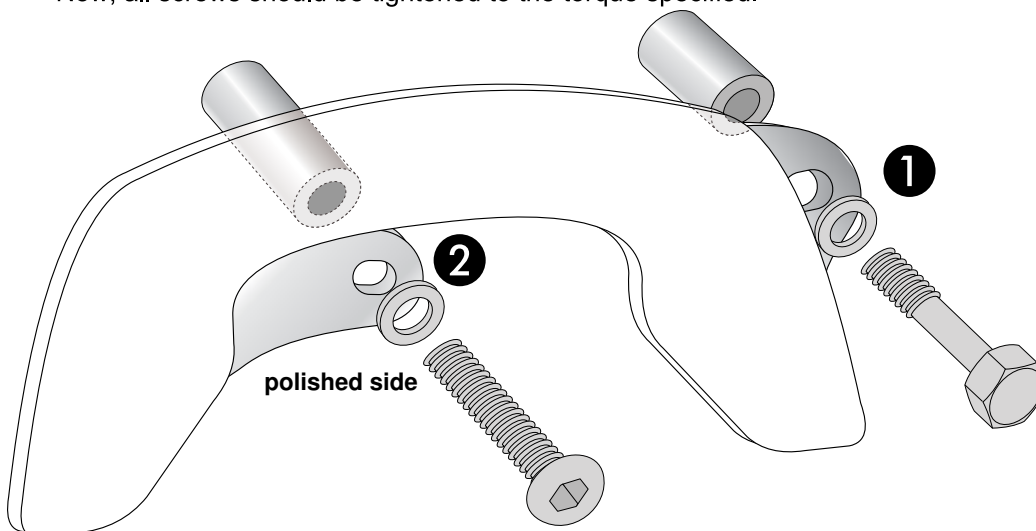

DRIVING DIRECTION →

In case of mounting the c-Bow together with a sissybar/a rear rack:
Rear: Use spacer $\varnothing 18 \times \varnothing 9 \times 30\text{mm}$ with filister head screw M8x90.