

C-Bow **Lock it**  
System



**SUZUKI GSX-R 1000**  
2007-2008

Art.-Nr.: 630.303 schwarz

**SUZUKI GSX-R 1000**  
2007-2008

Art.-Nr.: 4003.044.141 schwarz

## Montage

Der Bausatz umfasst die folgenden Teile:

Stück	Bestellnr.	Bezeichnung
2	700007063	C-Bow schwarz
1	700007902	C-Bow Halteadapter
1	700007903	C-Bow Haltelasche
4	151.133	Aludistanzen Ø18xØ9x16mm
2	150.816	Aludistanzen Ø18xØ9x27mm
2	151.380	Klappsplinte Ø8
4	150.916	Sechskantschraube M6 x 18mm
4	150.832	Sechskantschrauben M6x35
2	150.738	Inbusschrauben M6x45
10	150.809	U-Scheibe Ø6,4
1	151.070	Lock-it Systemschraube

Die hinteren Blinker verbleiben in Originalposition.

**Der C-Bow Halter ist abnehmbar. Beim Anbau des C-Bow ist der Soziusbetrieb jedoch nicht möglich.**

**Tip:**  
Ziehen sie alle zugänglichen Schrauben zuerst nur locker an. Nachdem alles montiert ist, werden die Schrauben dann auf das entsprechende Anzugsmoment festgezogen. Dadurch wird sichergestellt, dass das Produkt spannungsfrei angebaut ist. Schrauben zusätzlich mit Sicherungsmittel sichern. Anzugsmomente des Motorradherstellers beachten!



**Anzugsmomente des Motorradherstellers beachten!**  
Nach der Montage alle Verschraubungen auf festen Sitz kontrollieren!  
Bitte beachten Sie unsere beigegefügt Serviceinformationen.



**Hepco & Becker GmbH**  
An der Steinmauer 6  
D-66955 Pirmasens  
Tel.: 06331 - 1453 - 100  
Fax: 06331 - 1453 - 120  
eMail: [vertrieb@hepco-becker.de](mailto:vertrieb@hepco-becker.de)  
[www.hepco-becker.de](http://www.hepco-becker.de)



**Krauser GmbH**  
An der Steinmauer 6  
D-66955 Pirmasens  
Tel.: 06331 - 1453 - 250  
Fax: 06331 - 1453 - 260  
eMail: [vertrieb@krauser.de](mailto:vertrieb@krauser.de)  
[www.krauser.de](http://www.krauser.de)

## Montage

### Vorbereitung:

Soziusfußraster demontieren, sie entfallen beim Anbau des C-Bow.

### Montage der C-Bow links + rechts:

Zuerst die C-Bows am Halteadapter links und rechts befestigen.

①

Vorne mit den Sechskantschrauben M6x18 sowie U-Scheiben Ø6,4.

②

Hinten mit den Sechskantschrauben M6x35 sowie U-Scheiben Ø6,4. Zwischen C-Bow und Halteadapter die Aludistanzen Ø18xØ9x16 mm fügen.

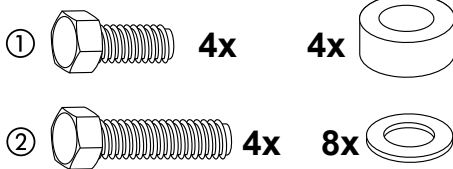

**1**

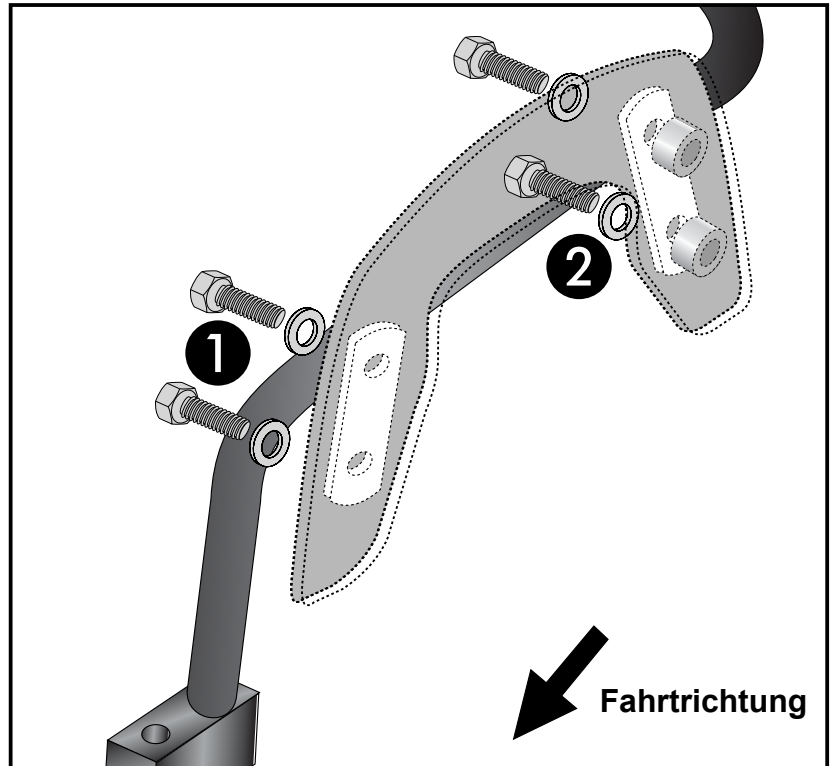

### Befestigung der Haltelasche unter dem Heckkotflügel:

Originalschrauben herausdrehen - diese entfallen.

Die Haltelasche an den nun freien Bohrungen mit den Inbusschrauben M6x45 sowie U-Scheiben Ø6,4 verschrauben.

Zwischen Haltelasche und Kotflügel die Aludistanzen Ø18xØ9x27mm fügen.

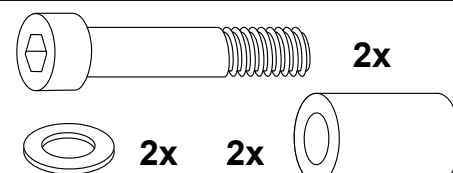

**2**

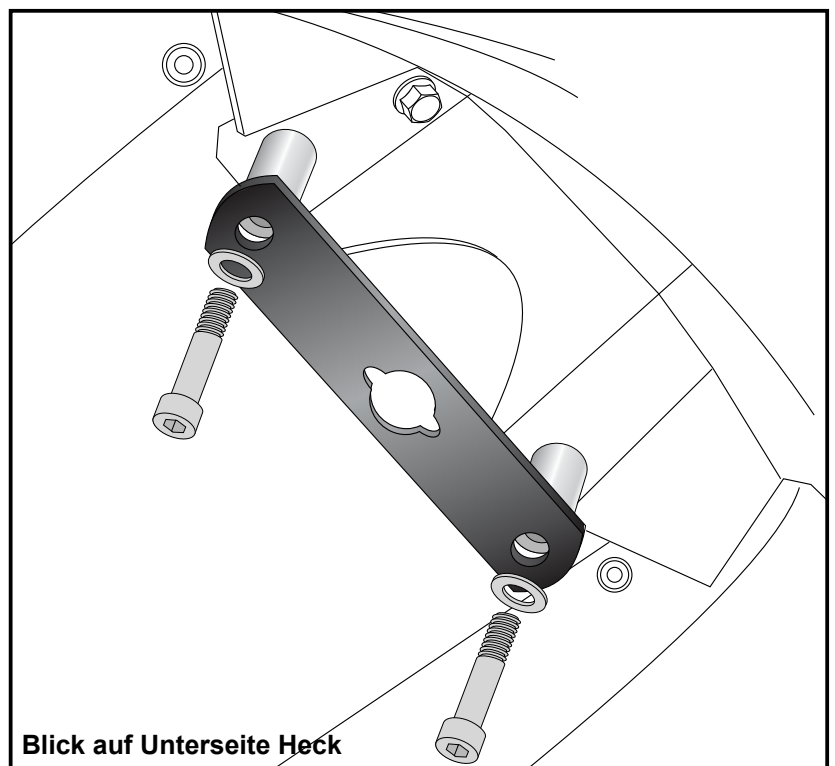

## Montage

Befestigung des Halteadapters mit montierten C-Bows oben:

①

Zuerst die Befestigungslasche zwischen die zuvor montierte Haltetasche unter den Kotflügel schieben.

②

Dann in die freien Aussparungen der demontierten Fußrasten einführen und mit den mitgelieferten Klappsplinten Ø8 sichern.

③

Zuletzt die Lock-it Systemschraube in den Halter unter dem Kotflügel eindrehen.

### ACHTUNG:

Lock it System-Schrauben nicht überdrehen !

Langsam drehen (Viertelumdrehung) bis die Schraube fühlbar einrastet und am Anschlag anliegt.

**Für Soziusbetrieb kann der C-Bow Halter leicht abgenommen werden. Nur die Fußrasten müssen wieder montiert werden.**

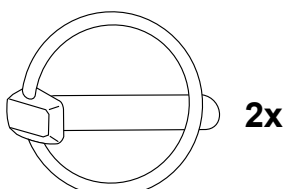
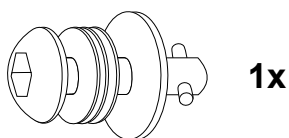

**3**

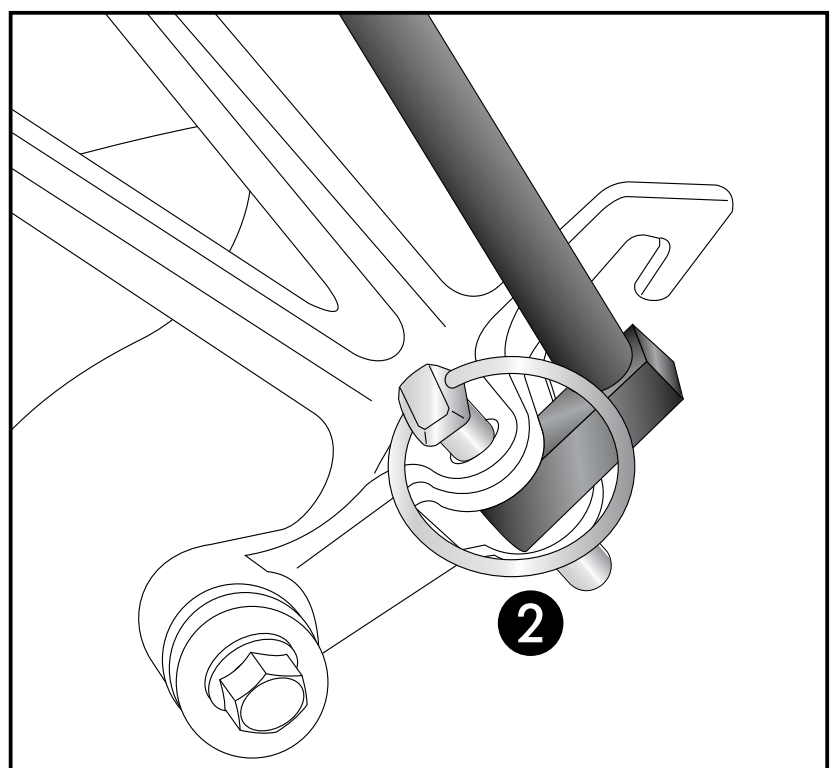
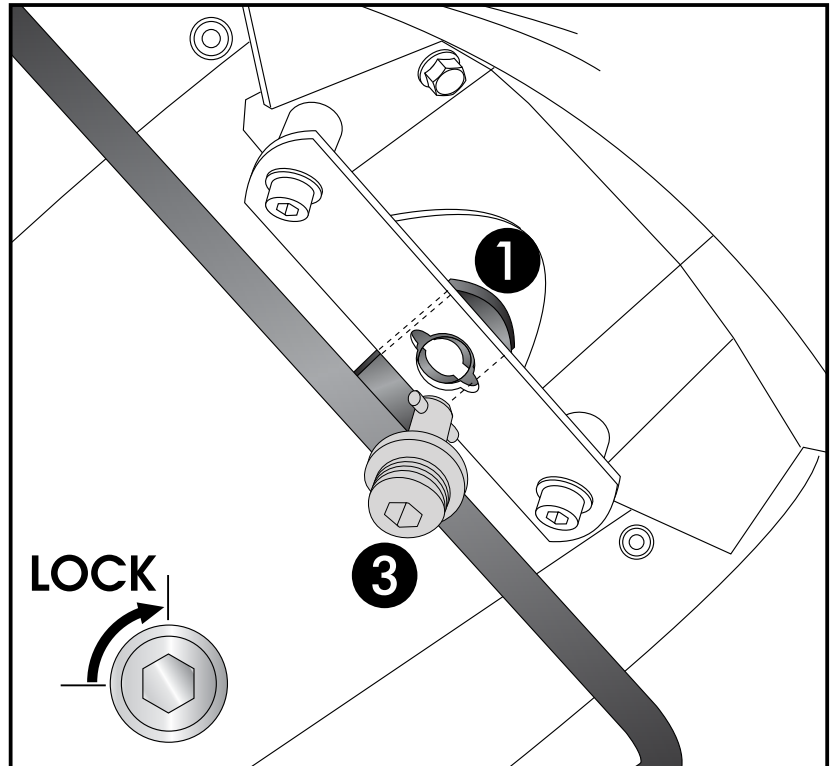

C-Bow **Lock it**  
System



**SUZUKI GSX-R 1000**  
2007-2008

Item.-No.: 630.303 black

**SUZUKI GSX-R 1000**  
2007-2008

Item.-No.: 4003.044.141 black

## Assembling instructions

The kit includes the following parts:

Quant	item no.	description
2	700007063	C-Bow black
1	700007902	C-Bow adapter
1	700007903	C-Bow holder
4	151.133	alu spacer Ø18xØ9x16mm
2	150.816	alu spacer Ø18xØ9x27mm
2	151.380	linchpin Ø8
4	150.916	hexagon bolt M6 x 18mm
4	150.832	hexagon bolt M6x35
2	150.738	allen screw M6x45
10	150.809	washer Ø6,4
1	151.070	Lock-it screw

The rear blinkers remain in their original position.

**The C-Bow holder is removable. With mounted C-Bow it is not possible to have a pillion.**

Tip:

Fit all parts and screw on not too strong.  
After mounting all parts, the screws should be tightened to the torque specified.  
This guarantees, that the kit is mounted without tension.



**Control all screw connections after the assembling for tightness!**  
Please notice our enclosed service information.



**Hepco & Becker GmbH**  
An der Steinmauer 6  
D-66955 Pirmasens  
Tel.: +49 6331 - 1453 - 100  
Fax: +49 6331 - 1453 - 120  
eMail: [vertrieb@hepco-becker.de](mailto:vertrieb@hepco-becker.de)  
[www.hepco-becker.de](http://www.hepco-becker.de)



**Krauser GmbH**  
An der Steinmauer 6  
D-66955 Pirmasens  
Tel.: +49 6331 - 1453 - 250  
Fax: +49 6331 - 1453 - 260  
eMail: [vertrieb@krauser.de](mailto:vertrieb@krauser.de)  
[www.krauser.de](http://www.krauser.de)



SUZUKI GSX-R 1000  
2007-2008

Item.-No.: 630.303 black

SUZUKI GSX-R 1000  
2007-2008

Item.-No.: 4003.044.141 black

## Assembling instructions

### Preparing:

dismantle pillion foot rests - they are obsolete in case of a mounted C-Bow.

### Fastening of the C-Bows left+right:

First, fix the C-Bows to the adapter left and right.

①

Front with hexagon bolts M6 x 18 and washers  $\varnothing 6,4$ .

②

Rear with hexagon bolts M6 x 35 and washers  $\varnothing 6,4$ .

Sandwich alu spacer  $\varnothing 18 \times \varnothing 9 \times 16$  mm between C-Bow and adapter.

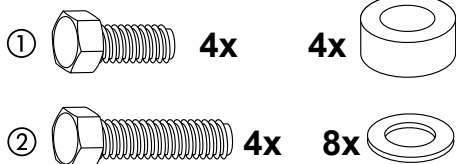

**1**

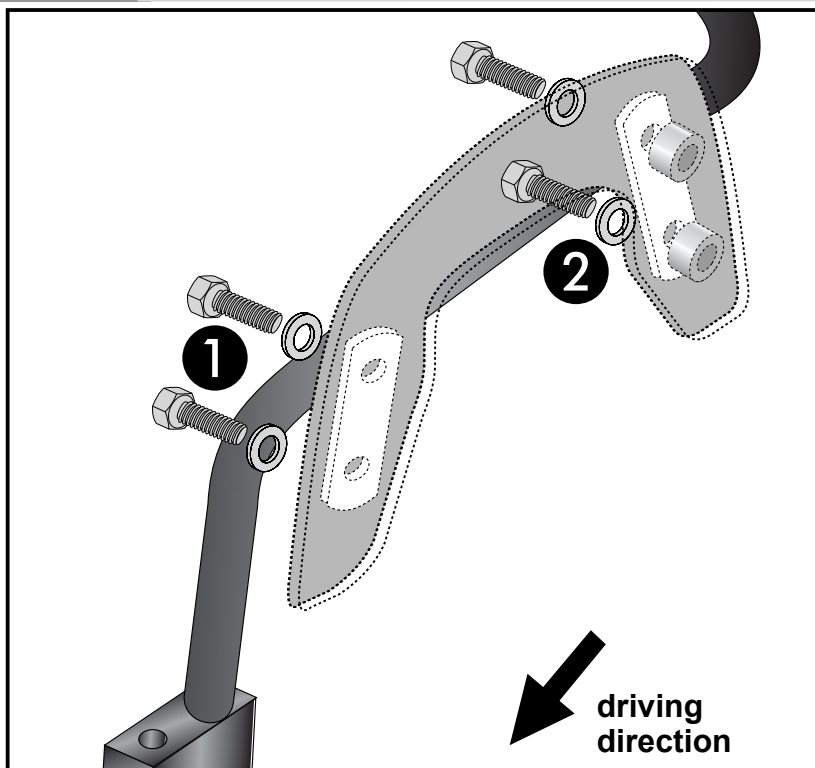

### Fastening of the C-Bow holder under the fender top:

Dismantle original screws - they are obsolete.

Fix the adapter their with allen screws M6x45 with washers  $\varnothing 6,4$ .

Sandwich alu spacer  $\varnothing 18 \times \varnothing 9 \times 27$  mm between C-Bow holder and fender/frame.

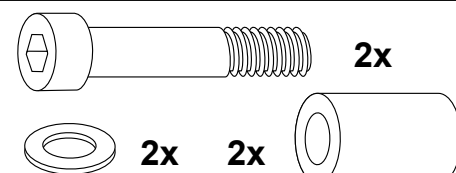

**2**

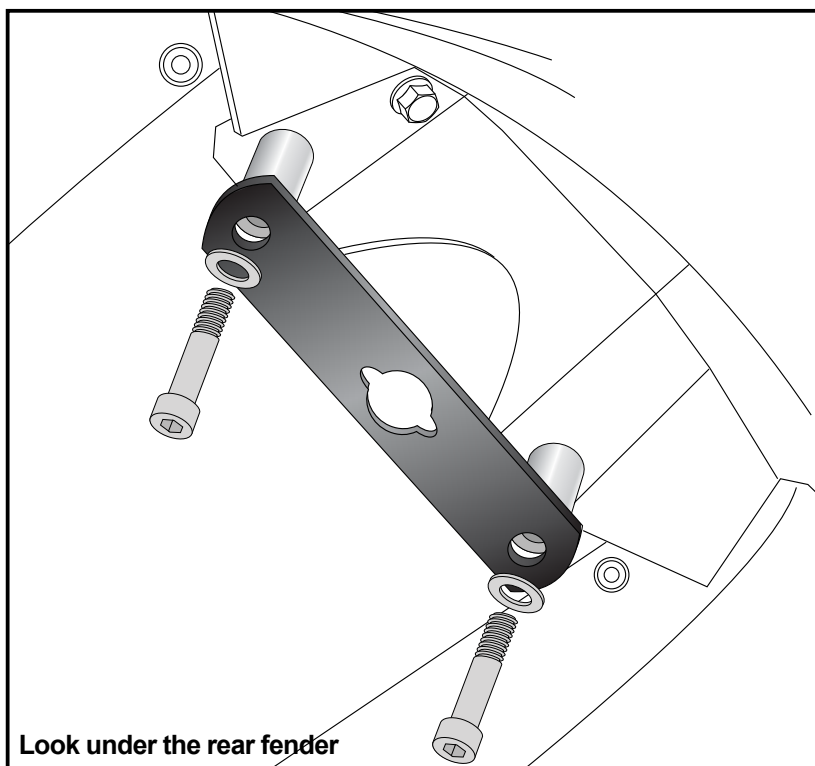



## Assembling instructions

Fastening of the adapter with mounted C-Bows under the fender top:

①

First, push the mounting bracket of the adapter between the fender and the holder, previously mounted.

②

Then insert into the free slots of the dismantled footrests and secure with the included linchpin Ø8.

③

Last, fix the adapter with the Lock-it screw.

### Attention !

Don't overturn the Lock it screw !  
Rotate slowly one quarter of a turn until screw engages.

For passenger operations, the C-Bow holder can be removed easily.  
Only the footrests must be mounted again.

